

ОРГАН ПО СЕРТИФИКАЦИИ
Межотраслевой фонд "Сертификация автотранспорта САТР" ("САТР-ФОНД")
 № РОСС RU.0001.11MT02 от 04.06.2009 г.
 125480, г. Москва, ул. Героев Панфиловцев, 24 (тел. 454-42-27)

РОСС CH.MT02.E06290P1

16 марта 2012

Марка транспортного средства	INFINITI
Тип транспортного средства	V36
Модификации	—
Коммерческое наименование	G37, G37 Coupe, G37 Cabrio, G25
Категория транспортного средства	M₁
Код ТН ВЭД	8703 23 (двиг. VQ25) или 8703 24 (двиг. VQ37)
Код VIN	JN1?H??V36U...
Экологический класс	4
Заявитель и его адрес	ООО "НИССАН МОТОР РУС", 115054, г. Москва, Космодамианская наб., 52/3, Российская Федерация
Изготовитель и его адрес	Nissan International SA, A-One Business Center, ZA Vers La Pièce - Bâtiment B2, Route de l'Etraz CH-1180 Rolle, Switzerland
Сборочный завод и его адрес	Nissan Motor Co., Ltd., Tochigi Plant, 2500 Kamigamou, Kaminokawa-machi, Kawachigun, Tochigi Pref., Japan

ОБЩИЕ ХАРАКТЕРИСТИКИ ТРАНСПОРТНОГО СРЕДСТВА

Для автомобилей:	G37	G25	G37 Coupe	G37 Cabrio
Колесная формула / ведущие колеса	4 x 4 / все	4 x 2 / задние		
Схема компоновки транспортного средства	полноприводная или классическая, расположение двигателя - переднее продольное			
Тип кузова / количество дверей	несущий, седан / 4	несущий, купе / 2	несущий, кабриолет / 2	

POCC CH.MT02.E06290P1

Для автомобилей:	G25	G37	G37 Coupe	G37 Cabrio
Количество мест спереди / сзади	2 / 3		2 / 2	2 / 2
Габаритные размеры, мм				
– длина	4780		4655	4660
– ширина	1770		1820	1850
– высота	1470		1395	1400
База, мм	2850		2850	2850
Колея передних / задних колес, мм	1520 / 1520		1545 / 1545	1545 / 1545
Масса снаряженного транспортного средства, кг (по ГОСТ Р 52051-2003)	1732...1748	1844...1860	1780...1795	1988...1996
Полная масса транспортного средства, кг	2130	2240	2080	2285
Максимальная допустимая масса				
– на переднюю ось, кг	1095...1130		1065	1110
– на заднюю ось, кг	1195		1100	1240
Допустимая полная масса прицепа, кг	буксировка прицепа не предусмотрена			
Двигатель (марка, тип)	VQ25	VQ37		
	Nissan, четырехтактный, бензиновый			
– количество и расположение цилиндров	6, V-образное			
– рабочий объем, см ³	2496	3696		
– степень сжатия	10.3	11.0		
Максимальная мощность, кВт (мин ⁻¹)	163 (6400)	243 (7000)	245 (7000)	
Максимальный крутящий момент, Нм (мин ⁻¹)	253 (4800)	361 (5200)	363 (5200)	
Топливо	бензин с октановым числом не менее 95			
Система питания	распределенный впрыск топлива с электронным управлением			
Блок управления впрыском (марка, тип)	Hitachi Automotive Systems			
	MEC106-110, MEC106-120	MEC109-270, MEC109-280	MEC109-600, MEC109-610	MEC109-760, MEC109-770
Воздушный фильтр (марка, тип)	JK00A и JK00B		JK20A и JK20B	
	Nissan, с бумажным элементом, пропитанный маслом			
Система зажигания	электронная			
Блок управления зажиганием (марка, тип)	совмещен с блоком управления впрыском топлива			
Катушки зажигания (марка, тип)	Hanshin, AIC-2409? (x6)		Hanshin, AIC-2809? (x6)	
Свечи зажигания (марка, тип)	Denso, FXE24HR11 или FXE22HR11 или FXE20HR11			

РОСС CH.MT02.E06290P1

Для автомобилей:	G25	G37	G37 Coupe, G37 Cabrio
Система выпуска и нейтрализации отработавших газов	два основных и один дополнительный глушители		один основной и один дополнительный глушители
	два нейтрализатора отработавших газов		
Основной глушитель (марка, тип)	Futaba, 20100 JL40A и 20100 JL41A	Futaba, 20100 JU40A и 20100 JU41A	Calsonic Kansei, 20100 CK0A
Дополнительный глушитель (марка, тип)	Futaba, 20300 JL40A		Calsonic Kansei, 20300 JL50A
Нейтрализаторы (марка, тип)	Nissan, 1NF?? (x 2)	Nissan, 1BH?? (x 2)	
Трансмиссия	гидромеханическая		
Коробка передач (марка, тип)	Nissan, автоматическая		
– число передач	вперед - 7, назад - 1		
– передаточные числа			
I -	4.7831	4.9238	
II -	3.1026	3.1938	
III -	1.9842	2.0426	
IV -	1.3714	1.4118	
V -	1.0000	1.0000	
VI -	0.8708	0.8622	
VII -	0.7759	0.7715	
3.X. -	3.8588	3.9723	
Главная передача (марка, тип)	Nissan, гипоидная		
– передаточное число	3.3571		
Подвеска			
– передняя	независимая, пружинная, рычажная, с гидравлическими телескопическими амортизаторами, со стабилизатором поперечной устойчивости		
– задняя	независимая, пружинная, рычажная, с гидравлическими телескопическими амортизаторами, со стабилизатором поперечной устойчивости		
Рулевое управление (марка, тип)	рулевой механизм типа “шестерня - рейка”, с гидроусилителем, для G37 Coupe - с подруливанием задних колес или без него		

РОСС СН.МТ02.Е06290Р1

Тормозные системы

- рабочая (марка, тип) гидравлический двухконтурный привод с диагональным разделением на контуры, с вакуумным усилителем, с АБС, по заказу: EBD и ESP; тормозные механизмы всех колес – дисковые
- запасная (марка, тип) каждый контур рабочей тормозной системы
- стояночная (марка, тип) механический (тросовый) привод к тормозным механизмам задних колес

Шины

Для автомобилей:	G25, G37	G37 Coupe		G37 Cabrio	
– марка					
– размер	225/50 R18	225/45 R19 (для передней оси)	245/40R19 (для задней оси)	225/45 R19 XL (для передней оси)	245/40R19 XL (для задней оси)
– индекс несущей способности	95	92	94	96	98
– категория скорости	W				

Оборудование транспортного средства

омыватель фар, аудиосистема, бортовой компьютер, подушки безопасности, подогрев сидений, кондиционер (хладагент R134a), **навигационная система**

INFINITI V36

Описание маркировки транспортного средства приведено в приложении № 2.

Общие виды транспортных средств на **трех** листах приведены в приложении № 3.

Б.В. Кисуленко

А.В. Зажигалкин

Действует с "16" апреля 2010 г.

РОСС СН.МТ02.Е06290Р1

Приложение № 2 к "одобрению типа транспортного средства"

ОПИСАНИЕ МАРКИРОВКИ ТРАНСПОРТНОГО СРЕДСТВА

1. Место расположения и форма знака соответствия:
В подкапотном пространстве, на перегородке моторного отсека.
Знак соответствия выполнен по ГОСТ Р 50460-92 с указанием номера данного "одобрения типа транспортного средства".
2. Место расположения таблички изготовителя:
В подкапотном пространстве, на переднем правом брызговике.
3. Место расположения идентификационного номера (VIN):
 - 3.1. На табличке изготовителя.
 - 3.2. В подкапотном пространстве, на переднем правом брызговике.
4. Структура и содержание идентификационного номера (номеров) транспортных средств:

1	2	3	4	5	6	7	8	9	10	11	12	13	14	15	16	17
J	N	1	?	?	?	V	3	6	U	?	?	?	?	?	?	?

поз. 1 - 3: **JN1** - WMI (международный код изготовителя) - Nissan International SA, завод Nissan Motor Co., Ltd.

поз. 4: Код типа кузова:

B - седан;

G - купе;

2 - кабриолет.

поз. 5: Код типа двигателя:

C - VQ37;

D - VQ25.

поз. 6: Код типа привода:

A - задний привод;

B - задний привод с системой подруливания задних колес;

N - полный привод.

поз. 7-9: **V36** - обозначение типа транспортного средства.

поз. 10: **U** - регион назначения - Европа.

поз. 11: Контрольный символ.

поз. 12 - 17: Производственный номер транспортного средства.

Infiniti G25, G37

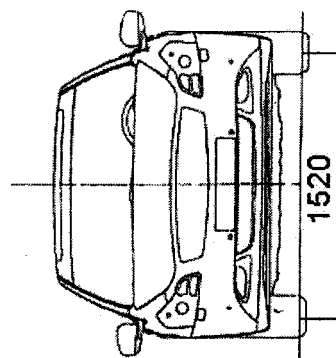
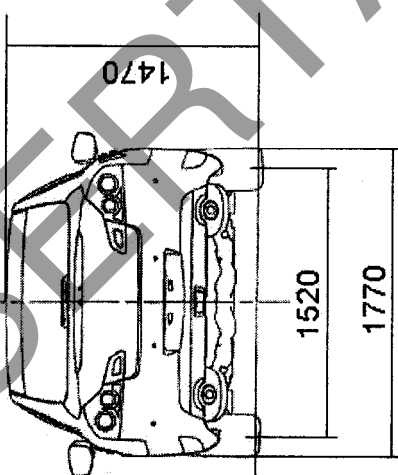
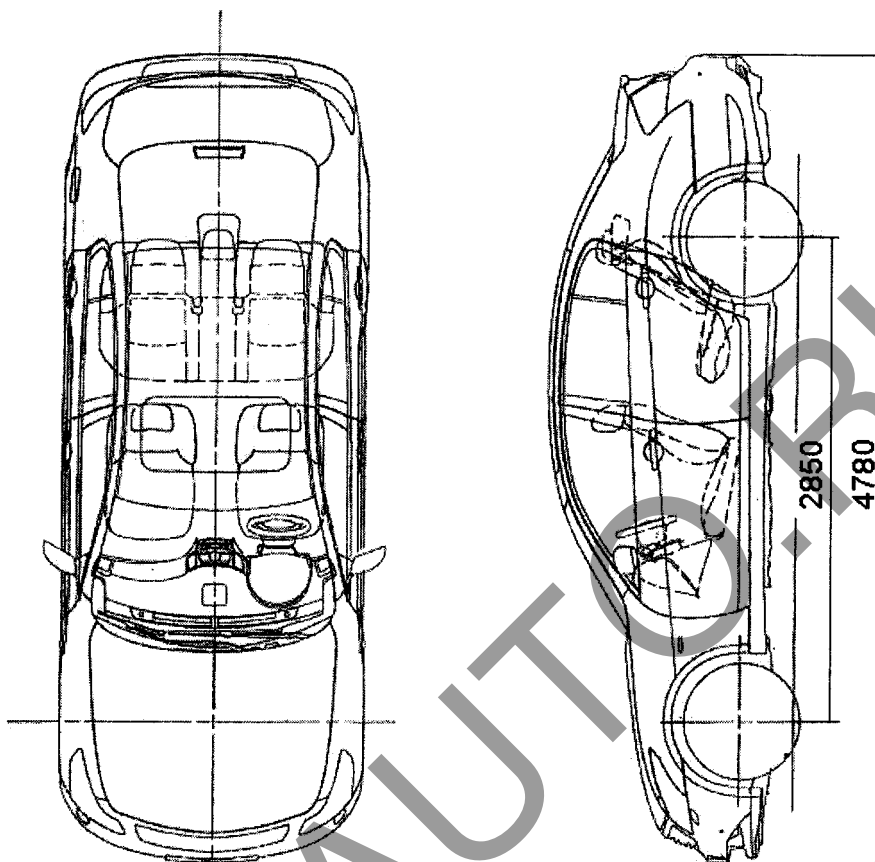

Infiniti G 37 Coupe

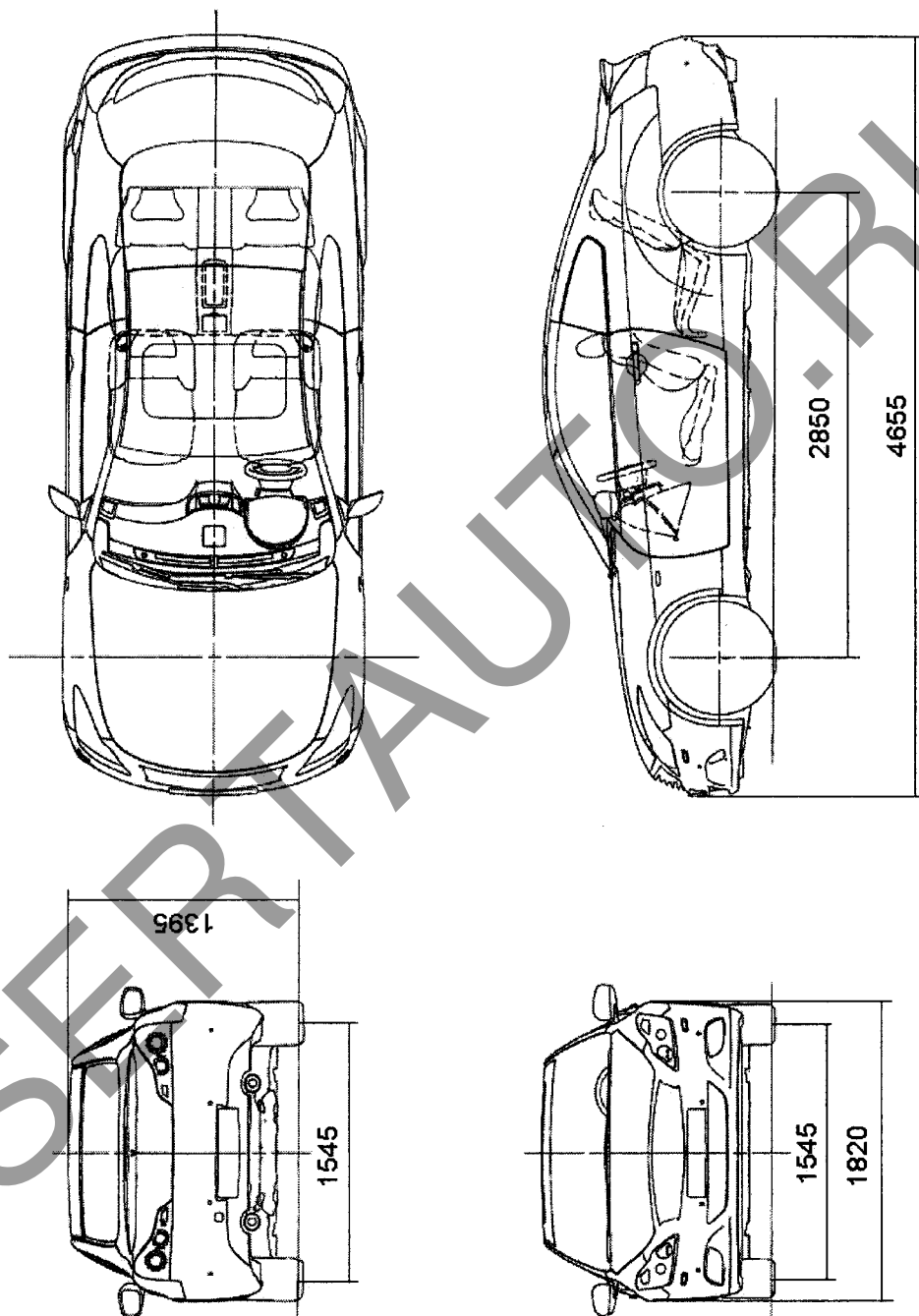

Infiniti G37 Cabrio

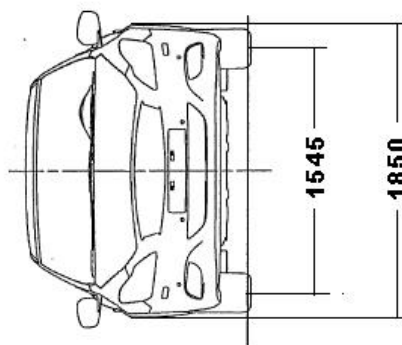
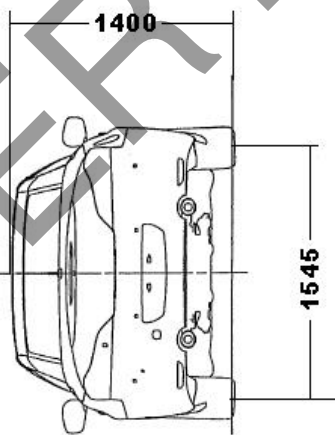
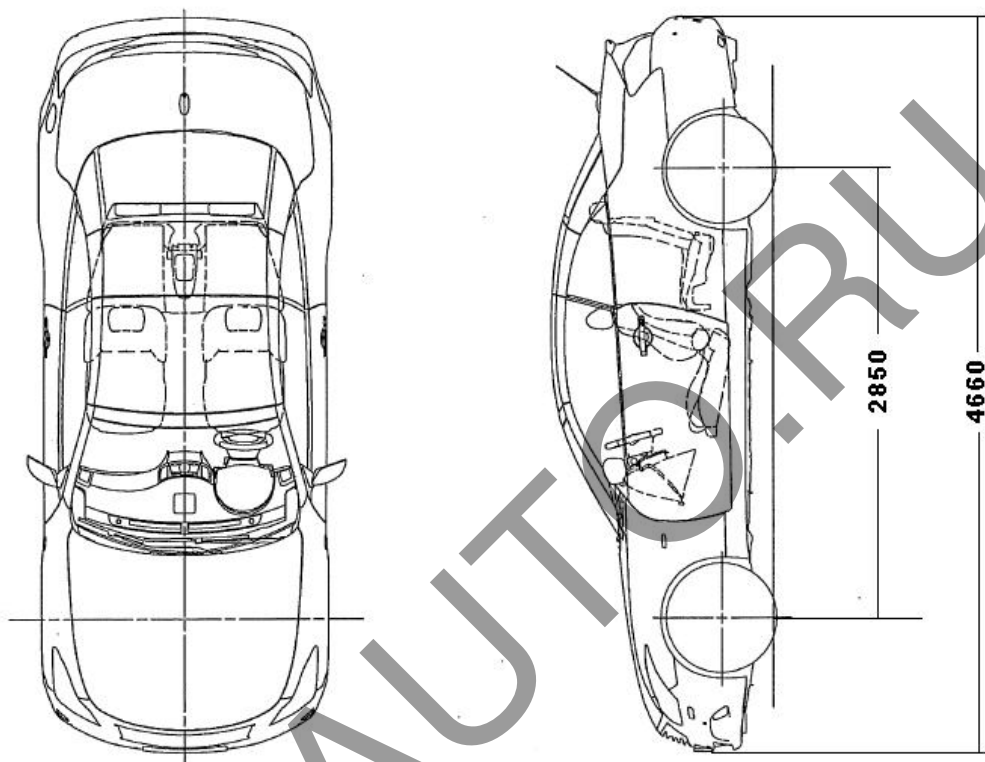

Страница для заполнения полей данных:

ОТТС № **РОСС СН.МТ02.Е06290Р1**
Бланк № 0047899

SERTAUTO.RU