

ОРГАН ПО СЕРТИФИКАЦИИ
Межотраслевой фонд "Сертификация автотранспорта САТР" ("САТР-ФОНД")
№ РОСС RU.0001.11MT02 от 04.06.2009 г.
125480, г. Москва, ул. Героев Панфиловцев, 24 (Тел. 454-42-27)

РОСС DE.MT02.E06649P1

11 января _____
2013

Марка транспортного средства	VOLKSWAGEN
Тип транспортного средства	7HC, 7HCA
Модификации	—
Коммерческое наименование	Transporter, Caravelle
Категория транспортного средства	M₂, специализированное пассажирское транспортное средство (не является транспортным средством общего пользования - маршрутным транспортным средством)
Код ТН ВЭД	8702 10 (для мод. с дв. BRR, BRS, BPC, BNZ, CAAA, CAAB, CAAC, CCHA, CFCA) 8702 90 (для мод. с дв. AXA, BKK)
Экологический класс	4
Код VIN	WV2ZZZ7HZ...
Заявитель, представитель изготовителя и его адрес	ООО "ФОЛЬКСВАГЕН Груп Рус", 248926, г. Калуга, ул. Автомобильная, д. 1, Российская Федерация
Изготовитель и его адрес	Volkswagen AG, D-38436, Wolfsburg, Germany
Сборочные заводы и их адреса	Volkswagen AG, D-30419, Hannover, Germany Volkswagen AG, PL-61-057, Poznan, Poland

ОБЩИЕ ХАРАКТЕРИСТИКИ ТРАНСПОРТНОГО СРЕДСТВА

Колесная формула / ведущие колеса	4 x 2 / передние (X0) или 4 x 4 / все (X1)
Схема компоновки транспортного средства	полукапотная; расположение двигателя - переднее поперечное

РОСС DE.MT02.E06649P1

Тип кузова / количество дверей	цельнометаллический, несущий, пассажирский фургон, с нормальной (S, N), средней (M) или высокой (H) крышей / 4...6
Количество мест для сидения спереди / сзади	2 / 8 или 3 / 7 или 8
Пассажиrowместимость, чел.	9 или 10

Исполнение крыши:	S, N	M	H
Габаритные размеры, мм	5290 (5389 - с буксирным устройством)		
– длина	1904		
– ширина	1970...1990	2156...2176	2456...2476
– высота	3400		
База, мм	3400		
Колея передних / задних колес, мм	1618...1628 / 1618...1628		

Модификация и тип привода	Масса снаряженного транспортного средства (по ГОСТ Р 52051-2003), кг	Полная масса транспортного средства, кг*	Максимальная масса, приходящаяся:		Допустимая полная масса прицепа:	
			на переднюю ось, кг	на заднюю ось, кг	прицеп без тормозов, кг	прицеп с тормозами, кг
7НС, X0	1850...2302	2600...3200	1480...1510	1350...1720	750	2000...2500
7НСА, X1	2040...2395	2800...3200	1575...1680	1450...1720	750	2500

* Фактическая полная масса автомобиля указывается на табличке изготовителя, установленной на автомобиле

Двигатель (марка, тип)	Volkswagen					
	АХА	ВКК	ВRR	ВRS	ВРС	ВNZ
	четырёхтактный					
	бензиновый			дизель с турбонаддувом		
- обозначение на блоке двигателя	АХА	ВКК	ВRR	ВRS	ВРС	ВNZ
- количество и расположение цилиндров	4, рядное	6, V-обр.	4, рядное		5, рядное	
- рабочий объем, см ³	1984	3189	1896		2461	
- степень сжатия	10.5	10.85	18.0			
Максимальная мощность, кВт (мин ⁻¹)	85 (5200)	173 (6200)	62 (3500)	75 (3500)	128 (3500)	96 (3500)
Максимальный крутящий момент, Нм (мин ⁻¹)	170 (2700...4700)	315 (2950)	200 (1250...2750)	250 (1900...2000)	400 (2000...2300)	340 (2000...2300)
Топливо	бензин с октановым числом не менее 95		дизельное, с цетановым числом не менее 49			

РОСС DE.MT02.E06649P1

для двигателей:	AXA	BKK	BRR	BRS	BPC	BNZ
Система питания	впрыск топлива с электронным управлением		непосредственный впрыск топлива			
Система впрыска (марка, тип)	Bosch Motronic		—			
	ME 7.5	ME 7.1.1				
Блок управления (марка, тип)	06A 906 032 DB/ TS	022 906 032 xx	038 906 0 16 AH/S	038 906 0 16 AJ/AS/T	070 906 0 16 CC/CR/C B/CJ/DJ/ DK/CD/ CS/DN	070 906 0 16 CG/CF CH
Насос-форсунки (марка, тип)	—		Bosch, PDB 043		Bosch, PDB 048	Bosch, PDB 047
Турбокомпрессор (марка, тип)	—		KKK-3K Warner, BV39A		Garrett	
					GT 1752 V	GT 1749 V
Воздушный фильтр (марка, тип)	VW, 7H0 183, с сухим бумажным элементом					
Система зажигания	Audi, TCI, электронная		—			
Катушка зажигания (марка, тип)	VW, RU4	VW, S3	—			
Свечи зажигания (марка, тип)	VW: R0, R1, R5 или аналогичные Bosch, NGK, Champion, Beru		—			
Система выпуска и нейтрализации отработавших газов	два глушителя, один или два каталитических нейтрализатора или фильтр твердых частиц					
Первый глушитель (марка, тип)	VW, 7H0 118C	VW, 7H0 118C/D	VW, 7H0 118		VW, 7H0 118A	
Второй глушитель (марка, тип)	VW, 7H0 120B	VW, 7H0 120A	VW, 7H0 120	VW, 7H0 120 / VW, 7H0 120C	VW, 7H0 120	
Нейтрализатор (марка, тип)	VW, 7H0 178A	VW, 7H0 178B (x2)	VW, 7H0 178C		—	
Фильтр твердых частиц (марка, тип)	—		—		VW, 7H0 181 BA	VW, 7H0 181 AA

РОСС DE.MT02.E06649P1

<u>Двигатель</u> (марка, тип)	VOLKSWAGEN				
	CAAA	CAAB	CAAC	CCHA	CFCA
	четырёхтактный дизель с турбонаддувом				
	CAA	CAA	CAA	CCH	CFC
	4, рядное				
	1968				
	16.5				
– обозначение на блоке двигателя	62 (3500)	75 (3500)	103 (3500)	103 (3500)	132 (4000)
– количество и расположение цилиндров	220	250	340	340	400
– рабочий объем, см ³	(1250...2500)	(1250...2500)	(1750...2500)	(1750...2500)	(1500...2000)
– степень сжатия					
Максимальная мощность, кВт (мин ⁻¹)					
Максимальный крутящий момент, Нм (мин ⁻¹)					
Топливо	дизельное с цетановым числом не менее 49				
Система питания	непосредственный впрыск топлива				
Блок управления (марка, тип)	03L 906 022 xx				
Насос-форсунки (марка, тип)	03L 130 277 C B001 CBV001			03L 130 277 C B001	
Турбокомпрессор (марка, тип)	Garrett Honeywell, GTB 1446 VZ			3K-Warner, KK3, KKK, BWTS; K04 KP35-132A	
Воздушный фильтр (марка, тип)	VW, 7H0 183, с сухим бумажным элементом				
Система выпуска и нейтрализации отработавших газов	два глушителя и каталитический нейтрализатор и/или фильтр твердых частиц				
Передний глушитель (марка, тип)	VW, 7H0 118 A				
Задний глушитель (марка, тип)	VW, 7H0 120 C	VW, 7H0 120	VW, 7H0 120 / 7H0 120 C	VW, 7H0 120 C	
Нейтрализатор (марка, тип)	VW, 7E0 178 A? или VW, 7E0 214 A?*	VW, 7E0 178 B? или VW, 7E0 214 A?*		VW, 7E0 214 A?*	
Фильтр твердых частиц (марка, тип)	—	—	VW, 7E0 181 A?	—	

* нейтрализатор, совмещенный с фильтром твердых частиц

для модификаций с приводом на передние колеса (X0)					
с двигателями:	BRR	BRR	AXA	AXA	BRS
Трансмиссия	механическая				
Сцепление (марка, тип)	сухое, однодисковое				
Коробка передач (марка, тип)	FM52Z002	FM52Z006	FM52Z003	FM52Z008	FM52Z009
	с ручным управлением				
- число передач	вперёд - 5, назад - 1				

РОСС DE.MT02.E06649P1

для коробок передач		FM52Z002	FM52Z006	FM52Z003	FM52Z008	FM52Z009
- передаточные числа						
	I -	3.778	3.778	3.778	3.778	3.778
	II -	2.063	2.063	2.063	2.063	2.071
	III -	1.250	1.250	1.348	1.348	1.250
	IV -	0.844	0.844	1.034	1.034	0.844
	V -	0.659	0.659	0.838	0.838	0.622
	3.X.-	3.600	3.600	3.600	3.600	3.600
Главная передача (марка, тип)		Volkswagen AG, цилиндрическая				
- передаточное число		4.563	4.933	4.933	5.357	4.563
для модификаций с приводом на передние колеса (X0)						
с двигателями:		BRS	BPC, BNZ	BKK	BNZ	BPC
Трансмиссия		механическая		гидромеханическая		
Сцепление (марка, тип)		сухое, однодисковое		—		
Коробка передач (марка, тип)		FM 52Z010	FM 6A5003	FA 69K008	FA 69K009	FA 69K010
- число передач		с ручным управлением вперёд - 5, назад - 1		автоматическая вперёд - 6, назад - 1		
- передаточные числа						
	I -	3.778	3.571	4.044	4.044	4.044
	II -	2.071	1.905	2.371	2.371	2.371
	III -	1.250	1.619	1.556	1.556	1.556
	IV -	0.844	1.156	1.159	1.159	1.159
	V -	0.622	0.865	0.852	0.852	0.852
	VI -	—	0.725	0.672	0.672	0.672
	3.X.-	3.600	4.503	3.193	3.600	3.600
Главная передача (марка, тип)		Volkswagen AG, цилиндрическая				
- передаточное число		4.933	4.600/ 3.286/ 3.632*	4.524	4.179	3.566

* - при включенной 1-й или 2-й передаче / 3-й – 6-й передаче / передаче заднего хода

РОСС DE.MT02.E06649P1

для модификаций с приводом:		на передние колеса (X0)				на все колеса (X1)			
с двигателями:		CFCA	CAAC, CCHA	CAAA, CAAB	CAAC, CCHA, CFCA	CAAC, CCHA	BPC, BNZ	BKK	CFCA
Трансмиссия		механическая							
Сцепление (марка, тип)		сухое, однодисковое (с коробками передач FD7BT001 и AD7BT001 – двойное, многодисковое, в масляной ванне)							
Коробка передач (марка, тип)		FM6A 5007	FM6A 5008	FM52 Z011	FD7B T001	AM6A 5009	AM6A 5005	AM6A 5006	AD7B T001
		с ручным управлением (FD7BT001 и AD7BT001- автоматическая с возможностью ручного управления)							
- число передач:	вперед -	5	6	5	7	6		7	
	назад -	1							
- передаточные числа	I -	3.778	3.923	3.778	3.563	3.923	3.923	3.923	3.563
	II -	1.944	2.050	1.944	2.526	2.050	2.050	2.158	2.526
	III -	1.185	1.700	1.185	1.586	1.750	1.750	1.842	1.586
	IV -	0.816	1.091	0.816	0.936	1.091	0.156	1.464	0.936
	V -	0.592	0.816	0.592	0.722	0.816	0.865	1.194	0.722
	VI -	—	0.683	—	0.688	0.683	0.725	0.971	0.688
	VII -	—	—	—	0.574	—	—	—	0.574
	З.Х.-	3.600	4.946	3.600	2.789	4.946	4.946	4.946	2.789
Главная передача (марка, тип)		Volkswagen AG							
		цилиндрическая				передняя - цилиндрическая, задняя - гипоидная			
- передаточное число		4.600 / 3.286 / 3.632*		4.933	4.647/ 3.950**	4.600 / 3.286 / 3.632*		4.647/ 3.950**	

* - при включенной 1-й и 2-й передаче / 3-й – 6-й передаче / передаче заднего хода.

** - при включенной 1-й и 4-й передачах и передаче заднего хода / 2-й, 3-й, 5-й, 6-й и 7-й передач

Подвеска	VW AG
— передняя	независимая, пружинная, типа McPherson, со стабилизатором поперечной устойчивости
— задняя	независимая, пружинная, рычажная, с гидравлическими телескопическими амортизаторами
Рулевое управление (марка, тип)	VW-Audi AG, рулевой механизм “шестерня - рейка”, с гидроусилителем

Тормозные системы	
— рабочая	гидравлическая, двухконтурная, с диагональным разделением на контуры, с усилителем, с АБС, с электронным распределением тормозного усилия (EBV), тормозные механизмы всех колес - дисковые
— запасная	каждый контур рабочей тормозной системы
— стояночная	механический (тросовый) привод тормозных механизмов задних колес

РОСС DE.MT02.E06649P1

<u>Шины</u>	Марка	Размер	Индекс несущей способности	Категория скорости
	–	205/65 R16C	107	T
	–	215/65 R16C	106	T
	–	215/65 R16C	102	H
	–	235/55 R17	103	W
	–	235/60 R16	104	H
	–	215/60 R17C (M+S)	104, 109	T

Оборудование
транспортного средства

дополнительный отопитель салона, кондиционер (хладагент R134A), автомобильный холодильник, противобуксовочная система (ASR), электронная система блокировки дифференциала (EDS), акустическая система для парковки (APS), система обеспечения курсовой устойчивости (ESP), датчик дождя, подготовка под установку мобильного телефона, бортовой компьютер, стереосистема, CD-проигрыватель, CD-чейнджер, подъемно-сдвижной люк в крыше с электрическим приводом, электронное противоугонное устройство, съемные откидные или поворотные сиденья, багажник для перевозки велосипедов, система для крепления багажа на крыше и багажный контейнер, подушки безопасности, дистанционное управление гаражными воротами, навигационная система, электропривод боковых дверей

Volkswagen 7HC, 7HCA

Описание маркировки транспортного средства приведено в приложении № 2.
Общий вид транспортного средства на одном листе приведен в приложении № 3.

Б.В. Кисуленко

А.В. Зажигалкин

Действует с " 27 " апреля 2010 г.

РОСС DE.MT02.E06649P1

Приложение № 2 к "одобрению типа транспортного средства"

ОПИСАНИЕ МАРКИРОВКИ ТРАНСПОРТНОГО СРЕДСТВА

1. Место расположения и форма знака соответствия:
На табличке изготовителя или рядом с ней или в районе рулевой колонки под панелью приборов.
Знак соответствия выполнен по ГОСТ Р 50460-92 с указанием номера "одобрения типа транспортного средства".
2. Место расположения таблички изготовителя:
В подкапотном пространстве, над передней правой колесной нишей, на желобе для стекания воды.
3. Место расположения идентификационного номера (VIN):
 - 3.1. На табличке изготовителя.
 - 3.2. В подкапотном пространстве, на поперечине в центре щитка моторного отсека, в верхней части водосборника.
 - 3.3. На панели под ветровым стеклом, слева.
4. Структура и содержание идентификационного номера (номеров) транспортных средств:

1	2	3	4	5	6	7	8	9	10	11	12	13	14	15	16	17
W	V	2	Z	Z	Z	7	H	Z	?	?	?	?	?	?	?	?

- поз. 1 - 3: Международный идентификационный код изготовителя (WMI):
WV2 – Volkswagen AG, Германия.
- поз. 4 - 6: Постоянная часть идентификационного номера: **ZZZ**.
- поз. 7 - 8: Обозначение типа транспортного средства: **7H**.
- поз. 9: Постоянная часть идентификационного номера: **Z**.
- поз. 10: Обозначение модельного года согласно ISO 3779-83.
- поз. 11: Код сборочного завода:
H - Hannover;
X - Poznan.
- поз. 12 - 17: Производственный номер транспортного средства.

VOLKSWAGEN 7HC, 7HCA (Transporter, Caravelle)

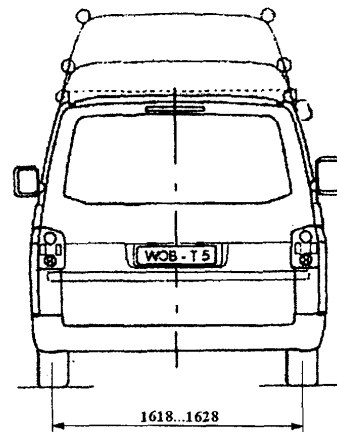
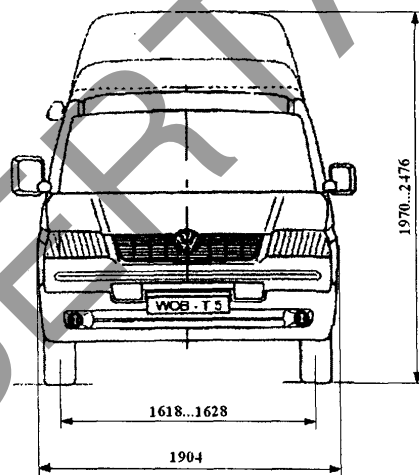
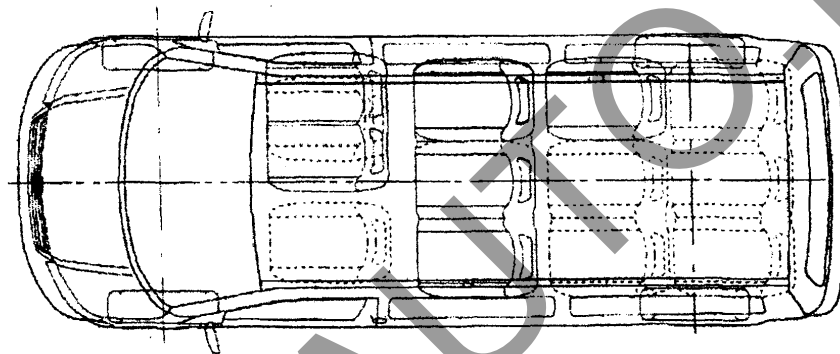
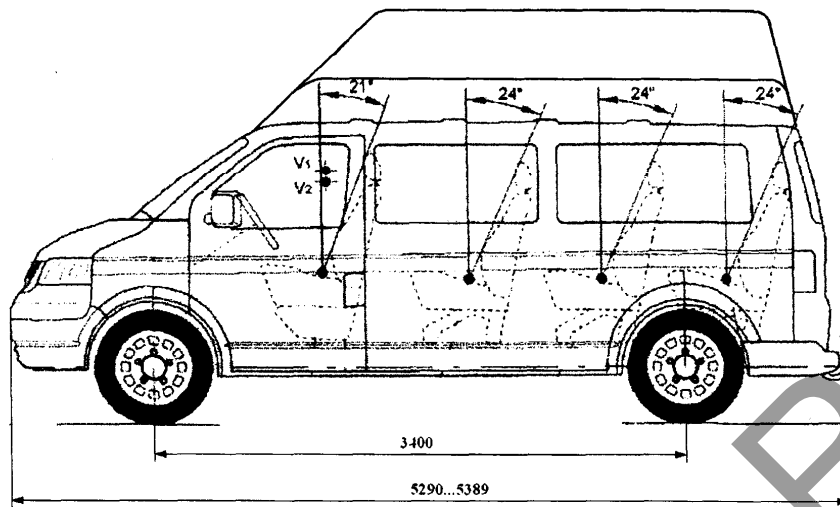

Возможные варианты исполнения передней части автомобилей

