

ОРГАН ПО СЕРТИФИКАЦИИ
Межотраслевой фонд "Сертификация автотранспорта САТР" ("САТР-ФОНД")
№ РОСС RU.0001.11MT02 от 04.06.2009 г.
125480, г. Москва, ул. Героев Панфиловцев, 24 (тел. 454-42-27)

РОСС GB.MT02.E06394P2

26 июня 2012

Марка транспортного средства	BENTLEY
Тип транспортного средства	3W
Модификации	BE4, BE5, BF4, BF5, CE4, CF4, DE4, DF4, CG2, CG4
Коммерческое наименование	Continental Flying Spur (BE4, BE5), Continental Flying Spur Speed (BF4, BF5), Continental GT (CE4), Continental GT Speed (CF4), Continental GTC (DE4), Continental GTC Speed (DF4), Continental Supersports (CG2, CG4)
Категория транспортного средства	M₁
Код ТН ВЭД	8703 24
Код VIN	SCB???3W...
Экологический класс	4
Заявитель, представитель изготовителя и его адрес	ООО "ФОЛЬКСВАГЕН Груп Рус", 248926, г. Калуга, ул. Автомобильная, д. 1, Российская Федерация
Изготовитель и его адрес	Bentley Motors Limited, Pym's lane, Crewe, Cheshire, CW1 3PL, United Kingdom
Сборочные заводы и их адреса	Bentley Motors Limited, Pym's lane, Crewe, Cheshire, CW1 3PL, United Kingdom Automobilmanufaktur Dresden GmbH, Lennenstrasse 1, 01069 Dresden, Germany

ОБЩИЕ ХАРАКТЕРИСТИКИ ТРАНСПОРТНОГО СРЕДСТВА

Колесная формула / ведущие колеса	4 x 4 / все
Схема компоновки транспортного средства	расположение двигателя - переднее продольное
Тип кузова / количество дверей	седан / 4 (мод. В??), купе / 2 (С??), кабриолет / 2 (D?4)
Количество мест спереди / сзади	2 / 0 (мод. CG2) или 2 / 2 (мод. ??4) или 2 / 3 (мод. В?5)

POCC GB.MT02.E06394P2

Для модификаций:	B??	CG2	C?4	D?4	
Габаритные размеры, мм					
– длина	5307	4807	4807	4804	
– ширина	1916	1945	1918...1945	1904	
– высота	1479	1390	1390	1393	
База, мм	3065	2745	2745	2745	
Колея передних и задних колес, мм	1619...1623 / 1603...1657				
Масса снаряженного транспортного средства, кг (по ГОСТ Р 52051-2003)	2525...2600	2315	2305...2485	2540...2615	
Полная масса транспортного средства, кг	2940	2750	2750...2800	2900	
Максимальная допустимая масса					
– на переднюю ось, кг	1550	1440	1440...1550	1550	
– на заднюю ось, кг	1460	1350	1350...1460	1460	
Допустимая полная масса прицепа, кг	буксировка прицепа не предусмотрена				
Двигатель (марка, тип)	BEV (кроме мод. ?F?)	BWR	СКН		
– количество и расположение цилиндров	Bentley, четырехтактный, бензиновый 12, W-образное				
– рабочий объем, см ³	5998				
– степень сжатия	9.0				
Максимальная мощность, кВт (мин ⁻¹)	412 (6100)	412 (6100)	448.7 (6000)	412 (6100) 448.7 (6000)	463 (6000)
Максимальный крутящий момент, Нм (мин ⁻¹)	650 (1600)	650 (1600)	750 (1750)	650 (1600) 750 (1750)	800 (1950)
Топливо	бензин с октановым числом не менее 95				
Система питания	распределенный впрыск топлива с электронным управлением				
Блок управления впрыском (марка, тип)	Bosch, ME7				
Форсунки (марка, тип)	Bosch, EV6C				
Турбокомпрессор (марка, тип)	3K Borg Warner, K16				
Воздушный фильтр (марка, тип)	Mahle, с бумажным элементом				
Система зажигания	электронная				
Блок управления зажиганием (марка, тип)	совмещен с блоком управления впрыском				
Катушка зажигания (марка, тип)	Pulse или Bremi или Eldor, S3				
Свечи зажигания (марка, тип)	NGK, R1				

РОСС GB.MT02.E06394P2

Для двигателя:	ВЕР	
Система выпуска и нейтрализации отработавших газов	Boysen, два, четыре или пять глушителей; четыре нейтрализатора отработавших газов	
Передние глушители (марка, тип)	3W0 000 118 (x2)	—
Средний глушитель (марка, тип)	—	3W0 000 119
Задние глушители (марка, тип)	3W0 000 120A и 3W0 000 120	
Нейтрализаторы (марка, тип)	3W0 000 166 AA и 3W0 000 166 BA и 3W0 000 178 AA (x2)	
Для двигателя:	BWR	
и модификации:	В??	С??, D??
Система выпуска и нейтрализации отработавших газов	Boysen, два или четыре глушителя; два нейтрализатора отработавших газов	
Передние глушители (марка, тип)	3W0 000 178 AC (x2)	—
Задние глушители (марка, тип)	3W0 000 120C и 3W0 000 120 B	3W0 000 120A и 3W0 000 120
Нейтрализаторы (марка, тип)	3W0 000 166 CA и 3W0 000 166 DA	
Для двигателя:	СКН	
и модификации:	В??	С??, D??
Система выпуска и нейтрализации отработавших газов	Boysen, два глушителя; два нейтрализатора отработавших газов	
Задние глушители (марка, тип)	3W0 000 120C и 3W0 000 120 B	3W0 000 120A и 3W0 000 120
Нейтрализаторы (марка, тип)	3W0 000 166 CA и 3W0 000 166 DA	
Трансмиссия	гидромеханическая	
Коробка передач (марка, тип)	автоматическая	
– число передач	вперед - 6, назад - 1	
– передаточные числа		
	I -	4.171
	II -	2.340
	III -	1.521
	IV -	1.143
	V -	0.867
	VI -	0.691
	3.X -	3.403
Главная передача (марка, тип)	одинарная, гипоидная	
– передаточное число	3.526	
Подвеска		
– передняя	независимая, на двойных рычагах, с регулировкой уровня кузова и стабилизатором поперечной устойчивости	
– задняя	независимая, многорычажная, с регулировкой уровня кузова и стабилизатором поперечной устойчивости	

РОСС GB.MT02.E06394P2

Рулевое управление (марка, тип) ZF, Servotronic 2, рулевой механизм типа “шестерня - рейка”, с гидроусилителем

Тормозные системы

- рабочая (марка, тип) гидравлический двухконтурный привод с диагональным разделением на контуры, с усилителем, с АБС; тормозные механизмы всех колес - дисковые, вентилируемые
- запасная (марка, тип) каждый контур рабочей тормозной системы
- стояночная (марка, тип) электромеханический привод к тормозным механизмам задних колес

Шины

– марка	—							
– размер	275/40 R19 EL	275/40 R19*	245/45 R19 EL*	255/40 R20*	275/35 R20*	275/35 ZR20	T 155/70 R19**	T 155/65 R20**
– индекс несущей способности	105	105	102	101	102	—	113	112
– категория скорости	Y	W	V	W	W	—	M	M

* зимние

** временного использования

Оборудование транспортного средства противоугонное устройство, электронная система контроля устойчивости (ESP), адаптивный круиз-контроль (ACC), система контроля давления воздуха в шинах (TPMS), вентиляционный люк в крыше с электрическим приводом, автономный отопитель, аудиосистема, видеосистема, кондиционер (хладагент R134a)

BENTLEY 3W

Описание маркировки транспортного средства приведено в приложении № 2.
Общие виды транспортных средств на трех листах приведены в приложении № 3.

Б.В. Кисуленко

А.В. Зажигалкин

Действует с "19" июля 2010 г.

РОСС GB.MT02.E06394P2

Приложение № 2 к "одобрению типа транспортного средства"

ОПИСАНИЕ МАРКИРОВКИ ТРАНСПОРТНОГО СРЕДСТВА

1. Место расположения и форма знака соответствия:
Рядом с табличкой изготовителя.
Знак соответствия выполнен по ГОСТ Р 50460-92 с указанием номера данного "одобрения типа транспортного средства".
2. Место расположения таблички изготовителя:
В проеме левой двери, на передней стойке кузова.
3. Место расположения идентификационного номера (VIN):
 - 3.1. На табличке изготовителя.
 - 3.2. В подкапотном пространстве, на кузове, справа.
 - 3.3. В левом нижнем углу ветрового стекла.
4. Структура и содержание идентификационного номера (номеров) транспортных средств:

1	2	3	4	5	6	7	8	9	10	11	12	13	14	15	16	17
S	C	B	?	?	?	3	W	?	?	?	0	?	?	?	?	?

поз. 1 - 3: **SCB** - WMI (международный код изготовителя) - Bentley Motors Limited.

поз. 4: Код типа кузова.

- B** - седан;
- C** - купе;
- D** - кабриолет.

поз. 5: Код типа двигателя:

- E** - ВЕВ или ВWR или СКН, 412 кВт, Евро-4; **H** - СКН, 412 кВт, Евро-5;
- F** - ВWR или СКН, 448.7 кВт, Евро-4; **J** - СКН, 448.7 кВт, Евро-5;
- G** - СКН, 463 кВт, Евро-4; **K** - СКН, 463 кВт, Евро-5.

поз. 6: Код комплектации удерживающими системами.

поз. 7 - 8: **3W** - обозначение типа транспортного средства.

поз. 9: Контрольный символ.

поз. 10: Модельный год согласно ISO 3779-2009.

поз. 11: Код сборочного завода:

- C** - Crewe;
- 8** - Dresden.

поз. 12: **0** - постоянный символ.

поз. 13 - 17: Производственный номер транспортного средства.

BENTLEY 3W (Continental Flying Spur, Continental Flying Spur Speed)



BENTLEY

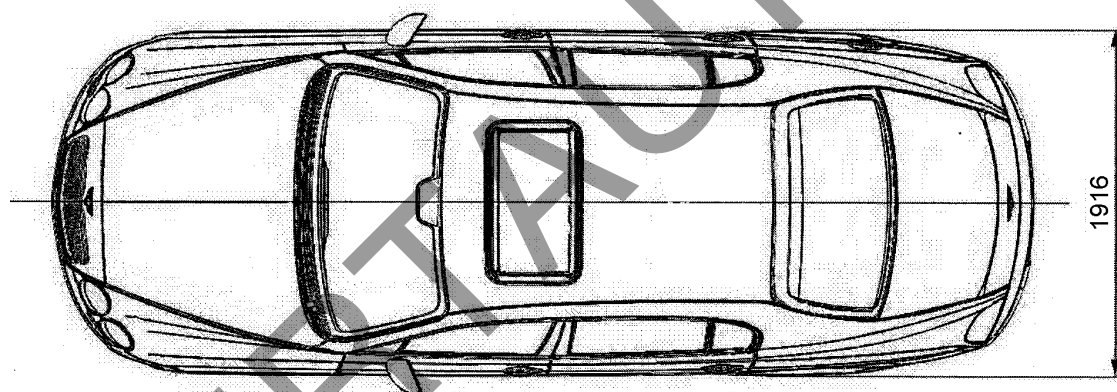
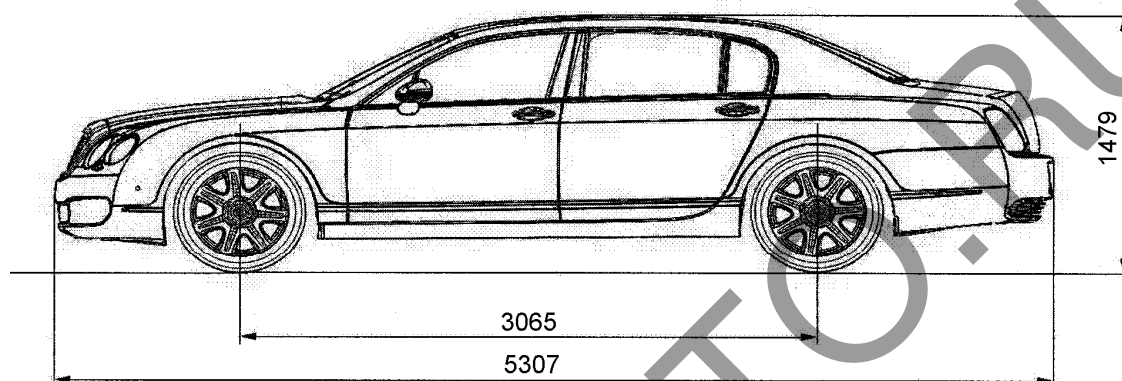

BENTLEY 3W

(Continental GT, Continental GT Speed, Continental Supersports)



BENTLEY

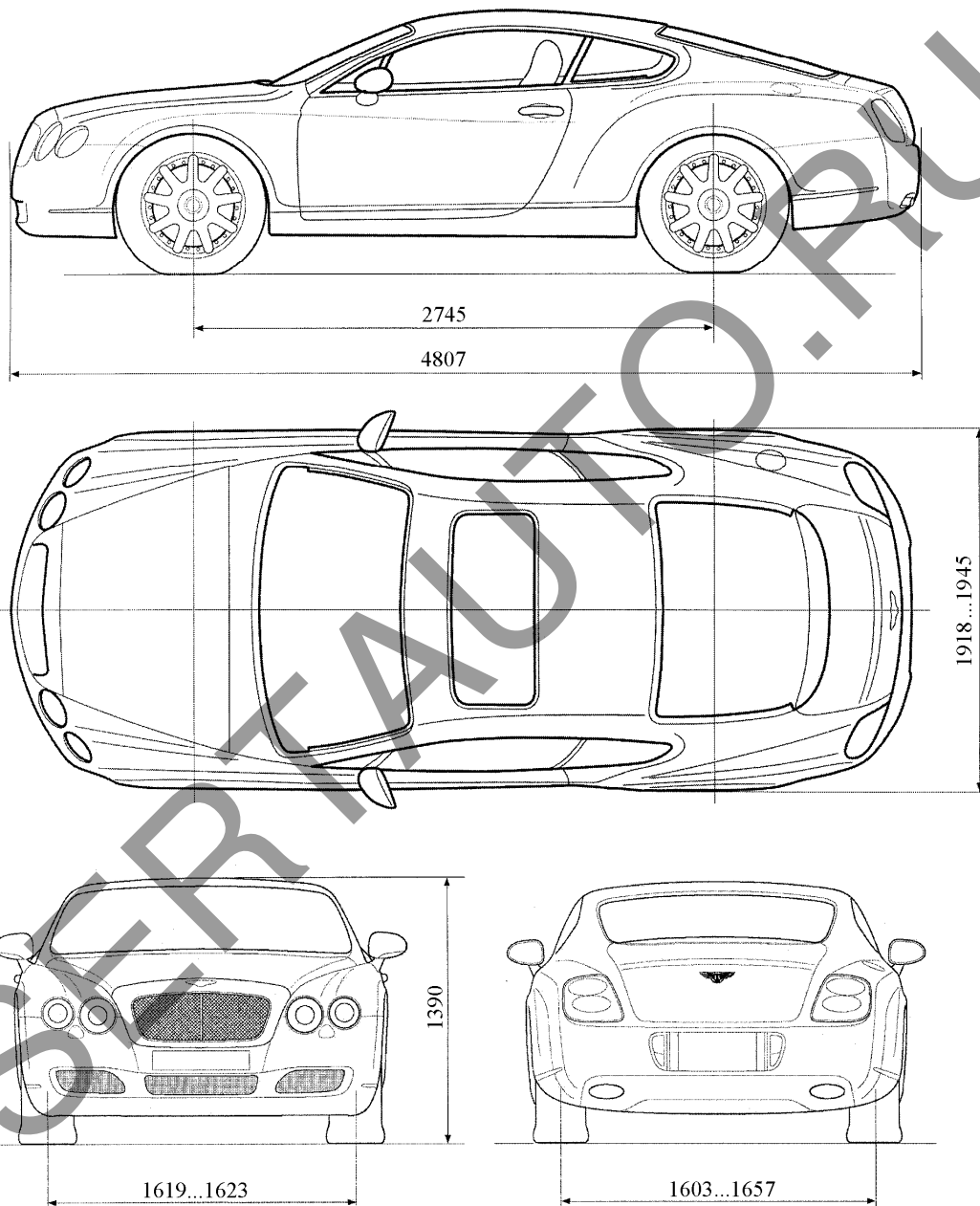

BENTLEY 3W
(Continental GTC, Continental GTC Speed)

