

ОРГАН ПО СЕРТИФИКАЦИИ
Межотраслевой фонд "Сертификация автотранспорта САТР" ("САТР-ФОНД")
 № РОСС RU.0001.11MT02 от 04.06.2009 г.
 125480, г. Москва, ул. Героев Панфиловцев, 24 (тел. 454-42-27)

РОСС DE.MT02.E06239P1

13 января ----
2012

Марка транспортного средства	VOLKSWAGEN
Тип транспортного средства	3D
Модификации	-
Коммерческое наименование	Phaeton
Категория транспортного средства	M₁
Код ТН ВЭД	8703 24
Код VIN	WVW???3D??8...
Экологический класс	4
Заявитель, представитель изготовителя и его адрес	ООО "ФОЛЬКСВАГЕН Груп Рус", 248926, г. Калуга, ул. Автомобильная, д. 1, Российская Федерация
Изготовитель и его адрес	Volkswagen AG, D-38436, Wolfsburg, Germany
Сборочный завод и его адрес	Automobilmanufaktur Dresden GmbH, D-01069, Dresden, Germany

ОБЩИЕ ХАРАКТЕРИСТИКИ ТРАНСПОРТНОГО СРЕДСТВА

Колесная формула / ведущие колеса	4 x 4 / все	
Схема компоновки транспортного средства	полноприводная; расположение двигателя – переднее продольное	
Тип кузова / количество дверей	цельнометаллический, несущий, седан / 4	
Количество мест спереди / сзади	2 / 2 или 2 / 3	
Габаритные размеры, мм		
– длина	5055 (5153 - с установленным сцепным устройством)	5175 (5273 - с установленным сцепным устройством)
– ширина	1903	1903
– высота	1450	1450
База, мм	2881	3001
Колея передних / задних колес, мм	1618...1634 / 1602...1621	

РОСС DE.MT02.E06239P1

Модификации с двигателями	Масса снаряженного транспортного средства (по ГОСТ Р 52051-2003), кг	Полная масса транспортного средства, кг	Максимально допустимая масса, приходящаяся:		Допустимая полная масса прицепа	
			на переднюю ось, кг	на заднюю ось, кг	прицеп без тормозов, кг	прицеп с тормозами, кг
BGH	2182...2415	2700...2780	1410...1420	1320...1390	750	2400
BRN	2392...2578	2880...2910	1550	1360...1390	750	2400
BKL	2162...2401	2680...2770	1410...1420	1300...1380	750	2300
CHNA	2154...2313	2680...2770	1410...1420	1300...1380	750	2300
CMVA	2154...2313	2680...2770	1410...1420	1300...1380	750	2300

Двигатель (марка, тип)	VOLKSWAGEN				
	BKL	CHNA	CMVA	BGH	BRN
	четырёхтактный, бензиновый				
	BKL	CHN	CMV	BGH	BRN
	6		8		12
	V-образное				W-образное
– обозначение на блоке двигателя	3189	3597	3597	4172	5998
– количество и расположение цилиндров	10.85	12.0	11.4	11.0	10.75
– рабочий объем, см ³	177 (6200)	206 (6300)	206 (6300)	246 (6500)	331 (5600)
– степень сжатия	315 (2600)	370 (3500)	370 (3600)	430 (3500)	560 (2750...5200)
Максимальная мощность, кВт (мин ⁻¹)	бензин с октановым числом не менее 98				
Максимальный крутящий момент, Нм (мин ⁻¹)	распределенный впрыск топлива с электронным управлением				
Топливо	Bosch, Motronic				
Система питания	Bosch, Motronic				
Система впрыска (марка, тип)	022 906	03H 906	03H 906	4D0 907	07C 906 018
Блок управления (марка, тип)	032 AK	032 xx (x2)	032 xx (x2)	560 CQ/CR	AD (x2)
Воздушный фильтр (марка, тип)	3D0 183	3D0 183	3D0 183 (x2)	3D0 183	3D0 183 (x2)
	с сухим бумажным элементом				
Система зажигания	микропроцессорная				
Катушки зажигания (марка, тип)	S3 x 6	S3 x 6	S3 x 6	S3 x 8	S3 x 12
Свечи зажигания (марка, тип)	Volkswagen AG R0, R1, R5, R6, Rx или аналогичные Bosch, NGK, Champion, Beru				
Система выпуска и нейтрализации отработавших газов	два передних, один средний (для дв. BKL, CHNA, CMVA, BRN) и два задних глушителя				
	система нейтрализации отработавших газов				
Передние глушители (марка, тип)	1J0 119(x2)	1J0 119(x2)	1J0 119(x2)	3D0 118B+ 3D0 118C	3D0 118F (x2)
Средний глушитель (марка, тип)	3D0 119B	3D0 119B	3D0 119B	-	3D0 119A
Задние глушители (марка, тип)	3D0 120F+ 3D0 120G	3D0 120F+ 3D0 120G	3D0 120F+ 3D0 120G	3D0 120B+ 3D0 120C	3D0 120B+ 3D0 120C
Нейтрализаторы (марка, тип)	3D0 166D (x2)	3D0 166F (x2)	3D0 166F (x2)	7L6 166D+ 7L6 166E+ 3D0 178F (x2)	3D0 178H+ 3D0 178J+ 3D0 178K+ 3D0 178L
	3D0 178D (x2)	3D0 178M (x2)	3D0 178M (x2)		

POCC DE.MT02.E06239P1

для модификаций с двигателем:	BRN	BKL	BGH	CHNA, CMVA
Трансмиссия	гидромеханическая			
Сцепление (марка, тип)	-			
Коробка передач (марка, тип)	автоматическая			
	QA51L050	QA69L085	QA69L028	QA69L164
- число передач	вперед – 5, назад – 1	вперед – 6, назад – 1		
- передаточные числа				
I -	3.571	4.171	4.171	4.171
II -	2.200	2.340	2.340	2.340
III -	1.505	1.521	1.521	1.521
IV -	1.000	1.143	1.143	1.143
V -	0.804	0.867	0.867	0.867
VI -	-	0.691	0.691	0.691
3.X. -	4.095	3.403	3.403	3.403
Главная передача (марка, тип)	Volkswagen, гипоидная			
- передаточное число	2.909	3.932	3.654	3.654

Подвеска

- передняя независимая, рычажная, со стабилизатором поперечной устойчивости, пружинная или с пневмогидравлическими упругими элементами, с возможностью бесступенчатого регулирования дорожного просвета
- задняя независимая, рычажная, со стабилизатором поперечной устойчивости, пружинная или с пневмогидравлическими упругими элементами, с возможностью бесступенчатого регулирования дорожного просвета

Рулевое управление (марка, тип)

рулевой механизм типа “шестерня - рейка”,
с гидроусилителем;

Тормозные системы

- рабочая (марка, тип) гидравлический двухконтурный привод с диагональным разделением на контуры, с усилителем, с АБС, с электронным распределением тормозного усилия (EBV); тормозные механизмы всех колес – дисковые
- запасная (марка, тип) каждый контур рабочей тормозной системы
- стояночная (марка, тип) механический (тросовый) привод тормозных механизмов задних колес (вариант - с электронным управлением)

Шины

- марка	-	-	-	-	-
- размер	235/50 R18	235/55 R17	235/50 R18	255/40 R19	255/45 R18
- индекс несущей способности	101	99	101	100	103
- категория скорости	Y	Y	Y	Y	Y

РОСС DE.MT02.E06239P1

Оборудование транспортного средства

кондиционер (хладагент R134A), холодильник, подготовка под установку мобильного телефона, навигационная система, бортовой компьютер, автоматическая система поддержания дистанции (ADR), система курсовой устойчивости (ESP), противобуксовочная система (ASR), система регулирования торможения двигателем (MSR), система помощи при парковке, стереосистема, CD-проигрыватель, CD-чейнджер, аудио-видео система, ТВ-тюнер, мониторы в подголовниках передних сидений, DVD-чейнджер в багажном отделении, подъемно-сдвижной люк с электроприводом, со встроенной солнечной батареей, электронное противоугонное устройство, многофункциональное устройство (факс, принтер, сканер), система крепления детского сиденья „ISOFIX“, пульт дистанционного управления гаражными воротами, датчик дождя, электрический привод крышки багажного отделения и ее замка, система контроля давления воздуха в шинах

VOLKSWAGEN 3D

Описание маркировки транспортного средства приведено в приложении № 2.

Общие виды транспортного средства на **двух листах** приведены в приложении № 3.

Б.В. Кисуленко**А.В. Зажигалкин**

Действует с " 04 " августа 2010 г.

04

августа

2010

РОСС DE.MT02.E06239P1

Приложение № 2 к "одобрению типа транспортного средства"

ОПИСАНИЕ МАРКИРОВКИ ТРАНСПОРТНОГО СРЕДСТВА

1. Место расположения и форма знака соответствия:

На табличке изготовителя или рядом с ней или в багажном отделении в нише запасного колеса.

Знак соответствия выполнен по ГОСТ Р 50460-92 с указанием номера данного "одобрения типа транспортного средства".

2. Место расположения таблички изготовителя:

На правой передней стойке кузова

3. Место расположения идентификационного номера (VIN):

3.1. На табличке изготовителя.

3.2. В подкапотном пространстве, на правой колесной нише.

4. Структура и содержание идентификационного номера (номеров) транспортных средств:

1	2	3	4	5	6	7	8	9	10	11	12	13	14	15	16	17
W	V	W	?	?	?	3	D	?	?	8	?	?	?	?	?	?

поз. 1 - 3: Международный код изготовителя (WMI): **WVW** – Volkswagen AG, Германия.

поз. 4 - 5: Контрольный символ: буква латинского алфавита (кроме I, O, Q).

поз. 6: Постоянная часть идентификационного номера **Z** или контрольное число **от 0 до 9**.

поз. 7 - 8: Тип транспортного средства: **3D**.

поз. 9: Постоянная часть идентификационного номера **Z** или **X** или контрольное число **от 0 до 9**.

поз. 10: Обозначение модельного года согласно ISO 3779-**2009**.

поз. 11: Код сборочного завода: **8** - Dresden.

поз. 12 - 17: Производственный номер транспортного средства.

VOLKSWAGEN 3D (Phaeton)

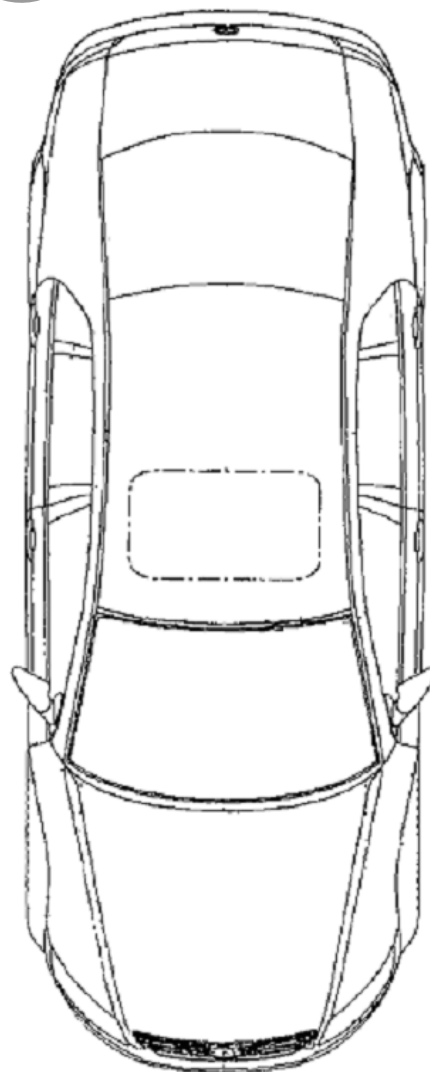
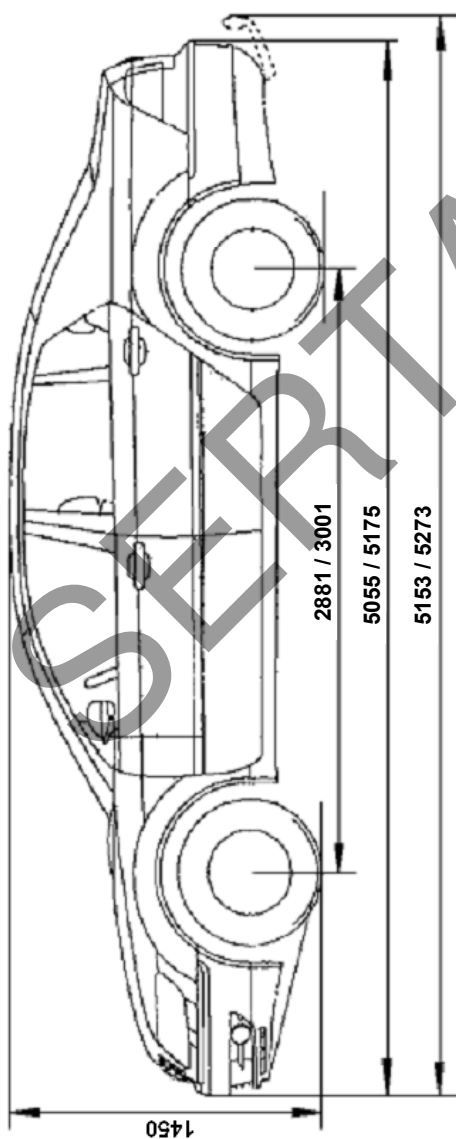
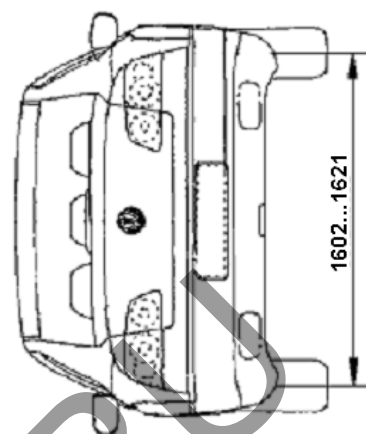
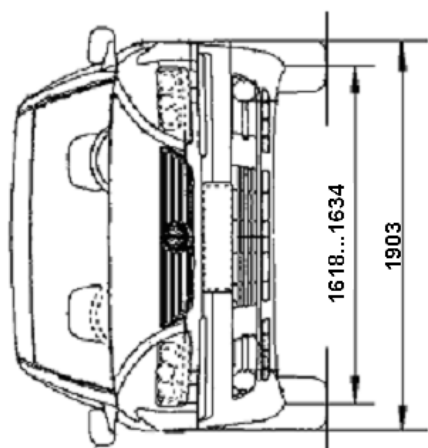

VOLKSWAGEN 3D (Phaeton)

Возможный вариант исполнения

