

**ОРГАН ПО СЕРТИФИКАЦИИ**  
**Межотраслевой фонд "Сертификация автотранспорта САТР" ("САТР-ФОНД")**  
№ РОСС RU.0001.11MT02 от 04.06.2009 г.  
125480, г. Москва, ул. Героев Панфиловцев, 24 (тел. 454-42-27)

**РОСС DE.MT02.E06805**

**15 августа 2013**

Марка транспортного средства	<b>BMW</b>
Тип транспортного средства	<b>GT</b>
Модификации	<b>SN21, SP21, SN41, SP41, SN61, SP61, SN81, SP81</b>
Коммерческое наименование	<b>5 Gran Turismo series: 535i (SN21), 535i xDrive (SP21), 550i (SN41), 550i xDrive (SP41), 530d (SN61), 530d xDrive (SP61), 535d (SN81), 535d xDrive (SP81)</b>
Категория транспортного средства	<b>M<sub>1</sub></b>
Код ТН ВЭД	<b>8703 23 (535i, 535i xDrive) 8703 24 (550i, 550i xDrive) 8703 33 (53?d, 53?d xDrive)</b>
Экологический класс	<b>4</b>
Код VIN	<b>WBASN?1??..., WBASP?1??...</b>
Заявитель, изготовитель и его адрес	<b>Bayerische Motoren Werke AG DE-80788, München, Germany</b>
Представитель изготовителя и его адрес	<b>ООО "БМВ Русланд Трейдинг", 141407, Московская обл., г. Химки, ул. Панфилова, д. 19, стр. 1, Российская Федерация</b>
Сборочный завод	<b>BMW AG, Plant Dingolfing, Landshuter Strasse 56, DE-84130, Dingolfing, Germany</b>

**ОБЩИЕ ХАРАКТЕРИСТИКИ ТРАНСПОРТНОГО СРЕДСТВА**

Колесная формула / ведущие колеса	<b>4 x 2 / задние (для мод. SN?1) или 4 x 4 / все (для мод. SP?1)</b>
Схема компоновки транспортного средства	<b>классическая или полноприводная; расположение двигателя - переднее продольное</b>
Тип кузова / количество дверей	<b>несущий, хэтчбек / 5</b>
Количество мест спереди / сзади	<b>2 / 2 или 3</b>

## POCC DE.MT02.E06805

Габаритные размеры, мм	
– длина	4998
– ширина	1901
– высота	1559
Колея передних / задних колес, мм	1611...1621 / 1632...1664
База, мм	3070

Для модификаций:	SN21	SN41	SN61	SN81	SP21	SP41	SP61	SP81
Масса снаряженного транспортного средства, кг (по ГОСТ Р 52051-2003)	2015	2135	2035	2045	2070	2205	2090	2110
Полная масса транспортного средства, кг	2570	2690	2590	2600	2625	2730	2645	2635
Максимальная допустимая масса								
– на переднюю ось, кг	1165	1245	1180	1190	1200	1290	1220	1235
– на заднюю ось, кг	1470	1500	1475	1475	1480	1500	1480	1480
Допустимая полная масса прицепа								
– прицеп без тормозов, кг					750			
– прицеп с тормозами, кг					2100			

Для модификаций:	SN21, SP21	SN41, SP41
<b>Двигатель</b> (марка, тип)	N55B30A	N63B44A
	BMW, четырехтактный, бензиновый	
– количество и расположение цилиндров	6, рядное	8, V-образное
– рабочий объем, см <sup>3</sup>	2979	4395
– степень сжатия	10.2	10.0
Максимальная мощность, кВт (мин <sup>-1</sup> )	225 (5800)	300 (5500)
Максимальный крутящий момент, Нм (мин <sup>-1</sup> )	400 (1200...5000)	600 (1750...4500)
Топливо	бензин с октановым числом не менее	
	95	92
<b>Система питания</b>	непосредственный впрыск топлива с электронным управлением	
Блок управления впрыском (марка, тип)	Bosch, (DME) MEVD17.2	Siemens, (DME) MSD 85
Турбокомпрессор (марка, тип)	BorgWarner Turbo Systems, 1 853 970	Garrett / Honeywell Turbo Technologies, GT22 C208 (x2) или MGT2256S (x2)
Воздушный фильтр (марка, тип)	7 571 355	7 577 457 / 7 577 458
	BMW, с бумажным элементом	

## РОСС DE.MT02.E06805

Для модификаций:	SN21	SN41, SP41
<b>Система зажигания</b>	электронная	
Блок управления зажиганием (марка, тип)	совмещен с блоком управления впрыском топлива	
Катушка зажигания (марка, тип)	Delphi, 28114820A	Bosch, 0221504470
Свечи зажигания (марка, тип)	NGK или Bosch, R5, R6	
<b>Система выпуска и нейтрализации отработавших газов</b>	BMW; три глушителя и один нейтрализатор отработавших газов	BMW; пять глушителей и два нейтрализатора отработавших газов
Передние глушители (марка, тип)	—	7 578 186 (x2)
Средний глушитель (марка, тип)	7 594 964	7 578 174
Задние глушители (марка, тип)	7 578 166 и 7 578 167 или 7 594 962 и 7 594 963	7 578 188 и 7 578 189
Нейтрализаторы (марка, тип)	7 599 198	7 585 433 (x2) или 7 595 886 (x2)
Для модификаций:	SN61, SP61	SN81, SP81
<b>Двигатель</b> (марка, тип)	BMW, N57D30A	BMW, N57D30B
— количество и расположение цилиндров	четырёхтактный дизель 6, рядное	
— рабочий объем, см <sup>3</sup>	2993	
— степень сжатия	16.5	
Максимальная мощность, кВт (мин <sup>-1</sup> )	180 (4000)	220 (4400)
Максимальный крутящий момент, Нм (мин <sup>-1</sup> )	540 (1750...3000)	600 (1500...2500)
Топливо	дизельное	
<b>Система питания</b>	непосредственный впрыск топлива с электронным управлением	
Блок управления впрыском (марка, тип)	Bosch, DDE 7.3	
Турбокомпрессор (марка, тип)	Allied Signal/Garrett – Honeywell, GTB22 60V	Borg Warner, BV 40-1874, K 26-2871
ТНВД (марка, тип)	Bosch, CR	
Форсунки (марка, тип)	Bosch, CR-injector	
Воздушный фильтр (марка, тип)	BMW, 7 800 151, с бумажным элементом	

## POCC DE.MT02.E06805

Для модификаций:	SN61, SP61	SN81
<b>Система выпуска и нейтрализации отработавших газов</b>	BMW; два или три глушителя и один нейтрализатор отработавших газов	
Передний глушитель (марка, тип)	7 807 103	
Задний глушитель (марка, тип)	7 807 110	7 812 394 и 7 812 397
Нейтрализатор с сажевым фильтром (марка, тип)	7 811 420, 7 811 430, 7 811 440, 7 823 238, 7 807 137, 7 811 424, 7 823 239, 7 809 319, 7 811 422, 8 506 881, 7 811 434, 8 506 880, 7 823 241, 8 509 288, 7 811 426, 8 506 883, 7 811 442, 8 506 882, 7 823 242, 7 811 434, 8 506 880, 7 811 442, 8 506 882, 7 807 137, 7 809 319, 8 509 288	

Для модификаций:	SN21, SP21	SN41, SP41	SN61, SP61	SN81, SP81
<b>Трансмиссия</b>	гидромеханическая			
<b>Коробка передач</b> (марка, тип)	ZF, 8HP45	ZF, 8HP70		
	автоматическая			
число передач	вперед - 8, назад - 1			
передаточные числа				
I -	4.714			
II -	3.143			
III -	2.106			
IV -	1.667			
V -	1.285			
VI -	1.000			
VII -	0.839			
VIII -	0.667			
3.X -	3.295	3.317		
<b>Главная передача</b> (марка, тип)	BMW, гипоидная			
передаточное число	3.077	3.077	2.563	2.647

**Подвеска**

- передняя независимая, пружинная, рычажная, с газонаполненными телескопическими амортизаторами, со стабилизатором поперечной устойчивости
- задняя независимая, пружинно-пневматическая или пневматическая с регулятором высоты кузова, рычажная, с газонаполненными телескопическими амортизаторами, со стабилизатором поперечной устойчивости

**POCC DE.MT02.E06805**

**Рулевое управление** (марка, тип) ZF, рулевой механизм типа “шестерня - рейка”, с гидроусилителем; по заказу: дополнительная система управления задними колесами с электроприводом

**Тормозные системы**

- рабочая (марка, тип) гидравлический двухконтурный привод с разделением на контуры по осям, с вакуумным усилителем, с АБС, с системой динамического контроля устойчивости (DSCpremium); тормозные механизмы всех колес - дисковые
- запасная (марка, тип) каждый контур рабочей тормозной системы
- стояночная (марка, тип) электромеханический привод к тормозным механизмам задних колес

**Шины**

Код шины	марка	размер	индекс несущей способности	категория скорости
A		245/35 R21	96	Y
B		275/30 R21	98	Y
C		245/40 R20	99	Y
D	—	275/35 R20	102	Y
E		245/45 R19	98	Y
F		275/40 R19	101	Y
G		245/45 R19 M+S	102	V
H		245/50 R18	100	Y

Модификации	коды допускаемых к установке шин (передних / задних)
SN21, SP21, SN41, SP41, SN61, SP61, SN81, SP81	A/B, C/D, E/F, G/G, H/H

**POCC DE.MT02.E06805****Оборудование  
транспортного  
средства**

активный круиз-контроль, включая функцию Stop&Go (ACC SnG), динамический круиз-контроль (DCC), система динамического контроля устойчивости (DSC), система автоматического контроля скорости, система звукового предупреждения использовании ремней безопасности, подушки безопасности, система контроля давления в шинах, охранная сигнализация с дистанционным управлением, обогрев наружных зеркал заднего вида, автоматически затемняющиеся внутренние и внешние зеркала заднего вида, подогрев форсунок омывателя ветрового стекла, панорамная стеклянная крыша, электропривод боковых стекол, электрическая регулировка сидений с функцией "Память", подогрев сидений и климат-контроль сидений, независимый отопитель с пультом дистанционного управления, многофункциональное рулевое колесо, обогрев рулевого колеса, гидроусилитель Servotronic, активное рулевое управление (AFS), сигнализация аварийного сближения при парковке (PDC), датчик дождя и система автоматического включения фар, ксеноновые фары, противотуманные фары, омыватели фар высокого давления, адаптивное освещение поворотов (ALC), внутренняя подсветка салона, автоматическая система кондиционирования (кондиционер с хладагентом R134a), дополнительная система обогрева и кондиционирования воздуха в салоне, навигационная система, система голосового управления, двойные боковые и задние стекла, система проецирования информации на ветровое стекло (Head up display (HUD)), подготовка под автомобильный телефон, автомобильный телефон, универсальный установочный комплект (адаптер) Bluetooth для мобильного телефона, бортовой монитор с TV-функцией и бортовым компьютером, инфракрасный пульт дистанционного управления, радио, проигрыватель CD/DVD дисков, система Hi-Fi, подготовка под спутниковый тюнер, камера заднего вида, система ночного видения, тягово-сцепное устройство с электроприводом.

**BMW GT**

Описание маркировки транспортного средства приведено в приложении № 2.  
Общий вид транспортного средства на одном листе приведен в приложении № 3.

**Б.В. Кисуленко****А.В. Зажигалкин****Действует с "15" августа 2010 г.**

**РОСС DE.MT02.E06805**

Приложение № 2 к "одобрению типа транспортного средства"

**ОПИСАНИЕ МАРКИРОВКИ ТРАНСПОРТНОГО СРЕДСТВА**

## 1. Место расположения и форма знака соответствия:

Рядом с табличкой изготовителя.

Знак соответствия выполнен по ГОСТ Р 50460-92 с указанием номера данного "одобрения типа транспортного средства".

## 2. Место расположения таблички изготовителя:

На левой или правой центральной стойке кузова снизу или в передней левой или правой части моторного отсека.

## 3. Место расположения идентификационного номера (VIN):

3.1. На табличке изготовителя.

3.2. На опоре правой стойки передней подвески.

## 4. Структура и содержание идентификационного номера (номеров) транспортных средств:

1	2	3	4	5	6	7	8	9	10	11	12	13	14	15	16	17
W	B	A	S	?	?	1	?	?	?	?	?	?	?	?	?	?

поз. 1 - 3: **WBA** - WMI (международный код изготовителя) - Bayerische Motoren Werke AG.

поз. 4 - 7: Обозначение типа транспортного средства:

**SN21** - 535i;  
**SP21** - 535i xDrive;  
**SN41** - 550i;  
**SP41** - 550i xDrive;  
**SN61** - 530d;  
**SP61** - 530d xDrive;  
**SN81** - 535d;  
**SP81** - 535d xDrive.

поз. 8: Запасная свободная позиция.

поз. 9: Контрольный символ.

поз. 10: **0** или модельный год в соответствии с ISO 3779-2009.

поз. 11: **C** или **B** или **D** или **G** - код сборочного завода - Dingolfing, Германия.

поз. 12 - 17: Производственный номер транспортного средства.

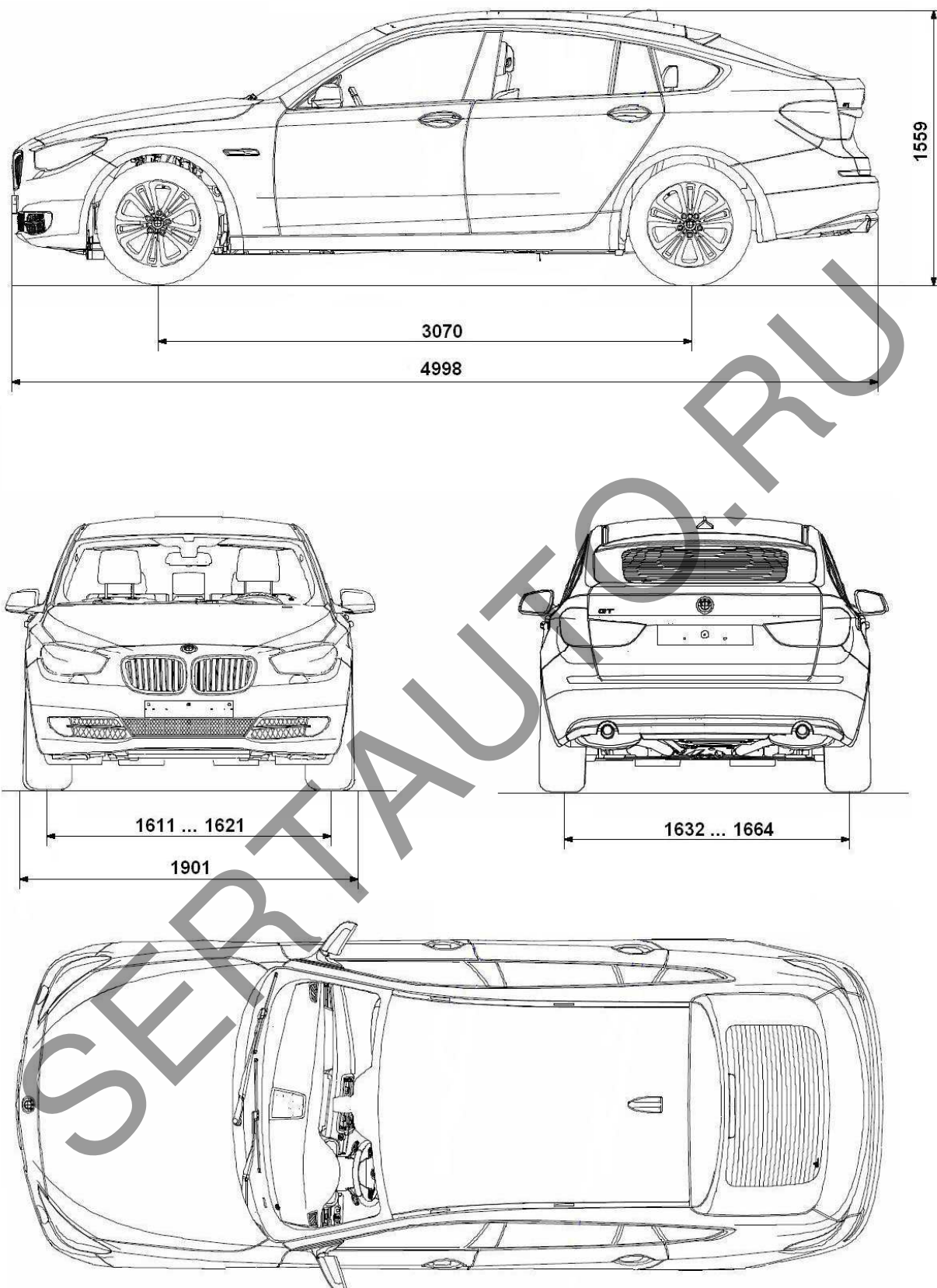

**Общий вид автомобилей BMW тип GT**