

ОРГАН ПО СЕРТИФИКАЦИИ
Межотраслевой фонд “Сертификация автотранспорта САТР” (“САТР-ФОНД”)
№ РОСС RU.0001.11MT02 от 04.06.2009 г.
125480, г. Москва, ул. Героев Панфиловцев, 24 (Тел. 454-42-27)

РОСС DE.MT02.E06647P2

11 января _____

2013

Марка транспортного средства	VOLKSWAGEN
Тип транспортного средства	7HC, 7HCA, 7HM, 7HMA
Модификации	—
Коммерческое наименование	Transporter, Caravelle, Multivan, Business – для 7HC, 7HCA Business, California, Multivan – для 7HM California – для 7HMA
Категория транспортного средства	M₁
Код ТН ВЭД	8703 23 (для мод. с дв. АХА) 8703 24 (для мод. с дв. ВКК) 8703 32 (для мод. с дв. ВRR, ВRS, ВРС, ВNZ, СААА, СААВ, СААС, ССНА, СFCA)
Экологический класс	4
Код VIN	WV2ZZZ7HZ...
Заявитель, представитель изготовителя и его адрес	ООО “ФОЛЬКСВАГЕН Груп Рус”, 248926, г. Калуга, ул. Автомобильная, д. 1, Российская Федерация
Изготовитель и его адрес	Volkswagen AG, D-38436, Wolfsburg, Germany
Сборочные заводы и их адреса	Volkswagen AG, D-30419, Hannover, Germany Volkswagen AG, PL-61-057, Poznan, Poland

ОБЩИЕ ХАРАКТЕРИСТИКИ ТРАНСПОРТНОГО СРЕДСТВА

Колесная формула / ведущие колеса	4 x 2 / передние (X0) или 4 x 4 / все (X1)
Схема компоновки транспортного средства	переднеприводная или полноприводная; расположение двигателя - переднее поперечное

POCC DE.MT02.E06647P2

Для 7НС, 7НСА								
Тип кузова / количество дверей	цельнометаллический, несущий, пассажирский фургон с нормальной (S, N), средней (M) или высокой (H) крышей / 4...6							
Количество мест спереди / сзади	2 или 3 / 0...2 + 0...3 + 0...3							
Для модификаций с крышей:	H	S	N	M	H	S	N	M
и базой:	L (удлиненная)				N (нормальная)			
Габаритные размеры, мм								
– длина	5290 / 5389 ¹				4890 / 4989 ¹			
– ширина	1904							
– высота	2456... 2476	1970... 1990	1970... 1990	2156... 2176	2456... 2476	1970... 1990	1970... 1990	2156... 2176
База, мм	3400				3000			
Колея передних / задних колес, мм	1618...1628 / 1618...1628							
Для 7НМ, 7НМА								
Тип кузова / количество дверей	цельнометаллический, несущий, пассажирский фургон (California – транспортное средство, оборудованное для проживания) / 4...6							
	7НМ				7НМА			
	Business	California	Multivan	California				
Для модификаций с крышей:	B	C	M, S	C				
Количество мест спереди / сзади	2 / 0...2 + 0...2 + 0...2	2 / 0...1 + 0...1 + 2	2 / 0...2 + 0...2 + 0...3	2 / 2				
Габаритные размеры, мм								
– длина	4890 / 4989 ¹				4890 / 4989 ¹ (5290 / 5389 ¹ для мод. Multivan S)		4890 / 4989 ¹	
– ширина	1904							
– высота	1950...1995	1970...1990, 2029 ² или 2600 ³	1950...1990 (1970...1990 для мод. Multivan S)	1970...1990, 2029 ² или 2600 ³				
База, мм	3000				3000 (3400 для мод. Multivan S)		3000	
Колея передних / задних колес, мм	1618...1626 / 1618...1626							

¹ – с буксирным устройством

² – с надставной крышей

³ – с пластиковой крышей

РОСС DE.MT02.E06647P2

Для модификаций:	Масса снаряженного транспортного средства (по ГОСТ Р 52051-2003), кг	Полная масса транспортного средства ⁴ , кг	Максимальная масса, приходящаяся		Допустимая полная масса прицепа	
			на переднюю ось, кг	на заднюю ось, кг	прицеп без тормозов, кг	прицеп с тормозами, кг
7НС (X0)	1850...2302	2600...3200	1480...1710	1350...1720	750	2000...2055
7НС (X1)	1976...2328	2800...3200	1600...1700	1500...1720	750	2500
7НСА (X1)	2040...2395	2800...3200	1575...1680	1450...1720	750	2500
7НМ (X0)	2092...2653	2850...3080	1480...1575	1500...1575	750	2000...2055
7НМ (X1)	2282...2714	2850...3080	1480...1575	1550...1575	750	2500
7НМА (X0)	2398...2640	2850...3000	1500...1575	1500...1575	750	2000...2055

⁴ - Фактическая полная масса автомобилей указывается на табличке изготовителя.

Двигатель (марка, тип)	Volkswagen					
	AXA	BKK	BRR	BRS	BPC	BNZ
	четырёхтактный					
	бензиновый			дизель с турбонаддувом		
- обозначение на блоке двигателя	AXA	BKK	BRR	BRS	BPC	BNZ
- количество и расположение цилиндров	4, рядное	6, V-обр.	4, рядное		5, рядное	
- рабочий объем, см ³	1984	3189	1896		2461	
- степень сжатия	10.5	10.85	18.0			
Максимальная мощность, кВт (мин ⁻¹)	85 (5200)	173 (6200)	62 (3500)	75 (3500)	128 (3500)	96 (3500)
Максимальный крутящий момент, Нм (мин ⁻¹)	170 (2700...4700)	315 (2950)	200 (1250...2750)	250 (1900...2000)	400 (2000...2300)	340 (2000...2300)
Топливо	бензин с октановым числом не менее 95		дизельное, с цетановым числом не менее 49			
Система питания	впрыск топлива с электронным управлением		непосредственный впрыск топлива			
Система впрыска (марка, тип)	Bosch Motronic ME 7.5		—			
	ME 7.1.1					
Блок управления (марка, тип)	06A 906 032 DB/TS	022 906 032 xx	038 906 016 AH/S	038 906 016 AJ/AS/T	070 906 016 CC/CR/CB/CJ/DJ/DK/CD/CS/DN	070 906 016 CG/CF/CH
Насос-форсунки (марка, тип)	—		Bosch, PDB 043		Bosch, PDB 048	Bosch, PDB 047

РОСС DE.MT02.E06647P2

Для двигателей:	AXA	BKK	BRR	BRS	BPC	BNZ
Турбокомпрессор (марка, тип)	—		KKK-3K Warner, BV39A		Garrett GT 1752 V GT 1749 V	
Воздушный фильтр (марка, тип)	VW, 7H0 183, с сухим бумажным элементом					
Система зажигания	Audi, TCI, электронная					
Катушка зажигания (марка, тип)	VW, RU4	VW, S3	—			
Свечи зажигания (марка, тип)	VW: R0, R1, R5 или аналогичные Bosch, NGK, Champion, Beru					
Система выпуска и нейтрализации отработавших газов	два глушителя, один или два каталитических нейтрализатора или фильтр твердых частиц					
Первый глушитель (марка, тип)	VW, 7H0 118C	VW, 7H0 118C/D	VW, 7H0 118		VW, 7H0 118A	
Второй глушитель (марка, тип)	VW, 7H0 120B	VW, 7H0 120A	VW, 7H0 120	VW, 7H0 120 / VW, 7H0 120C	VW, 7H0 120	
Нейтрализатор (марка, тип)	VW, 7H0 178A	VW, 7H0 178B (x2)	VW, 7H0 178C		—	
Фильтр твердых частиц (марка, тип)	—		—		VW, 7H0 181 BA	VW, 7H0 181 AA
Двигатель (марка, тип)	VOLKSWAGEN					
	CAAA	CAAB	CAAC	CCHA	CFCA	
	четырёхтактный дизель с турбонаддувом					
— обозначение на блоке двигателя	CAA	CAA	CAA	CCH	CFC	
— количество и расположение цилиндров	4, рядное					
— рабочий объем, см ³	1968					
— степень сжатия	16.5					
Максимальная мощность, кВт (мин ⁻¹)	62 (3500)	75 (3500)	103 (3500)	103 (3500)	132 (4000)	
Максимальный крутящий момент, Нм (мин ⁻¹)	220 (1250...2500)	250 (1250...2500)	340 (1750...2500)	340 (1750...2500)	400 (1500...2000)	
Топливо	дизельное с цетановым числом не менее 49					
Система питания	непосредственный впрыск топлива					
Блок управления (марка, тип)	03L 906 022 xx					
Насос-форсунки (марка, тип)	03L 130 277 C B001 CBV001				03L 130 277 C B001	

POCC DE.MT02.E06647P2

для двигателей:	CAAA	CAAB	CAAC	CCHA	CFCA
Турбокомпрессор (марка, тип)	Garrett Honeywell, GTB 1446 VZ				3K-Warner, KK3, KKK, BWTS; K04 KP35-132A
Воздушный фильтр (марка, тип)	VW, 7H0 183, с сухим бумажным элементом				
Система выпуска и нейтрализации отработавших газов	два глушителя и каталитический нейтрализатор и/или фильтр твердых частиц				
Передний глушитель (марка, тип)	VW, 7H0 118 A				
Задний глушитель (марка, тип)	VW, 7H0 120 C	VW, 7H0 120	VW, 7H0 120 / 7H0 120 C	VW, 7H0 120 C	
Нейтрализатор (марка, тип)	VW, 7E0 178 A? или VW, 7E0 214 A?*	VW, 7E0 178 B? или VW, 7E0 214 A?*		VW, 7E0 214 A?*	
Фильтр твердых частиц (марка, тип)	—	—	VW, 7E0 181 A?	—	

* нейтрализатор, совмещенный с фильтром твердых частиц

для модификаций с приводом:		на передние колеса (X0)			на все колеса (X1)		
с двигателями:		BRR	AXA	BRS	BPC, BNZ, CFCA	BKK	CAAC, CCHA, CFCA
Трансмиссия		механическая					
Сцепление (марка, тип)		сухое, однодисковое (с коробкой передач AD7BT001 – двойное, многодисковое, в масляной ванне)					
Коробка передач (марка, тип)		FM52 Z002/ FM52 Z006	FM52 Z003/ FM52 Z008	FM52 Z009/ FM52 Z010	AM6A 5005	AM6A 5006	AM6A 5009 AD7B T001
		с ручным управлением (AD7BT001 – автоматическая с возможностью ручного управления)					
- число передач	вперед -	5			6		7
	назад -	1			1		1
- передаточные числа	I -	3.778	3.778	3.778	3.923	3.923	3.563
	II -	2.063	2.063	2.071	2.050	2.158	2.526
	III -	1.250	1.348	1.250	1.750	1.842	1.586
	IV -	0.844	1.034	0.844	1.156	1.464	0.936
	V -	0.659	0.838	0.622	0.865	1.194	0.722
	VI -	—	—	—	0.725	0.971	0.688
	VII -	—	—	—	—	—	0.574
	З.Х.-	3.600	3.600	3.600	4.946	4.946	2.789
Главная передача (марка, тип)		цилиндрическая			передняя – цилиндрическая, задняя - гипоидная		
- передаточное число		4.563/ 4.933	4.933/ 5.357	4.563/ 4.933	4.600 / 3.286 / 3.632*		4.647 / 3.950**

* - при включенной 1-й и 2-й передаче / 3-й – 6-й передаче / передаче заднего хода

** - при включенной 1-й и 4-й передачах и передаче заднего хода / 2-й, 3-й, 5-й, 6-й и 7-й передачах

POCC DE.MT02.E06647P2

для модификаций с приводом на передние колеса (X0)									
с двигателями:		ВРС, BNZ	CFCA	CAAC, CCHA	CAAA, CAAB	CAAC, CCHA, CFCA	ВКК	BNZ	ВРС
Трансмиссия		механическая				гидромеханическая			
Сцепление (марка, тип)		сухое, однодисковое (с коробкой передач FD7BT001 – двойное, многодисковое, в масляной ванне)				—			
Коробка передач (марка, тип)		FM6A 5003	FM6A 5007	FM6A 5008	FM52 Z011	FD7B T001	FA69 K008	FA69 K009	FA69 K010
		с ручным управлением			автоматическая (FD7BT001 – с возможностью ручного управления)				
- число передач	вперед -	6		5	7	6			
	назад -	1		1	1	1			
- передаточные числа	I -	3.571	3.778	3.923	3.778	3.563	4.044	4.044	4.044
	II -	1.905	1.944	2.050	1.944	2.526	2.371	2.371	2.371
	III -	1.619	1.185	1.700	1.185	1.586	1.556	1.556	1.556
	IV -	1.156	0.816	1.091	0.816	0.936	1.159	1.159	1.159
	V -	0.865	0.592	0.816	0.592	0.722	0.852	0.852	0.852
	VI -	0.725	—	0.683	—	0.688	0.672	0.672	0.672
	VII -	—	—	—	—	0.574	—	—	—
	3.X.-	4.503	3.600	4.946	3.600	2.789	3.193	3.600	3.600
Главная передача (марка, тип)		цилиндрическая							
- передаточное число		4.600 / 3.286 / 3.632*			4.933	4.647 / 3.950**	4.524	4.179	3.566

* - при включенной 1-й и 2-й передаче / 3-й – 6-й передаче / передаче заднего хода.

** - при включенной 1-й и 4-й передачах и передаче заднего хода / 2-й, 3-й, 5-й, 6-й и 7-й передачах

Подвеска	VW
- передняя	независимая, пружинная, типа McPherson, со стабилизатором поперечной устойчивости
- задняя	независимая, пружинная, на продольных рычагах, с гидравлическими телескопическими амортизаторами
Рулевое управление (марка, тип)	VW-Audi AG, рулевой механизм “шестерня - рейка”, с гидроусилителем

POCC DE.MT02.E06647P2**Тормозные системы**

- рабочая гидравлическая, двухконтурная, с диагональным разделением на контуры, с усилителем, с АБС, с электронным распределением тормозного усилия (EBV), с вспомогательными функциями экстренного торможения (HBA и/или HPS), тормозные механизмы всех колес – дисковые
- запасная каждый контур рабочей тормозной системы
- стояночная механический (тросовый) привод тормозных механизмов задних колес

<u>Шины</u>	Марка	Размер	Индекс несущей способности	Категория скорости
		205/65 R16C	103	T
		205/65 R16C	103	T (M+S)
		205/65 R16C	107	T
	—	215/60 R17C	104	T (M+S)
		215/65 R16C	102	H, T
		215/65 R16C	106	T
		235/55 R17	103	H, T, W
		235/60 R16	104	H, T

Оборудование транспортного средства

дополнительный отопитель салона, кондиционер (хладагент R134A), подушки безопасности, противобуксовочная система (ASR), электронная система блокировки дифференциала (EDS), система обеспечения курсовой устойчивости (ESP), акустическая система для парковки (APS), автомобильный холодильник, датчик дождя, подготовка под установку мобильного телефона, система внутренней/внешней связи (INTERCOM), бортовой компьютер, стереосистема, CD-проигрыватель, CD-чейнджер, телевизор/видеомагнитофон с дистанционным управлением, подъемная съёмная крыша с электрогидравлическим приводом и автоматически убирающимся чехлом, кровать на крыше с поворотным механизмом на пневматических упругих элементах, поворотная панель крыши с солнечными элементами, подъемно-сдвижной люк в крыше с электрическим приводом со встроенной солнечной батареей, система крепления детского сиденья "ISOFIX", электронное противоугонное устройство, съёмные откидные или поворотные сиденья, съёмный шатер на крыше, откидывающийся на правую сторону навес,

РОСС DE.MT02.E06647P2

Оборудование
транспортного средства
 (продолжение)

багажник для перевозки велосипедов, система для крепления багажа на крыше и багажный контейнер, биотуалет, откидной столик, складные столик и стулья, шкафы, полки, стальной ящик для ценных вещей, 2 спальных места (при высокой крыше), раковина, погружной насос, ёмкость для воды, бак для сточных вод, газовая плита с регулятором давления и газовым баллоном, запорный клапан для газовой линии, рампа для въезда инвалидов колясок, крепления для фиксации инвалидов колясок, рампа для ввоза мотоцикла, крепления для фиксации мотоцикла, внутренний велокронштейн, навигационная система, видеомонитор с электроприводом для установки на крыше, видеомонитор и DVD-плеер для установки на крыше, столик с электроприводом, DVD-плеер встроенный, принтер/факс

VOLKSWAGEN 7HC, 7HCA, 7HM, 7HMA

Описание маркировки транспортного средства приведено в приложении № 2.
 Общие виды транспортных средств на трех листах приведены в приложении № 3.

Б.В. Кисуленко

А.В. Зажигалкин

Действует с " 24 " августа 2010 г.

РОСС DE.MT02.E06647P2

Приложение № 2 к "одобрению типа транспортного средства"

ОПИСАНИЕ МАРКИРОВКИ ТРАНСПОРТНОГО СРЕДСТВА

1. Место расположения и форма знака соответствия:
На табличке изготовителя или рядом с ней или в районе рулевой колонки под панелью приборов. Знак соответствия выполнен по ГОСТ Р 50460-92 с указанием номера "одобрения типа транспортного средства".
2. Место расположения таблички изготовителя:
В подкапотном пространстве, над передней правой колесной нишей, на желобе для стекания воды.
3. Место расположения идентификационного номера (VIN):
 - 3.1. На табличке изготовителя.
 - 3.2. В подкапотном пространстве, на поперечине в центре щитка моторного отсека, в верхней части водосборника и/или на панели под ветровым стеклом слева.
4. Структура и содержание идентификационного номера (номеров) транспортных средств:

1	2	3	4	5	6	7	8	9	10	11	12	13	14	15	16	17
W	V	2	Z	Z	Z	7	H	Z	?	?	?	?	?	?	?	?

- поз. 1 - 3: Международный идентификационный код изготовителя (WMI):
WV2 – Volkswagen AG, Германия.
- поз. 4 - 6: Постоянная часть идентификационного номера: **ZZZ**.
- поз. 7 - 8: Обозначение типа транспортного средства: **7H**.
- поз. 9: Постоянная часть идентификационного номера: **Z**.
- поз. 10: Обозначение модельного года согласно ISO 3779-**2009**.
- поз. 11: Код сборочного завода:
H - Hannover;
X - Poznan.
- поз. 12 - 17: Производственный номер транспортного средства.

VOLKSWAGEN 7HC (Transporter, Caravelle, Multivan, Business), 7HCA (Transporter, Caravelle, Multivan), 7HM (Business, California, Multivan), 7HMA (California)

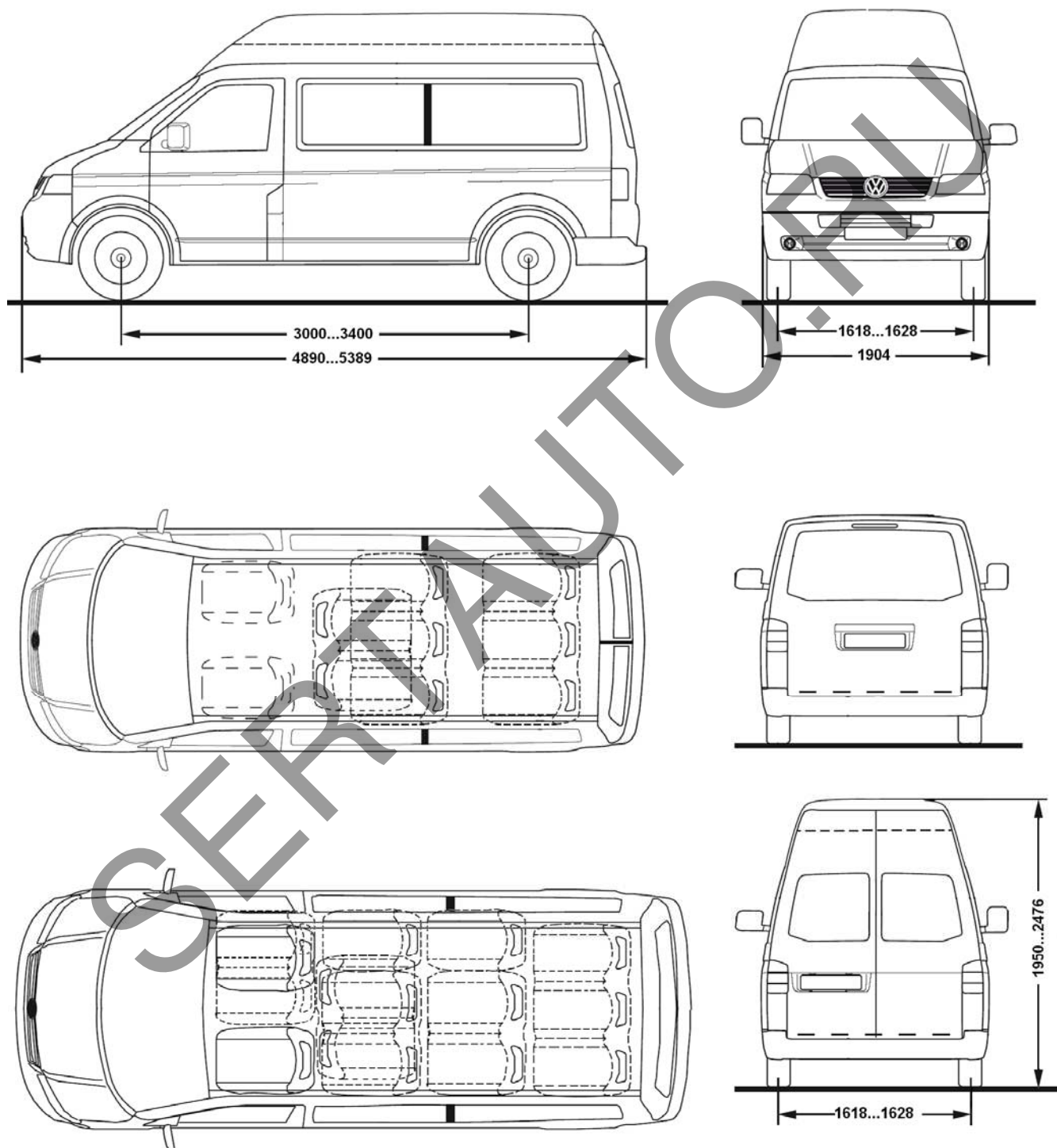

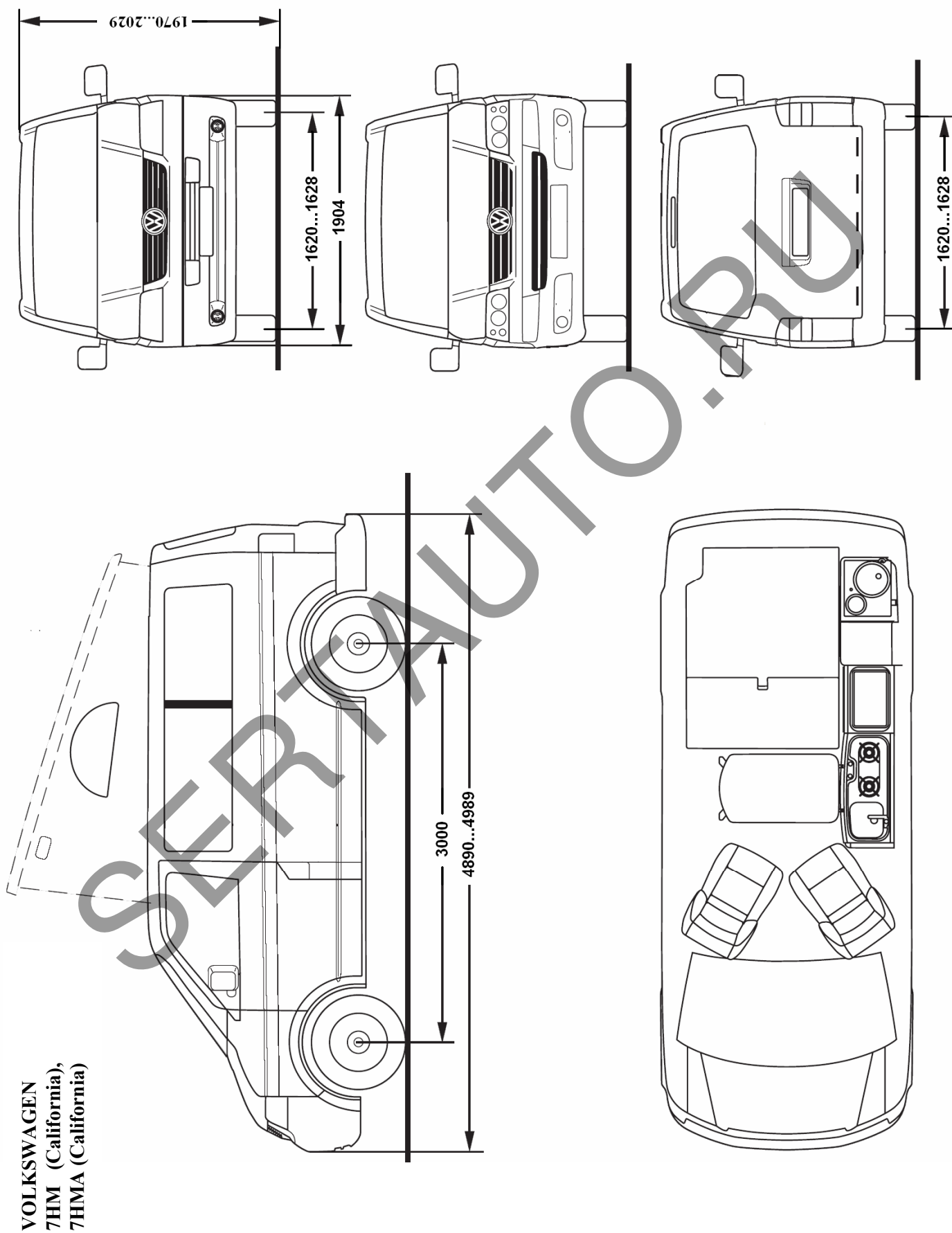

VOLKSWAGEN
7HM (California),
7HMA (California)

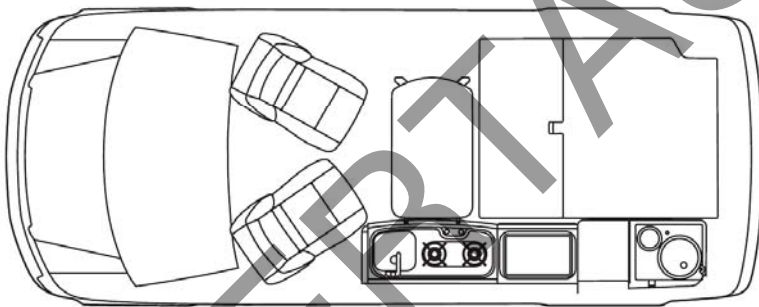
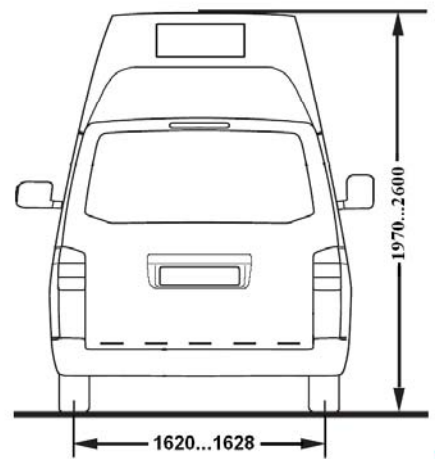
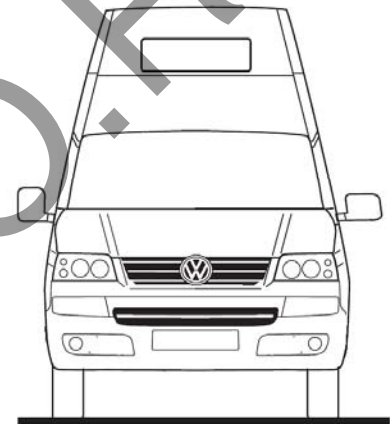
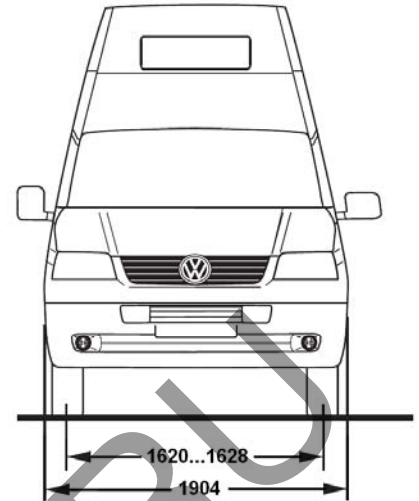
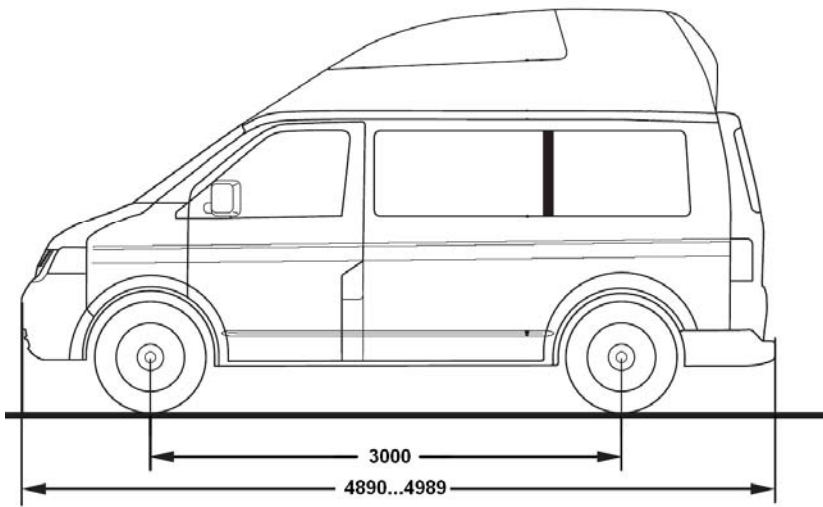

Возможные варианты исполнения передней части автомобилей

