

ОРГАН ПО СЕРТИФИКАЦИИ
Межотраслевой фонд "Сертификация автотранспорта САТР" ("САТР-ФОНД")
№ РОСС RU.0001.11MT02 от 04.06.2009 г.
125480, г. Москва, ул. Героев Панфиловцев, 24 (тел. 454-42-27)

РОСС CH.MT02.E06623P2

25 декабря 2012

Марка транспортного средства	NISSAN
Тип транспортного средства	T31
Модификации	—
Коммерческое наименование	X-Trail
Категория транспортного средства	M1G
Код ТН ВЭД	8703 23 (двиг. MR20, QR25) 8703 32 (двиг. M9R)
Код VIN	JN1T?NT31U...
Экологический класс	4
Заявитель и его адрес	ООО "НИССАН МОТОР РУС", 115054, г. Москва, Космодамианская наб., 52/3, Российская Федерация
Изготовитель и его адрес	Nissan International SA, A-One Business Center, ZA Vers La Pièce - Bâtiment B2, Route de l'Etraz CH-1180 Rolle, Switzerland
Сборочный завод	Nissan Motor Co., Ltd., Kyushu Plant, Shinhama-cho, Kanda-machi, Miyako-gun, Fukuoka 800-0321, Japan

ОБЩИЕ ХАРАКТЕРИСТИКИ ТРАНСПОРТНОГО СРЕДСТВА

Колесная формула / ведущие колеса	4 x 4 / все (с отключаемым приводом колес задней оси)
Схема компоновки транспортного средства	расположение двигателя - переднее поперечное
Тип кузова / количество дверей	несущий, универсал / 5
Количество мест спереди / сзади	2 / 3

РОСС CH.MT02.E06623P2

Габаритные размеры, мм	
– длина	4635
– ширина	1790
– высота	1700 (1785 с дополнительным оборудованием)
База, мм	2630
Колея передних / задних колес, мм	1540 / 1545

Для автомобилей с двигателем:	MR20		QR25	M9R (110 кВт)		M9R (127 кВт)
	механ.	бесступ.	бесступ.	механ.	гидромехан.	механ.
и трансмиссией:						
Масса снаряженного транспортного средства, кг (по ГОСТ Р 52051-2003)	1590... 1633	1625... 1694	1622... 1725	1715... 1765	1760... 1811	1715... 1765
Полная масса транспортного средства, кг	2050			2170		
Максимальная допустимая масса						
– на переднюю ось, кг				1180		
– на заднюю ось, кг				1170		
Допустимая полная масса прицепа*						
– прицеп без тормозов, кг				750		
– прицеп с тормозами, кг	1500	1300	1350	2000	1350	2200

* при условии оборудования транспортного средства сцепным устройством, соответствующим требованиям Правил ЕЭК ООН № 55-01

Двигатель (марка, тип)	Nissan, MR20	Nissan, QR25
	четырёхтактный, бензиновый	
	4, рядное	
– количество и расположение цилиндров		
– рабочий объем, см ³	1997	2488
– степень сжатия	10.2	9.6
Максимальная мощность, кВт (мин ⁻¹)	104 (6000)	124 (6000)
Максимальный крутящий момент, Нм (мин ⁻¹)	193 (4800)	233 (4400)
Топливо	бензин с октановым числом не менее 95	
Система питания	распределенный впрыск топлива с электронным управлением	
Блок управления впрыском (марка, тип)	Hitachi, A56-D90 или A56-D91	Bosch Automotive Systems, 23710 3UE0
Резонатор впуска (марка, тип)	Nissan, JG 001, JG 002, JG 003, JG 004	Nissan, JG 301, JG 302, JG 303
Воздушный фильтр (марка, тип)	Nissan, JG 000	Nissan, JG 300
	с бумажным элементом, пропитанным маслом	

РОСС CH.MT02.E06623P2

Для двигателя:	MR20	QR25
Система зажигания	электронная	
Катушки зажигания (марка, тип)	Bosch, 0221 604 014 x 4	Hanshin, AIC-2408 x 4
Свечи зажигания (марка, тип)	NGK, PLZKAR6A-11	NGK, DILKAR6A-11
Система выпуска и нейтрализации отработавших газов	основной и дополнительный глушители; основной и дополнительный нейтрализаторы отработавших газов	
Основной глушитель (марка, тип)	Calsonic Kansei, 20100 JG05A	Calsonic Kansei, 20100 JG35A или 20100 JG35C
Дополнительный глушитель (марка, тип)	Calsonic Kansei, 20100 JG05A	Calsonic Kansei, 20100 JG35A
Основной нейтрализатор (марка, тип)	Nissan, JD2	Nissan, KB3
Дополнительный нейтрализатор (марка, тип)	Nissan, JG4	Nissan, 1DA
Двигатель (марка, тип)	Renault, M9R, четырехтактный дизель 4, рядное	
– количество и расположение цилиндров		
– рабочий объем, см ³	1995	
– степень сжатия	15.6	
Максимальная мощность, кВт (мин ⁻¹)	110 (4000)	127 (3750)
Максимальный крутящий момент, Нм (мин ⁻¹)	320 (2000)	360 (2000)
Топливо	дизельное	
Система питания	непосредственный впрыск топлива с общей рампой	
Блок управления впрыском (марка, тип)	Bosch, 3UC0E (JG73B) или 3UC0E (JG15B)	Bosch, 3UC0E (JG77B)
ТНВД (марка, тип)	Bosch, H8200 690 744	
Форсунки (марка, тип)	Bosch, H82 409 398	Bosch, H82 409 395
Турбокомпрессор (марка, тип)	Garrett, H8200 638 766	
Резонатор впуска (марка, тип)	Nissan, JG 705	
Воздушный фильтр (марка, тип)	Nissan, JG 700, с бумажным элементом, пропитанным маслом	
Система выпуска и нейтрализации отработавших газов	один глушитель; система нейтрализации отработавших газов	
Глушитель (марка, тип)	Calsonic Kansei, 20100 JG70A	
Нейтрализатор (марка, тип)	Nissan, JGB или JD5	
Сажевый фильтр (марка, тип)	Nissan, JG0 или JD7	

POCC CH.MT02.E06623P2

Для автомобилей с двигателем:	MR20	M9R	M9R (110 кВт)	MR20	QR25
Трансмиссия	механическая		гидромеханическая	бесступенчатая	
Сцепление (марка, тип)	сухое, однодисковое		—	—	
Коробка передач (марка, тип)	с ручным управлением		автоматическая	вариатор	
– число передач вперед	вперед - 6, назад - 1				
– передаточные числа					
I -	3.7273	3.7273	4.1995		
II -	2.0435	2.0435	2.4051	2.3490 max	
III -	1.3929	1.3226	1.5833	0.3940 min	
IV -	1.0556	0.9474	1.1613		
V -	0.8654	0.7234	0.8556		
VI -	0.7321	0.5962	0.6859		
3.X. -	3.6413	3.6413	3.4575	1.7500	
Главная передача (марка, тип)	передняя - цилиндрическая, косозубая; задняя - гипоидная				
– передаточное число передней передачи	4.6875	4.2667	3.3604	6.4660	5.7980
– передаточное число задней передачи	2.4667				
Подвеска					
– передняя	независимая, пружинная, типа Макферсон, со стабилизатором поперечной устойчивости				
– задняя	независимая, пружинная, рычажная, с гидравлическими телескопическими амортизаторами, со стабилизатором поперечной устойчивости				
Рулевое управление (марка, тип)					
рулевой механизм типа “шестерня - рейка”, с электроусилителем					
Тормозные системы					
– рабочая (марка, тип)	гидравлический двухконтурный привод с диагональным разделением на контуры, с вакуумным усилителем, с АБС, с электронной системой распределения тормозных сил; тормозные механизмы передних колес - дисковые вентилируемые, задних - дисковые				
– запасная (марка, тип)	каждый контур рабочей тормозной системы				
– стояночная (марка, тип)	механический (тросовый) привод к тормозным механизмам задних колес				

РОСС СН.МТ02.Е06623Р2

Шины

– марка	—		
– размер	215/65 R16*	225/60 R17	225/55 R18
– индекс несущей способности	98	99	98
– категория скорости	M	H	H

*для временного использования

Оборудование транспортного средства

вентиляционный люк в крыше, магнитола, кондиционер (хладагент R134a), противоугонное устройство, противобуксовочная система

NISSAN T31

Описание маркировки транспортного средства приведено в приложении № 2.
Общий вид транспортного средства на одном листе приведен в приложении № 3.

Б.В. Кисуленко

А.В. Зажигалкин

Действует с "26" августа 2010 г.

РОСС СH.MT02.E06623P2

Приложение № 2 к "одобрению типа транспортного средства"

ОПИСАНИЕ МАРКИРОВКИ ТРАНСПОРТНОГО СРЕДСТВА

1. Место расположения и форма знака соответствия:

Рядом с табличкой изготовителя **или на табличке изготовителя.**

Знак соответствия выполнен по ГОСТ Р 50460-92 с указанием номера данного "одобрения типа транспортного средства".

2. Место расположения таблички изготовителя:

В подкапотном пространстве, справа, на перегородке моторного отсека.

3. Место расположения идентификационного номера (VIN):

3.1. На табличке изготовителя.

3.2. В подкапотном пространстве, справа, на перегородке моторного отсека.

4. Структура и содержание идентификационного номера (номеров) транспортных средств:

1	2	3	4	5	6	7	8	9	10	11	12	13	14	15	16	17
J	N	1	T	?	N	T	3	1	U	?	?	?	?	?	?	?

поз. 1 - 3: WMI (международный код изготовителя):

JN1 - Nissan International SA, заводы Nissan Motor Co., Ltd. (Япония).

поз. 4: Обозначение типа кузова:

T - пятидверный универсал.

поз. 5: Обозначение типа двигателя:

A - QR25;

B - MR20;

C - M9R.

поз. 6: Обозначение типа привода:

N - полный привод.

поз. 7-9: Обозначение типа транспортного средства:

T31 - NISSAN T31 (X-Trail).

поз. 10: Регион назначения:

U - Европа.

поз. 11: Контрольный символ.

поз. 12 - 17: Производственный номер транспортного средства.

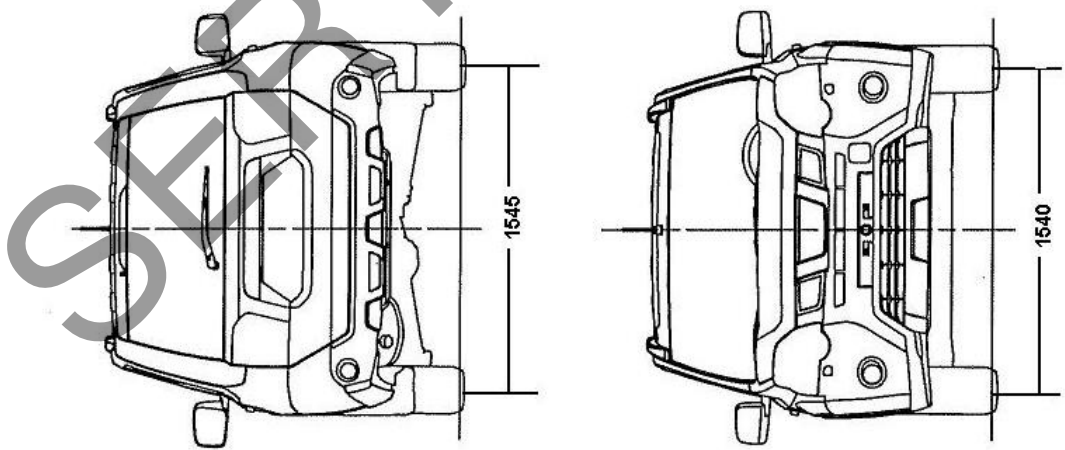
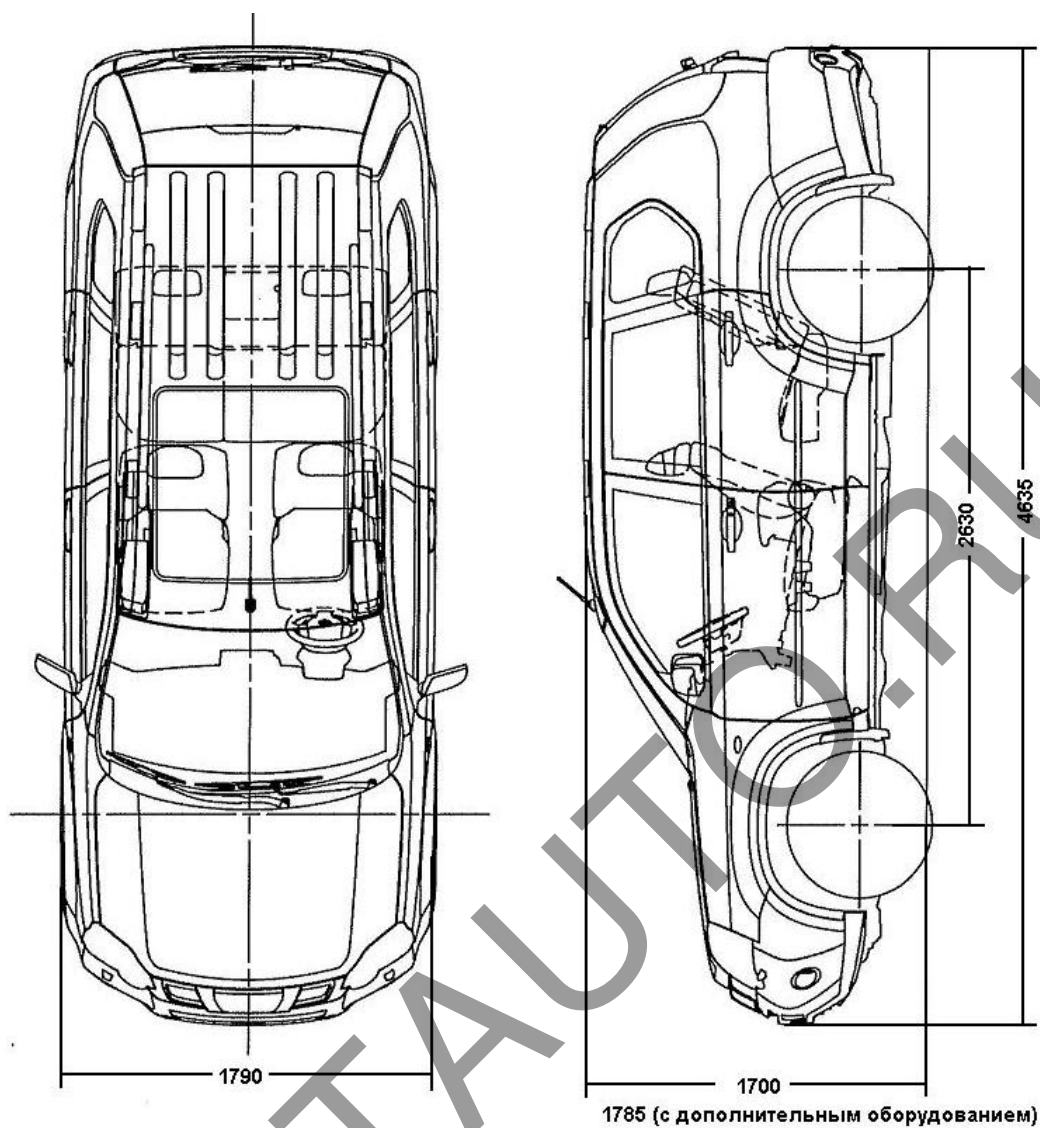

NISSAN T31 (X-Trail)