

E-FR.MT02.B.00272 *

28 ноября 2011

22 сентября 2013

**механических транспортных средств и прицепов, их составных частей и предметов оборудования
“САТР-ФОНД” Межотраслевого Фонда “Сертификация автотранспорта САТР” (ОС “САТР-ФОНД”)**
125480, г. Москва, ул. Героев Панфиловцев, 24, ОГРН: 1027739132530
№ РОСС RU.0001.11MT02 от 04.06.2009 г. до 04.06.2014 г.
тел.: (495) 454-42-27, факс: (495) 454-72-12, e-mail: mail@satrfond.ru

МАРКА	Citroën
КОММЕРЧЕСКОЕ НАИМЕНОВАНИЕ	Jumper
ТИП	Y
МОДИФИКАЦИИ	YAAMFA/AR, YAAMFB/AX, YAAMFB/BX, YABMF/AR, YABMF/BR, YABMF/BX, YBAMFB/AX, YBBMF/AX, YBBMF/BX, YBBMFC/BX, YCBMFC/BX, YCBMFC/CX, YCDMFC/BX, YDBMFC/CX, YDBMFC/BXL, YDBMFC/CXL, YDDMFC/CX
КАТЕГОРИЯ	N ₁
ЭКОЛОГИЧЕСКИЙ КЛАСС	4
КОД ОКП / ТН ВЭД	45 1122 / 8704 21
ЗАЯВИТЕЛЬ И ЕГО АДРЕС	Общество с ограниченной ответственностью "ПЕЖО СИТРОЕН РУС" (ООО "ПЕЖО СИТРОЕН РУС"), 101000, г. Москва, Чистопрудный бульвар, д. 17, стр. 1, Российская Федерация, ОГРН: 1047796295744, тел.: (495) 981 14 10, факс: (495) 981 14 11
ИЗГОТОВИТЕЛЬ И ЕГО АДРЕС	Automobiles Citroën, Immeuble Colisée III, 6, rue Fructidor, 75835 Paris Cédex 17, France тел./факс: (+33) 1 56 76 49 61
ПРЕДСТАВИТЕЛЬ ИЗГОТОВИТЕЛЯ И ЕГО АДРЕС	ООО "ПЕЖО СИТРОЕН РУС", 101000, г. Москва, Чистопрудный бульвар, д. 17, стр. 1, Российская Федерация, ОГРН: 1047796295744, тел.: (495) 981 14 10, факс: (495) 981 14 11
СБОРОЧНЫЙ ЗАВОД И ЕГО АДРЕС	SEVEL S.p.A., Z.I. Strada Statale, 154, Valle di Sangro, Atessa, Chieti, Italy
ПОСТАВЩИК СБОРОЧНЫХ КОМПЛЕКТОВ И ЕГО АДРЕС	—

соответствуют установленным в Российской Федерации требованиям технического регламента о безопасности колесных транспортных средств.

Действие данного ОДОБРЕНИЯ ТИПА ТРАНСПОРТНОГО СРЕДСТВА распространяется на серийно выпускаемую продукцию.

* является распространением "Одобрения типа транспортного средства" № РОСС FR.MT02.E06019P2, выданного со сроком действия до 22.09.2013 г.

Данное ОДОБРЕНИЕ ТИПА ТРАНСПОРТНОГО СРЕДСТВА без приложений недействительно.

Приложение № 1. Общие характеристики транспортного средства

Приложение № 2. Перечень документов, явившихся основанием для оформления ОДОБРЕНИЯ ТИПА ТРАНСПОРТНОГО СРЕДСТВА

Приложение № 3. Описание маркировки транспортного средства

Приложение № 4. Общий вид транспортного средства на пяти страницах

ДОПОЛНИТЕЛЬНАЯ ИНФОРМАЦИЯ

отсутствует

Руководитель органа по сертификации

подпись

Б.В. Кисуленко

инициалы, фамилия

ОДОБРЕНИЕ ТИПА ТРАНСПОРТНОГО СРЕДСТВА УТВЕРЖДЕНО.

Внесена запись в реестр за № E-FR.MT02.B.00272 от 28 ноября 2011

Заместитель руководителя

РОССТАНДАРТА

наименование федерального органа
исполнительной власти, выполняющего функции
компетентного административного органа
Российской Федерации в соответствии
с Женевским Соглашением 1958 года

подпись

А.В. Зажигалкин

инициалы, фамилия

E-FR.MT02.B.00272

ОБЩИЕ ХАРАКТЕРИСТИКИ ТРАНСПОРТНОГО СРЕДСТВА

Колесная формула / ведущие колеса	4 × 2 / передние
Схема компоновки транспортного средства	полукапотная
Расположение двигателя	переднее поперечное
Исполнение грузочного пространства	цельнометаллический грузовой фургон с высокой или низкой крышей, с одной или двумя боковыми сдвижными дверями или без них, с двустворчатой задней дверью
Кабина	двухдверная, двух- или трехместная

Для модификаций:	YС?MFC/BX, YBVMFC/BX	YAAMFA/A?, YABMFA/AR	YBAMFB/AX, YBVMFB/AX	Y?BMFB/BX, YABMFB/BR
Габаритные размеры, мм				
– длина	5998	4963	5413	5413
– ширина	2050	2050	2050	2050
– высота	2522	2254	2254	2522
База, мм	4035	3000	3450	3450
Колея передних / задних колес, мм	1810 / 1790			

Для модификаций:	Y?BMFC/CX, YDDMFC/CX	YAAMFB/?X	YDBMFC/BXL	YDBMFC/CXL
Габаритные размеры, мм				
– длина	5998	4963	6363	6363
– ширина	2050	2050	2050	2050
– высота	2760	2522	2522	2760
База, мм	4035	3450	4035	4035
Колея передних / задних колес, мм	1810 / 1790			

Модификация	Масса транспортного средства в снаряженном состоянии, кг	Полная масса транспортного средства, кг (технически допустимая)	Максимальная осевая масса, кг (технически допустимая)		Максимальная масса прицепа, кг		Максимальная масса автопоезда, кг
			на переднюю ось	на заднюю ось	прицеп без тормозной системы	прицеп с тормозной системой	
YCDMFC/BX	2025	3500	1850	2000	750	2500	6000
YAAMFA/AR	1845	2825	1630	1650	750	2000	4825
YAAMFB/AX	1885	3000	1630	1650	750	2000	5000
YAAMFB/BX	1910	3000	1630	1650	750	2000	5000
YBAMFB/AX	1885	3300	1750	1900	750	2000	5300
YBVMFB/AX	1900	3300	1750	1900	750	2500	5800
YBVMFB/BX	1925	3300	1750	1900	750	2500	5800
YABMFA/AR	1860	2840...3000	1630	1650	750	2500	5340
YABMFB/BR	1925	2840...3000	1630	1650	750	2500	5405
YABMFB/BX	1925	3000	1630	1650	750	2500	5500
YBVMFC/BX	1975	3300	1750	1900	750	2500	5800
YСVMFC/BX	1975	3500	1850	2000	750	2500	6000
YСVMFC/CX	2000	3500	1850	2000	750	2500	6000
YDBMFC/CX	2040	3500	2100	2400	750	3000	6500
YDDMFC/CX	2090	3500	2100	2400	750	3000	6500
YDBMFC/CXL	2090	3500	2100	2400	750	3000	6500
YDBMFC/BXL	2060	3500	2100	2400	750	3000	6500

E-FR.MT02.B.00272

Для модификаций:	Y?BMF?/?X, Y?BMF?/?R, YDBMFC/?XL	Y?AMF?/A?	Y?DMFC/?X
Двигатель (марка, тип)	PSA, 4HU	PSA, 4HV	IVECO, Sofim, F1CE0481D
	четырёхтактный дизель		
– количество и расположение цилиндров	4, рядное		
– рабочий объем цилиндров, см ³	2198	2198	2999
– степень сжатия	17.5	17.5	19.0
Максимальная мощность, кВт (мин ⁻¹) по Правилам ЕЭК ООН № 85	88 (3500)	74 (2900)	115 (3500)
Максимальный крутящий момент, Н·м (мин ⁻¹)	320 (2000)	250 (1500)	400 (1700)
Топливо	дизельное		
Система питания (тип)	впрыскивание топлива под давлением с общей рампой		
ТНВД (тип, маркировка)	Denso, HP3	Denso, HP3	Bosch, CP3
Форсунки (тип, маркировка)	Denso, 6C1Q-9K 546	Denso, 6C1Q-9K 546	Bosch, 0445 110 248
Нагнетатель воздуха (тип, маркировка)	MHI, 6U3Q-6K682	MHI, 6U3Q-6K682	KKK-K04 или HG, GT20 или MHI, TD04
Воздушный фильтр (тип, маркировка)	F.AP.AC.AT, 1349549080 с сухим фильтрующим элементом		
Система выпуска и нейтрализации отработавших газов	один или два глушителя; нейтрализатор отработавших газов		
Нейтрализатор (маркировка)	F.AP.AC.AT, 1349824080	F.AP.AC.AT, 1349824080	F.AP.AC.AT, 1350935080
Глушители (маркировка)			
– 1 ступень	F.AP.AC.AT, 1349822080	F.AP.AC.AT, 1349822080	F.AP.AC.AT, 1350076080
– 2 ступень	—	—	F.AP.AC.AT, 1350077080
Для модификаций:	Y?DMFC/?X, YDDMFC/?X	Y?AMF?/A?	Y?BMF?/?X, Y?BMF?/?R, YDBMFC/?XL
Трансмиссия (тип)	механическая		
Сцепление (марка, тип)	PSA, сухое, однодисковое		
Коробка передач (марка, тип)	FIAT, M40-CV6	PSA, MLGU5C3/00	PSA, MLGU6C14/00
	с ручным управлением		
– число передач	вперед-6, назад-1	вперед-5, назад-1	вперед-6, назад-1
– передаточные числа			
I -	4.166	3.727	3.727
II -	2.350	1.952	1.952
III -	1.461	1.290	1.290
IV -	0.955	0.875	0.875
V -	0.695	0.647	0.673
VI -	0.552	—	0.585
3.X. -	4.083	3.154	3.154
Главная передача (тип, маркировка)	PSA, цилиндрическая, косозубая		
– передаточное число	4.222	4.933	4.933

Подвеска

Передняя (описание)

независимая, пружинная, типа Макферсон, со стабилизатором поперечной устойчивости

Задняя (описание)

зависимая, рессорная, с телескопическими амортизаторами

E-FR.MT02.B.00272

Рулевое управление (описание)

– рулевой механизм
(тип, маркировка)

с гидроусилителем
PSA, "шестерня - рейка"

Тормозные системы

Рабочая (описание)

гидравлический двухконтурный привод с диагональным разделением на контуры, с АБС; тормозные механизмы всех колес - дисковые

Запасная (описание)

Стояночная (описание)

каждый контур рабочей тормозной системы
механический (тросовый) привод к тормозным механизмам задних колес

Шины

модификации	размерность	минимально допустимый индекс нагрузки	скоростная категория	статический радиус, мм
YAAMFA/AR, YAAMFB/AX, YAAMFB/BX, YBAMFB/AX, YBVMF?/BX, YABMFB/BX, YCBMFC/BX, YCBMFC/CX, YCDMFC/BX, YBVMFB/AX, Y?BVMF?/?R	215/70R15C	109/107	S	319
	225/70R15C	112/110	S	325
YAAMFA/AR, YAAMFB/AX, YAAMFB/BX, YBAMFB/AX, YBVMFB/BX, YABMFB/BX, YBVMFC/BX, YBVMFB/AX, Y?BVMF?/?R	205/70R15C	106/104	R	313
YD?MFC/CX, YDBMFC/?XL	215/75R16C	116/114	R	341
	225/75R16C	118/116	R	347

Оборудование транспортного средства

по заказу: кондиционер или климат-контроль (хладагент R134A)

Руководитель органа по сертификации

подпись

Б.В. Кисуленко

инициалы, фамилия

ОПИСАНИЕ МАРКИРОВКИ ТРАНСПОРТНОГО СРЕДСТВА

1. Место расположения и форма знака обращения на рынке:

На наклейке, расположенной рядом с табличкой изготовителя.

Знак обращения на рынке выполнен в соответствии с Постановлением Правительства Российской Федерации от 19 ноября 2003 г. № 696.

2. Место расположения таблички изготовителя:

В моторном отсеке, на передней поперечине.

3. Место расположения идентификационного номера:

3.1. На табличке изготовителя.

3.2. На арке переднего колеса, у правой подножки.

4. Структура и содержание идентификационного номера (номеров) транспортных средств:

1	2	3	4	5	6	7	8	9	10	11	12	13	14	15	16	17
V	F	7	Y	?	?	M	F	?	?	?	?	?	?	?	?	?

поз. 1 - 3: Международный идентификационный код изготовителя (WMI):

VF7 – Automobiles Citroen, Франция

поз. 4: Код типа транспортного средства:

Y – Jumper.

поз. 5: Код полной массы:

A – 2825 ... 3000 кг;

B – 3300 кг;

C, D - 3500 кг.

поз. 6: Код типа двигателя:

A – PSA, 4HV;

B – PSA, 4HU;

D – IVECO, Sofim, F1CE0481D.

поз. 7: Код типа трансмиссии:

M – механическая.

поз. 8: Код типа кузова:

F – грузовой фургон.

поз. 9: Код колесной базы:

A – 3000 мм;

B – 3450 мм;

C – 4035 мм.

поз. 10 - 17: Производственный номер транспортного средства.

Руководитель органа по сертификации

.....
подпись

Б.В. Кисуленко

.....
инициалы, фамилия

E-FR.MT02.B.00272

ОБЩИЙ ВИД ТРАНСПОРТНОГО СРЕДСТВА
Citroën типа Y (Jumper), модификаций Y??MFC/?X

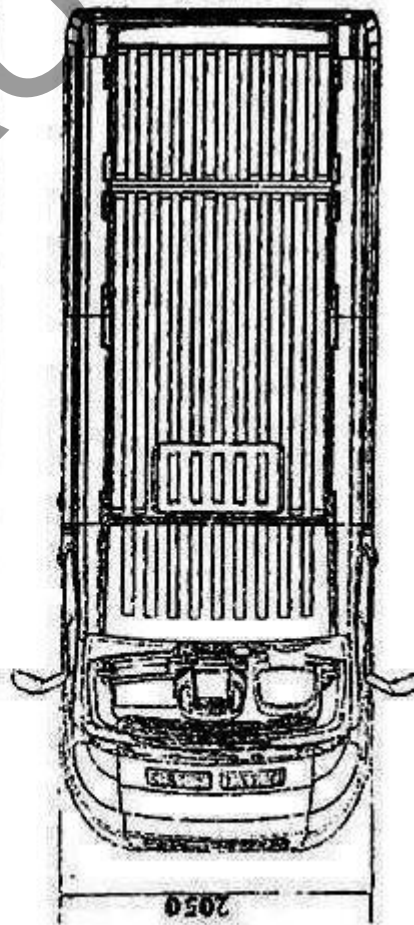
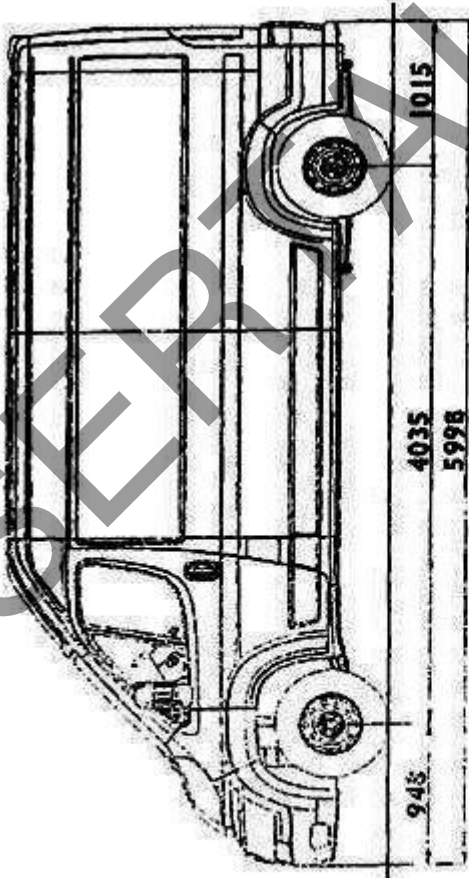
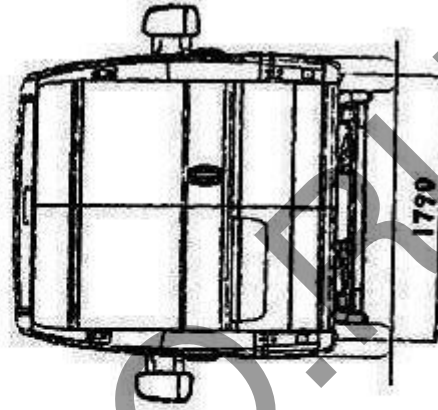
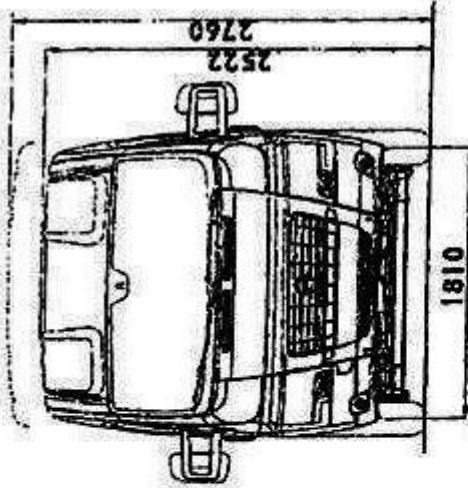

E-FR.MT02.B.00272

ОБЩИЙ ВИД ТРАНСПОРТНОГО СРЕДСТВА

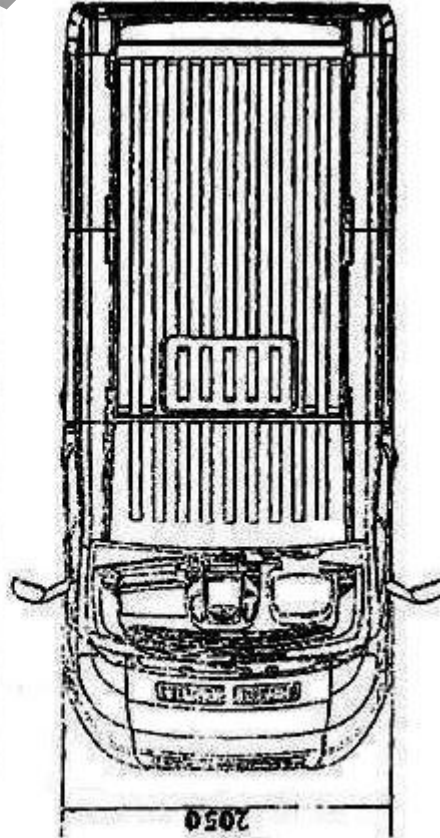
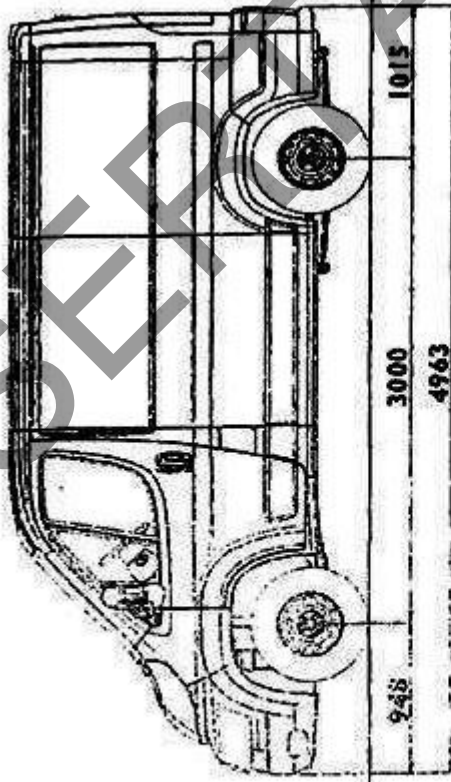
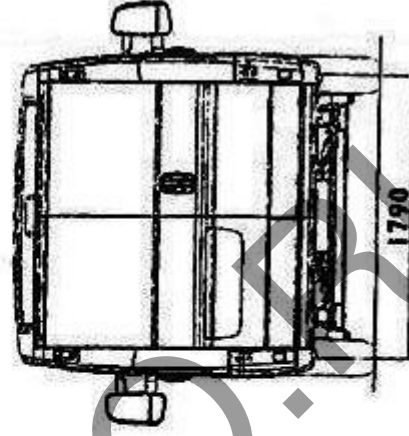
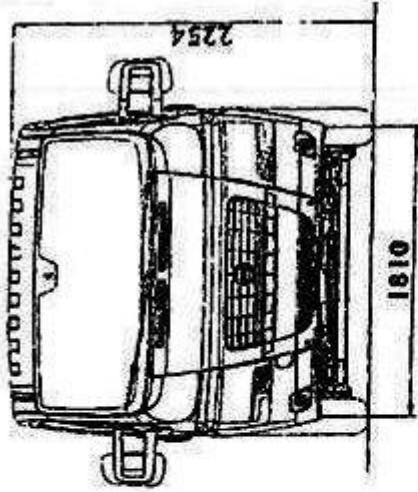
Citroën типа Y (Jumper), модификаций YAAMFA/A?, **YABMFA/AR**

E-FR.MT02.B.00272

ОБЩИЙ ВИД ТРАНСПОРТНОГО СРЕДСТВА

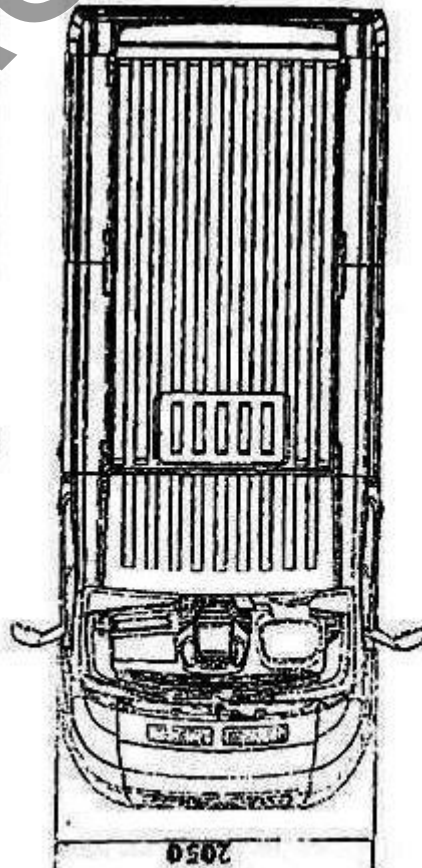
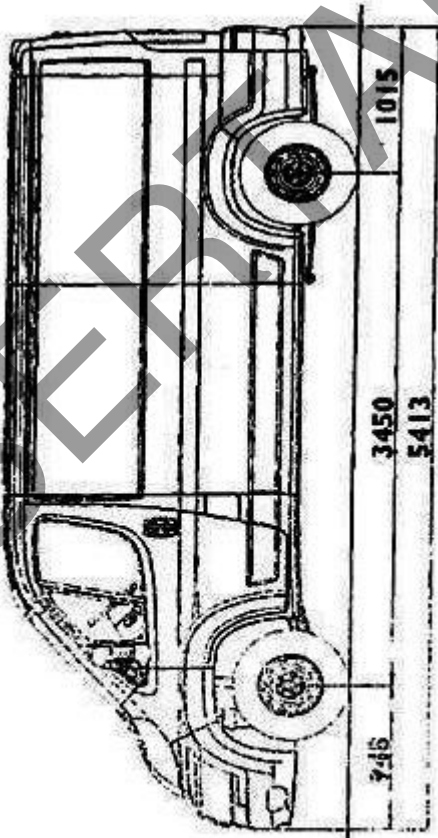
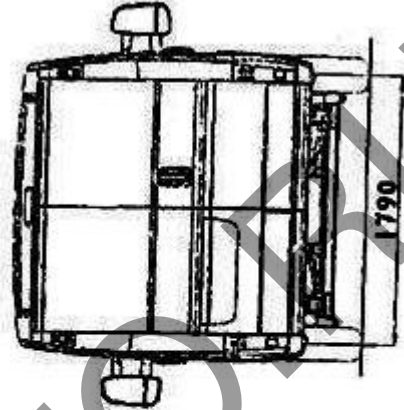
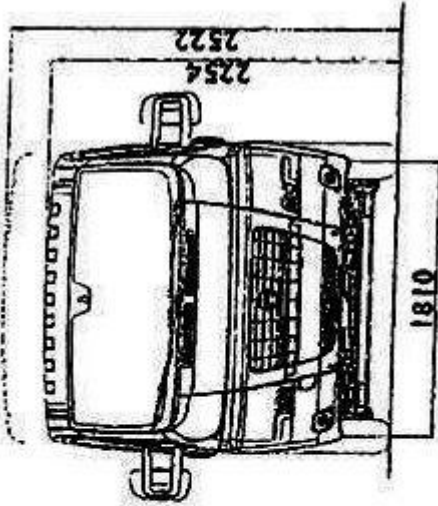
Citroën типа Y (Jumper), модификаций YBAMFB/AX, Y?BMFB/BX, **YABMFB/BR**, **YBBMFB/AX**

E-FR.MT02.B.00272

ОБЩИЙ ВИД ТРАНСПОРТНОГО СРЕДСТВА

Citroën типа Y (Jumper), модификаций Y??MFC/VXL, Y??MFC/CXL

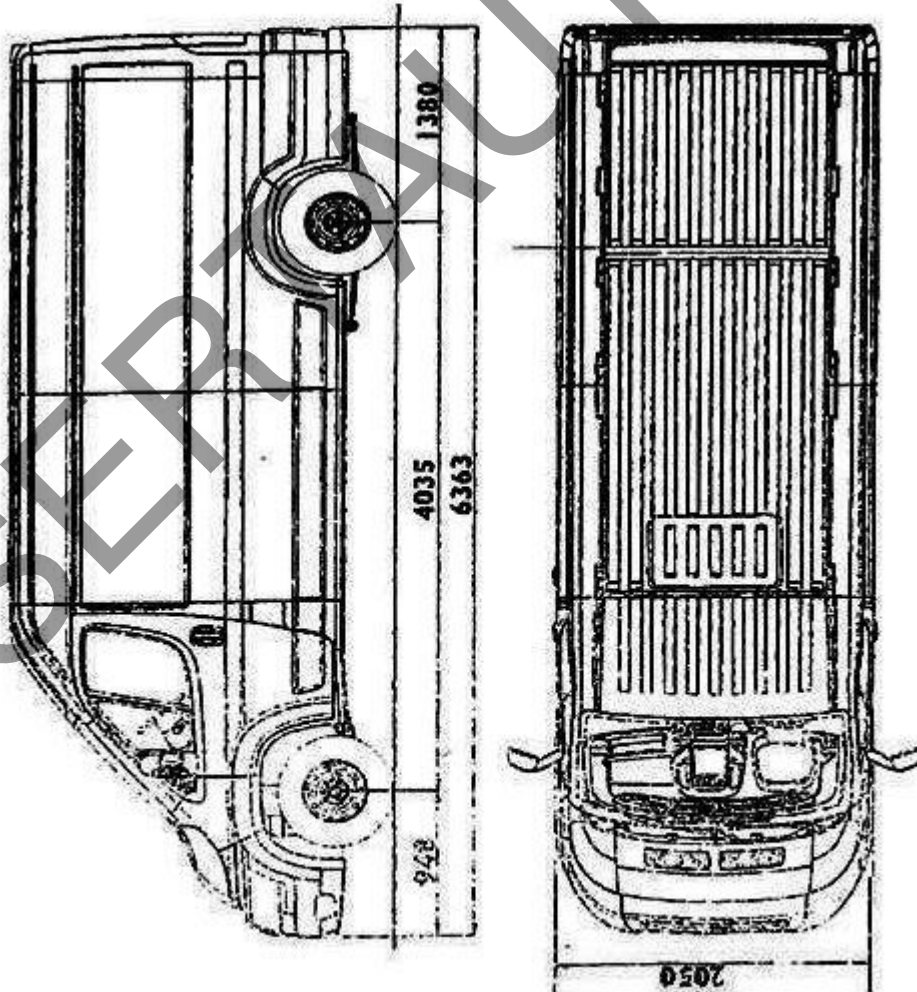
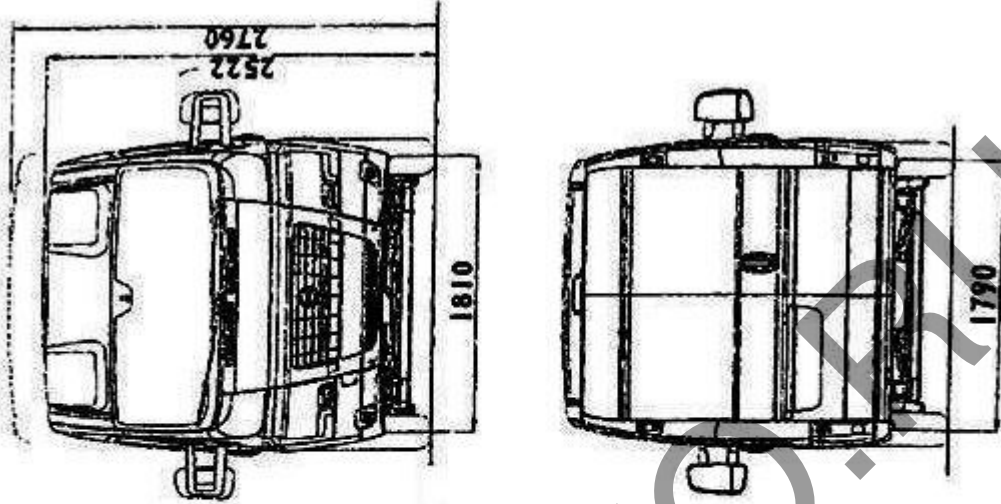

E-FR.MT02.B.00272

ОБЩИЙ ВИД ТРАНСПОРТНОГО СРЕДСТВА
Citroën типа Y (Jumper), модификаций YAAMFB/?X

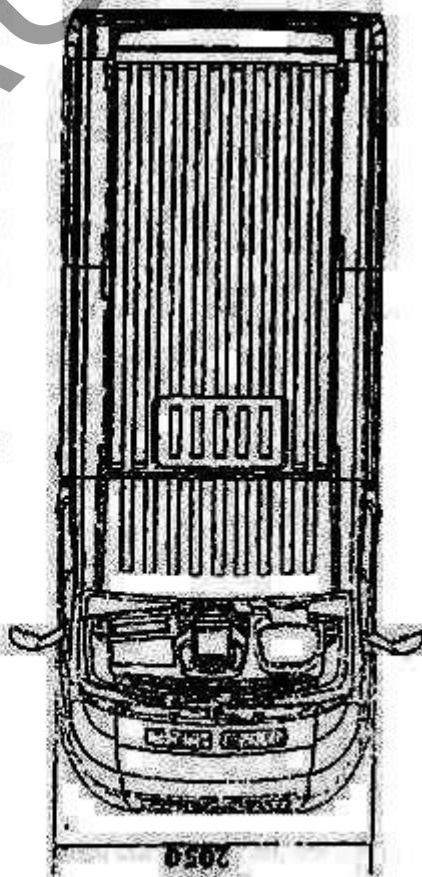
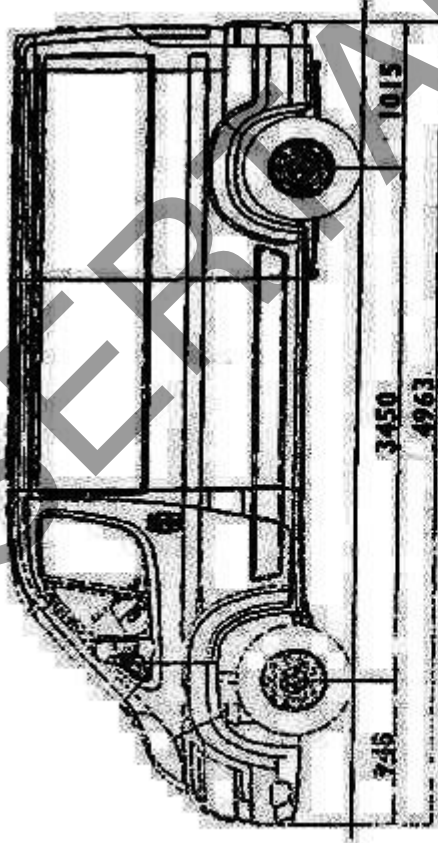
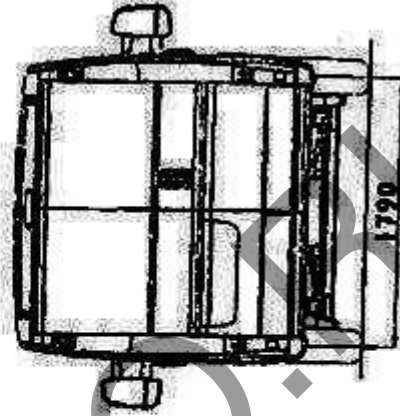
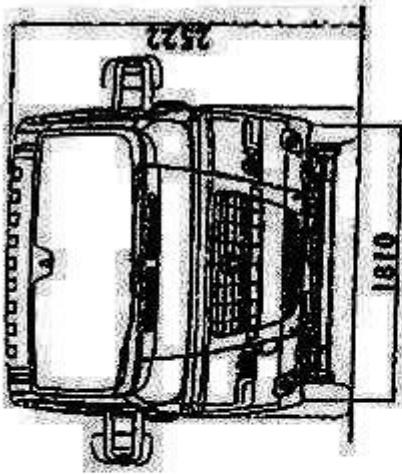

ОТТС № **E-FR.MT02.B.00272**
Бланк № 0002725

SERTAUTO.RU