

**ОРГАН ПО СЕРТИФИКАЦИИ**  
**Межотраслевой фонд "Сертификация автотранспорта САТР" ("САТР-ФОНД")**  
№ РОСС RU.0001.11MT02 от 04.06.2009 г.  
125480, г. Москва, ул. Героев Панфиловцев, 24 (тел. 454-42-27)

**РОСС CH.MT02.E06697P1**

**01**

**марта**

**2013**

Марка транспортного средства	<b>NISSAN</b>
Тип транспортного средства	<b>C11</b>
Модификации	<b>FBA, FCA, BBA, BCA</b>
Коммерческое наименование	<b>Tiida</b>
Категория транспортного средства	<b>M<sub>1</sub></b>
Код ТН ВЭД	<b>8703 23</b>
Код VIN	<b>3N1??AC11U???</b>
Экологический класс	<b>4</b>
Заявитель, представитель изготовителя и его адрес	<b>ООО "НИССАН МОТОР РУС". 115054, г. Москва, Космодамианская наб., 52/3, Российская Федерация</b>
Изготовитель и его адрес	<b>Nissan International SA, A-One Business Center, ZA Vers La Pièce - Bâtiment B2, Route de l'Etraz CH-1180 Rolle, Switzerland</b>
Сборочные заводы и их адреса	<b>Nissan Mexicana S.A. de C.V. Carretera Lagos de Moreno Km. 75 Aguascalientes Ags Mexico C.P. 20290, Mexico Nissan Mexicana S.A. de C.V. Paseo Cuauhnahuac Km. 4.5 Jiutepec Morelos Mexico C.P. 62500, Mexico</b>

**ОБЩИЕ ХАРАКТЕРИСТИКИ ТРАНСПОРТНОГО СРЕДСТВА**

Колесная формула / ведущие колеса	4 x 2 / передние
Схема компоновки транспортного средства	переднеприводная; расположение двигателя - переднее поперечное
Тип кузова / количество дверей	несущий, цельнометаллический, седан / 4 или хэтчбек / 5
Количество мест спереди / сзади	2 / 3

## POCC CH.MT02.E06697P1

**Габаритные размеры, мм**

– длина	4478 (седан) или 4302 (хэтчбек)
– ширина	1695
– высота	1524 (1543 с дополнительным оборудованием)
База, мм	2597
Колея передних / задних колес, мм	1480 / 1485
Масса снаряженного транспортного средства, кг (по ГОСТ Р 52051-2003)	1268...1435
Полная масса транспортного средства, кг	1785
Максимальная допустимая масса	
– на переднюю ось, кг	985
– на заднюю ось, кг	870
Допустимая полная масса прицепа*, кг	
– прицеп без тормозов	657
– прицеп с тормозами	1300

<b>Двигатель</b> (марка, тип)	<b>HR16</b>	<b>MR18</b>
	Nissan, четырехтактный, бензиновый	
– количество и расположение цилиндров	4, рядное	
– рабочий объем, см <sup>3</sup>	1598	1798
– степень сжатия	10.7	9.9
Максимальная мощность, кВт (мин <sup>-1</sup> )	81 (6000)	93 (5200)
Максимальный крутящий момент, Нм (мин <sup>-1</sup> )	153 (4400)	173 (4800)
Топливо	бензин с октановым числом не менее 95	
<b>Система питания</b>	распределенный впрыск топлива с электронным управлением	
Блок управления впрыском (марка, тип)	для мод. с механической трансмиссией: MEC90-890, MEC90-900; для мод. с гидромеханической трансмиссией: MEC90-910, MEC90-920	MEC90-660, MEC90-680
Воздушный фильтр (марка, тип)	Nissan, ED0	
<b>Система зажигания</b>	электронная, бесконтактная	
Катушка зажигания (марка, тип)	Bosch, 0 221 604 014 (x 4)	
Свечи зажигания (марка, тип)	NGK, PLZKAR5A-11, PLZKAR6A-11, PLZKAR7A-11	

\* При условии установки буксирного устройства, сертифицированного по Правилам ЕЭК ООН № 55-01

## РОСС CH.MT02.E06697P1

Для модификаций с двигателем:	HR16	MR18
<b>Система выпуска и нейтрализации отработавших газов</b>	основной и дополнительный глушители; основной и дополнительный нейтрализаторы отработавших газов	
Основной глушитель (марка, тип)	Calsonic Mexicana, 20100 EM12C или 20100 EM13C	Calsonic Mexicana, 20100 EL00A или 20100 EL01A
Дополнительный глушитель (марка, тип)	Calsonic Mexicana, 20300 EM12C	Calsonic Mexicana, 20300 EL00B
Основной нейтрализатор (марка, тип)	EE3	ZW7
Дополнительный нейтрализатор (марка, тип)	CJ9	TU3
Для мод. с двигателем:	MR18	HR16
<b>Трансмиссия</b>	механическая	
<b>Сцепление</b> (марка, тип)	сухое, однодисковое	
<b>Коробка передач</b> (марка, тип)	с ручным управлением	
– число передач вперед	6	5
– число передач назад	1	1
– передаточные числа		
I -	3.7273	3.7273
II -	2.1053	2.0476
III -	1.4516	1.3929
IV -	1.1714	1.0968
V -	0.9714	0.8919
VI -	0.8108	—
3.X. -	3.6865	3.5455
<b>Главная передача</b> (марка, тип)	цилиндрическая косозубая	
– передаточное число	3.9333	4.0667
		4.072
<b>Подвеска</b>		
– передняя	независимая, пружинная, типа Макферсон, со стабилизатором поперечной устойчивости	
– задняя	независимая, пружинная, рычажная, с гидравлическими телескопическими амортизаторами, со стабилизатором поперечной устойчивости	
<b>Рулевое управление</b> (марка, тип)	рулевой механизм типа "шестерня – рейка", с электроусилителем	

РОСС СН.МТ02.Е06697Р1

**Тормозные системы**

- |                           |  |
|---------------------------|--|
| – рабочая (марка, тип)    | гидравлический двухконтурный привод с диагональным разделением на контуры, с вакуумным усилителем, с АБС; тормозные механизмы передних колес - дисковые, задних - барабанные |
| – запасная (марка, тип)   | каждый контур рабочей тормозной системы  |
| – стояночная (марка, тип) | механический (тросовый) привод к тормозным механизмам задних колес   |

**Шины**

- |                              |                           |
|------------------------------|---------------------------|
| – марка                      | —                         |
| – размер                     | 185/65 R15 или 195/65 R15 |
| – индекс несущей способности | 82                        |
| – категория скорости         | R, T, U                   |

**Оборудование транспортного средства**

подогрев зеркал заднего вида, аудиосистема, подушки безопасности, подогрев сидений, кондиционер (хладагент R134a)

NISSAN C11

Описание маркировки транспортного средства приведено в приложении № 2.  
Общие виды транспортных средств на двух листах приведены в приложении № 3.

Б.В. Кисуленко

А.В. Зажигалкин

Действует с "10" сентября 2010 г.

## РОСС СН.МТ02.Е06697Р1

Приложение № 2 к "одобрению типа транспортного средства"

## ОПИСАНИЕ МАРКИРОВКИ ТРАНСПОРТНОГО СРЕДСТВА

1. Место расположения и форма знака соответствия:  
В подкапотном пространстве, на перегородке моторного отсека.  
Знак соответствия выполнен по ГОСТ Р 50460-92 с указанием номера данного "одобрения типа транспортного средства".
2. Место расположения таблички изготовителя:  
В подкапотном пространстве, на чашке переднего правого брызговика.
3. Место расположения идентификационного номера (VIN):
  - 3.1. На табличке изготовителя.
  - 3.2. В подкапотном пространстве, на перегородке моторного отсека, слева.
4. Структура и содержание идентификационного номера (номеров) транспортных средств:

1	2	3	4	5	6	7	8	9	10	11	12	13	14	15	16	17
3	N	1	?	?	A	C	1	1	U	?	?	?	?	?	?	?

- поз. 1 - 3: **3N1** - WMI (международный код изготовителя) - Nissan International SA, заводы Nissan Mexicana S.A. de C.V. (Мексика).
- поз. 4: Обозначение типа кузова:  
**B** - четырехдверный седан;  
**F** - пятидверный хэтчбек.
- поз. 5: Обозначение типа двигателя:  
**C** - HR16;  
**B** - MR18.
- поз. 6: **A** - обозначение типа привода колес - передний.
- поз. 7 - 9: **C11** - обозначение типа транспортного средства.
- поз. 10: **U** - регион назначения - Европа.
- поз. 11: Контрольный символ.
- поз. 12 - 17: Производственный номер транспортного средства.

### C11 (Tiida)

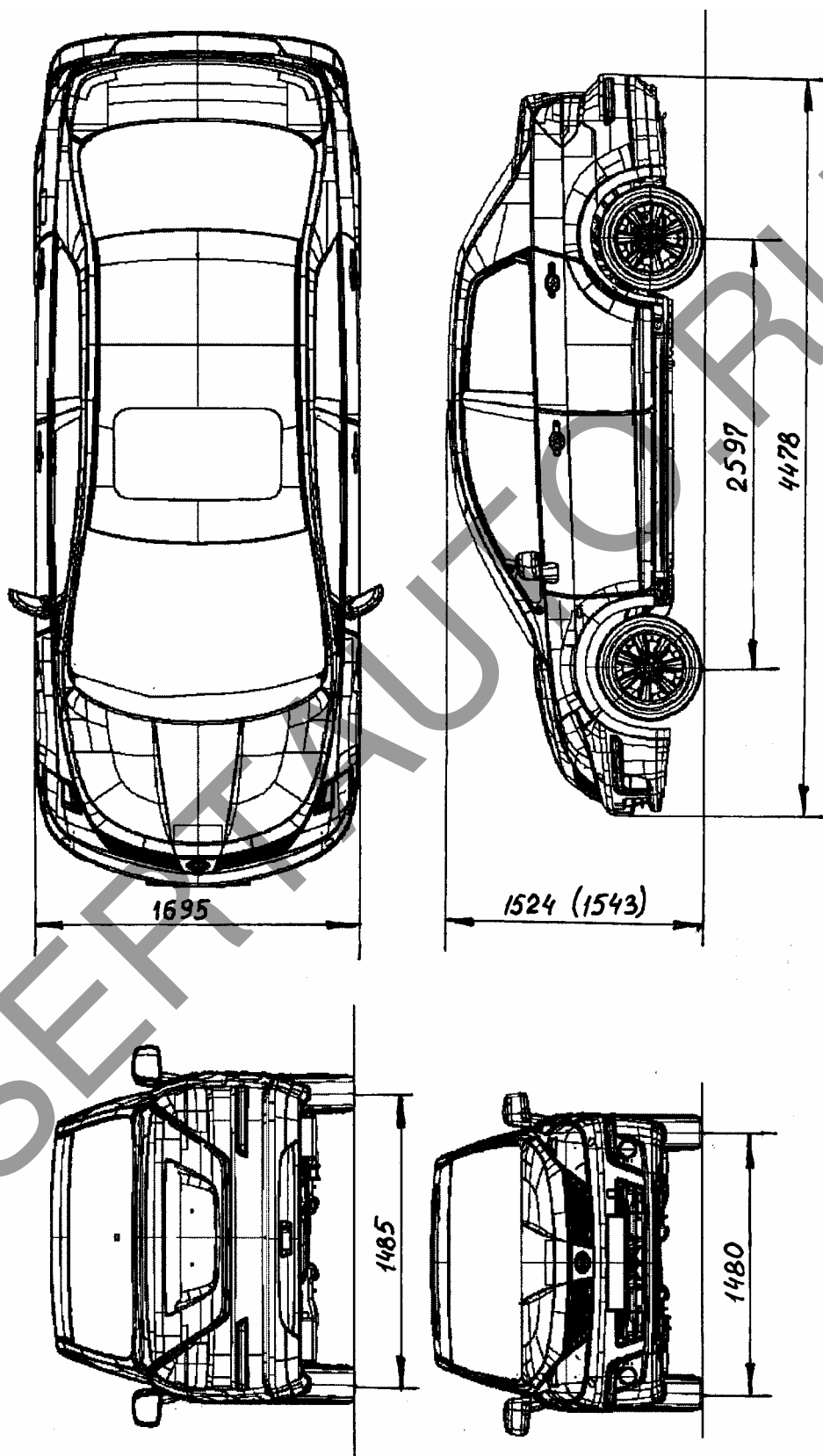

### C11 (Tiida)

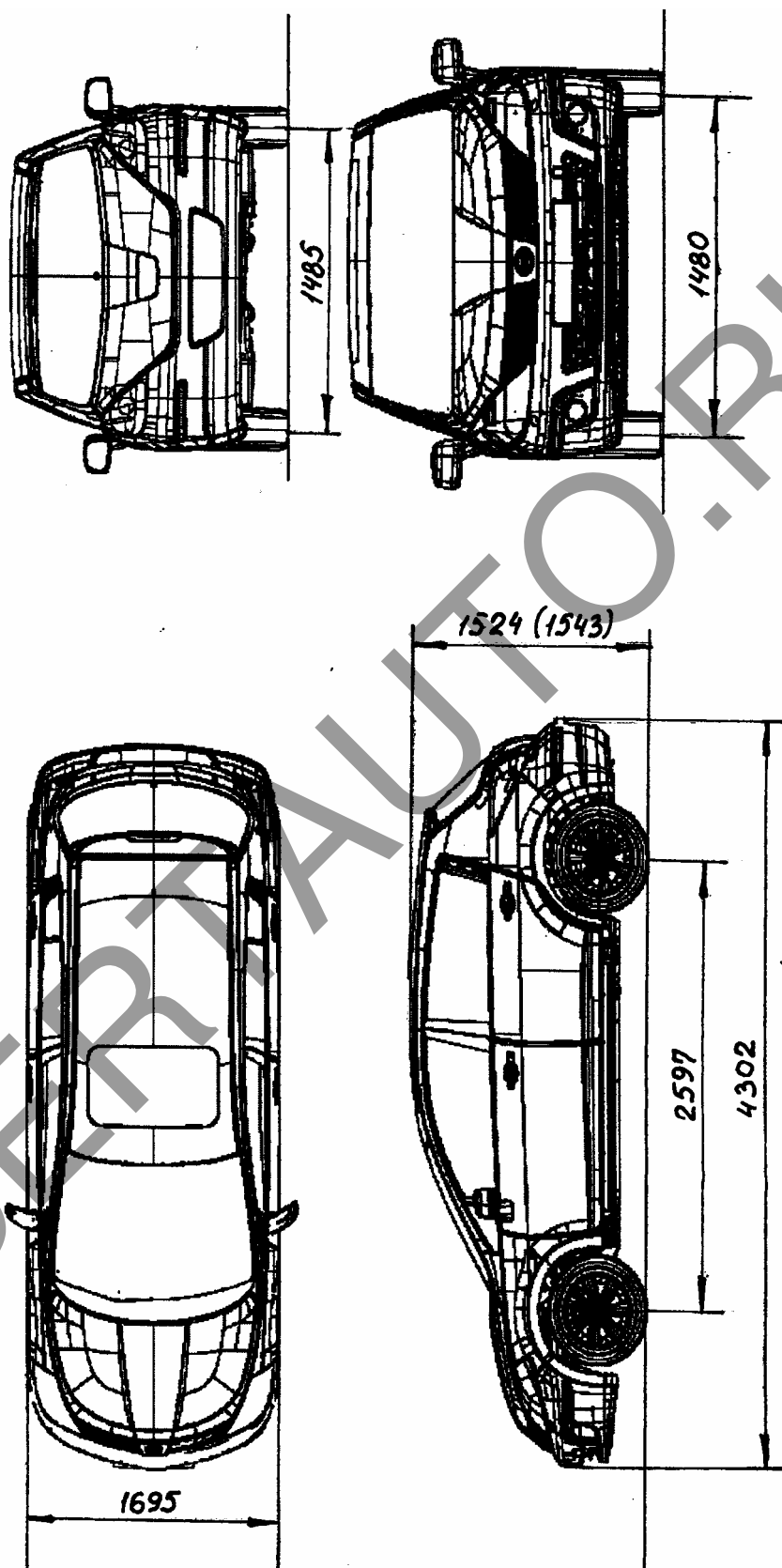

Страница для заполнения полей данных:

ОТТС № **РОСС СН.МТ02.Е06697Р1**  
Бланк № 0048263

SERTAUTO.RU