

**ОРГАН ПО СЕРТИФИКАЦИИ**  
**Межотраслевой фонд "Сертификация автотранспорта САТР" ("САТР-ФОНД")**  
№ РОСС RU.0001.11MT02 от 04.06.2009 г.  
125480, г. Москва, ул. Героев Панфиловцев, 24 (тел. 454-42-27)

**РОСС RU.MT02.E06184P3**

14 декабря ----  
2011

|  |  |
|--|--|
| Марка транспортного средства                       | FIAT   |
| Тип транспортного средства                         | 223  |
| Модификация  | 223АХР1А, 223АХР1А-АМ, 223АХР1А-РС, 223АХР1А-РТ,<br><b>223АХМ1А</b>  |
| Коммерческое наименование                          | Doblo  |
| Категория транспортного средства                   | М <sub>1</sub> (для 223АХР1А, 223АХР1А-РС, 223АХР1А-РТ, <b>223АХМ1А</b> ),<br>М <sub>1С</sub> (для 223АХР1А-АМ)  |
| Код ОКП  | 45 1421 (для 223АХР1А, <b>223АХМ1А</b> ), 45 1485 (для 223АХР1А-АМ),<br>45 2330 (для 223АХР1А-РС, 223АХР1А-РТ)   |
| Код VIN  | XU3223000... (ОАО "СОЛЛЕРС-Набережные Челны"),<br>Z7G223000?S... (ООО "СОЛЛЕРС-ЕЛАБУГА"),<br>XU6223000... (ООО "АВТОДОМ")<br><b>Z88223000... (ООО "СОЛЛЕРС-КАМА")</b>  |
| Экологический класс                                | 4  |
| Заявитель, представитель изготовителей и его адрес | ОАО "СОЛЛЕРС-Набережные Челны",<br><b>423800, г. Набережные Челны, Промышленно-коммунальная зона, Автосборочный проезд, 60,</b><br>Республика Татарстан, Российская Федерация  |
| Изготовители и их адреса                           | ОАО "СОЛЛЕРС-Набережные Челны",<br><b>423800, г. Набережные Челны, Промышленно-коммунальная зона, Автосборочный проезд, 60,</b><br>Республика Татарстан, Российская Федерация<br><b>ООО "СОЛЛЕРС-КАМА",</b><br><b>423600, Республика Татарстан, г. Елабуга,</b><br><b>промышленная площадка «Алабуга», улица 1.5, корпус 601,</b><br><b>Российская Федерация (только для 223АХР1А, 223АХМ1А)</b><br>ООО "СОЛЛЕРС-ЕЛАБУГА",<br>423603, Елабужский район, промплощадка "Алабуга",<br>ул. 1.5, корп. 601, Республика Татарстан,<br>Российская Федерация (только для 223АХР1А-АМ)<br>ООО "АВТОДОМ", 432049, г. Ульяновск, ул. Азовская, 64,<br>Российская Федерация (только для 223АХР1А-АМ) |

POCC RU.MT02.E06184P3

Поставщики комплектов  
для сборки и их адреса

**FIAT GROUP AUTOMOBILES S.p.A.,**  
**Corso G. Agnelli, 200, 10135, Torino, Italy**  
**TOFAS TURK OTOMOBILE FB A.S.,**  
**Yalova Yolu, 10.KM., PK.60, 16369, Bursa, Turkey**

### ОБЩИЕ ХАРАКТЕРИСТИКИ ТРАНСПОРТНОГО СРЕДСТВА

Колесная формула / ведущие колеса 4 × 2 / передние  
Схема компоновки транспортного средства переднеприводная;  
расположение двигателя – переднее поперечное

| для модификаций:   | 223AXP1A                      |                 | 223AXP1A-AM   |                 |
|--|-------------------------------|-----------------|---|-----------------|
| Тип кузова / количество дверей                                       | цельнометаллический универсал |                 |   |                 |
|  | 4 или 5                       |                 | 5   |                 |
|  | с высокой крышей              | с низкой крышей | с высокой крышей  | с низкой крышей |
| Назначение транспортного средства                                    | общего назначения             |                 | автомобиль медицинской участковой службы                        |                 |
| Количество мест спереди / сзади                                      | 2 / 3                         | 2/3 2/3/2       | 2 / 3 или<br>1 / 1 + кресельные носилки для размещения больного |                 |
| Габаритные размеры, мм   |                               |                 |   |                 |
| – длина  | 4253                          |                 |   |                 |
| – ширина   | 1722                          |                 |   |                 |
| – высота   | 2073                          | 1818            | 2073  | 1818            |
| База, мм   | 2583                          |                 |   |                 |
| Колея передних / задних колес, мм                                    | 1514 / 1505                   |                 |   |                 |
| Масса снаряженного транспортного средства, кг (по ГОСТ Р 52051-2003) | 1325...1467                   | 1305...1455     | 1305...1455   | 1325...1467     |
| Полная масса транспортного средства, кг                              | 1850                          | 1830            | 1905  | 1850            |
| Полная масса, приходящаяся   |                               |                 |   |                 |
| – на переднюю ось, кг  | 853...883                     | 848...878       | 811   | 853...883       |
| – на заднюю ось, кг  | 967...997                     | 952...982       | 1094  | 967...997       |
| Допустимая полная масса прицепа, кг                                  |                               |                 |   |                 |
| – прицеп без тормозов  | 500                           |                 |   |                 |
| – прицеп с тормозами   | 1000                          |                 |   |                 |

| для модификаций:                  | 223AXP1A-PT   | 223AXP1A-PC  |
|-----------------------------------|---|--|
| Тип кузова / количество дверей    | цельнометаллический универсал / 5<br>с высокой или низкой крышей  |  |
| Назначение транспортного средства | автомобиль патрульно – постовой службы милиции, МВД, ГУВД, УВД, вневедомственной охраны при органах внутренних дел РФ | автомобиль патрульно – постовой службы милиции, МВД, ГУВД, УВД, вневедомственной охраны при органах внутренних дел РФ, автомобиль патрульный органов ГИБДД |
| Количество мест спереди / сзади   | 2 / 3 / 2 (жесткие сиденья в отсеке для задержанных)  | 2 / 3  |

## POCC RU.MT02.E06184P3

| для модификаций:   |             | 223АХР1А-РТ, 223АХР1А-РС                |                 |
|--|-------------|---|-----------------|
|  |             | с высокой крышей                        | с низкой крышей |
| Габаритные размеры, мм   |             |   |                 |
| – длина  |             | 4253                                    |                 |
| – ширина   |             | 1722                                    |                 |
| – высота   | 2235        |   | 1980            |
| База, мм   |             | 2583                                    |                 |
| Колея передних / задних колес, мм                                    |             | 1514 / 1505                             |                 |
| Масса снаряженного транспортного средства, кг (по ГОСТ Р 52051-2003) | 1325...1467 |   | 1305...1455     |
| Полная масса транспортного средства, кг                              | 1850        |   | 1830            |
| Полная масса, приходящаяся   |             |   |                 |
| – на переднюю ось, кг  | 864         |   | 859             |
| – на заднюю ось, кг  | 986         |   | 971             |
| Допустимая полная масса прицепа, кг                                  |             | 500                                     |                 |
| – прицеп без тормозов  |             | 1000                                    |                 |
| – прицеп с тормозами   |             |   |                 |
| для модификаций:   |             | 223АХМ1А                                |                 |
| Тип кузова / количество дверей                                       |             | цельнометаллический универсал / 4 или 5 |                 |
|  |             | с высокой крышей                        | с низкой крышей |
| Назначение транспортного средства                                    |             | общего назначения                       |                 |
| Количество мест спереди / сзади                                      |             | 2 / 3                                   |                 |
| Габаритные размеры, мм   |             |   |                 |
| – длина  |             | 4253                                    |                 |
| – ширина   |             | 1722                                    |                 |
| – высота   | 2073        |   | 1818            |
| База, мм   |             | 2583                                    |                 |
| Колея передних / задних колес, мм                                    |             | 1514 / 1505                             |                 |
| Масса снаряженного транспортного средства, кг (по ГОСТ Р 52051-2003) | 1425...1567 |   | 1405...1547     |
| Полная масса транспортного средства, кг                              | 1950        |   | 1930            |
| Полная масса, приходящаяся   |             |   |                 |
| – на переднюю ось, кг  | 953...983   |   | 948...978       |
| – на заднюю ось, кг  | 967...997   |   | 952...982       |
| Допустимая полная масса прицепа, кг                                  |             | 500                                     |                 |
| – прицеп без тормозов  |             | 1300                                    |                 |
| – прицеп с тормозами   |             |   |                 |

РОСС RU.MT02.E06184P3

| для модификаций:  | 223AXP1A, 223AXP1A-AM,<br>223AXP1A-PC, 223AXP1A-PT   | 223AXM1A  |
|---|--|---|
| <b>Двигатель</b> (марка, тип)<br>– количество и расположение цилиндров<br>– рабочий объем, см <sup>3</sup><br>– степень сжатия<br>Максимальная мощность, кВт (мин <sup>-1</sup> )<br>Максимальный крутящий момент, Нм (мин <sup>-1</sup> )<br>Топливо | FIAT, 350A1000, бензиновый четырехтактный<br>4, рядное<br>1368<br>11.1<br>57 (6000)<br>115 (3000)<br>бензин с октановым числом не менее 95                         | FIAT, 223A9000, четырехтактный дизель, с турбонаддувом<br>4, рядное<br>1268<br>17.6<br>62 (4000)<br>200 (1750)<br>дизельное   |
| <b>Система питания</b><br>Блок управления впрыском (марка, тип)<br>ТНВД (марка, тип)<br>Форсунки (марка, тип)<br>Турбокомпрессор (марка, тип)<br>Воздушный фильтр (марка, тип)  | распределенный впрыск топлива с электронным управлением<br>Magneti Marelli, IAW 5SF.MA или IAW 5SF.MH<br>–<br>–<br>–<br>FIAT, 51773400, с сухим бумажным элементом | впрыск топлива под давлением<br>Magneti Marelli, MJD 6F3.D1/6F3.D2/6F3.D3/6F3.D4<br>Bosch, 0.445.010.080 / 0.445.010.157 / 0.445.010.122<br>Bosch, 0.445.010.183<br>KKK, BV35<br>FIAT, 55180540, с сухим бумажным элементом |
| <b>Система зажигания</b><br>Блок управления зажиганием (марка, тип)<br>Катушка зажигания (марка, тип)<br>Свечи зажигания (марка, тип)   | микропроцессорная<br>совмещен с блоком управления впрыском топлива<br>Federal Mogul, BAE 940A<br>NGK, ZKR7A-10   | –<br>–<br>–<br>–  |
| <b>Система выпуска и нейтрализации отработавших газов</b><br>Глушитель (марка, тип)<br>Нейтрализатор (марка, тип)<br>Фильтр твердых частиц (марка, тип)   | один глушитель; один нейтрализатор отработавших газов<br>Matay, 55197822<br>FGP, 55194438<br>–   | один глушитель; один нейтрализатор отработавших газов, один фильтр твердых частиц, с дополнительной системой снижения токсичности EGR или без нее<br>FIAT, 51740052<br>FIAT, 55181852<br>FIAT, 51771691                     |

## POCC RU.MT02.E06184P3

| для модификаций:                       | 223AXP1A, 223AXP1A-AM,<br>223AXP1A-PC, 223AXP1A-PT   | 223AXM1A   |                 |
|--|--|------------|-----------------|
| <b>Трансмиссия</b>                     | механическая   |            |                 |
| <b>Сцепление</b> (марка, тип)          | FIAT, сухое, однодисковое, с гидравлическим приводом   |            |                 |
| <b>Коробка передач</b> (марка, тип)    | FIAT, с ручным управлением   |            |                 |
| – число передач                        | вперед - 5, назад - 1  |            |                 |
| – передаточные числа                   |  |            |                 |
| I -                                    | 4.091  | 4.273      | 3.909           |
| II -                                   | 2.158  | 2.158      | 2.238           |
| III -                                  | 1.345  | 1.480      | 1.444           |
| IV -                                   | 0.974  | 1.121      | 1.029           |
| V -                                    | 0.829  | 0.921      | 0.795           |
| 3.X -                                  | 3.818  | 3.818      | 3.909           |
| <b>Главная передача</b> (марка, тип)   | FIAT, цилиндрическая, косозубая  |            |                 |
| – передаточное число                   | 4.923  | 4.500      | 3.733 или 3.866 |
| <b>Подвеска</b>                        |  |            |                 |
| – передняя                             | независимая, пружинная, типа Макферсон, со стабилизатором поперечной устойчивости  |            |                 |
| – задняя                               | зависимая, рессорная, с гидравлическими телескопическими амортизаторами  |            |                 |
| <b>Рулевое управление</b> (марка, тип) | FIAT, рулевой механизм типа “шестерня - рейка”, с гидроусилителем или без него   |            |                 |
| <b>Тормозные системы</b>               |  |            |                 |
| – рабочая (марка, тип)                 | FIAT, гидравлический двухконтурный привод с диагональным разделением на контуры, с вакуумным усилителем, с АБС или без нее; тормозные механизмы передних колес - дисковые, задних - барабанные |            |                 |
| – запасная (марка, тип)                | FIAT, каждый контур рабочей тормозной системы  |            |                 |
| – стояночная (марка, тип)              | FIAT, механический (тросовый) привод к тормозным механизмам задних колес   |            |                 |
| <b>Шины</b>                            |  |            |                 |
| – марка                                | —  | —          | —               |
| – размер                               | 185/65 R15   | 175/70 R14 | 175/70R14C      |
| – индекс несущей способности           | 88   | 88         | 95/93           |
| – категория скорости                   | T  | T          | S               |

**Оборудование транспортного средства**

для всех модификаций – кондиционер (хладагент R134A), фронтальные и боковые подушки безопасности, преднатяжители ремней безопасности, электрообогрев передних сидений, электрообогрев наружных зеркал заднего вида, электрические стеклоподъемники, аудиосистема, центральный замок, эксплуатационно-ремонтный комплект, противоугонное устройство

для 223АХР1А-АМ – кресельные носилки для размещения больного

для 223АХР1А-РТ, 223АХР1А-РС – сигнально - громкоговорящая установка, радиостанция; камера видеонаблюдения наружной обстановки, система видеонаблюдения внутри автомобиля с записью на внешний носитель, комплект оборудования для входа в базы данных МВД, комплект бортового оборудования ГЛОНАСС/GPS, места для размещения бронежилетов и шлемов, зеркало досмотровое на штанге с фонарем, фонарь аккумуляторный, лебедка автомобильная, система пожаротушения моторного отсека, компрессор электрический автомобильный, ручной аварийно-спасательный инструмент, медицинская аптечка, мобильный комплекс фото-видеофиксации нарушений правил дорожного движения, портативное устройство для принудительной остановки транспортных средств, портативный прибор для определения концентрации этанола в выдыхаемом воздухе, мобильный комплект для ограждения мест дорожно-транспортного происшествия, ручной аварийно-спасательный инструмент, средство сковывания движения биологических объектов, устройство для осмотра номерных агрегатов транспортного средства, комбинированный фонарь с УФ излучением, досмотровый металлоискатель, комплект для экспресс-анализа наличия следов взрывчатых веществ, прибор для измерения светопропускания стекол

223АХР1А-РТ – задняя металлическая перегородка за сиденьями для задержанных с одностворчатой дверью, для посадки и высадки задержанных; жесткие сиденья в отсеке для задержанных

---

РОСС RU.MT02.E06184P3

SEPTAUTO.RU

FIAT 223

Описание маркировки транспортного средства приведено в приложении № 2.  
Общие виды транспортного средства на четырех листах приведены в приложении № 3.

**Б.В. Кисуленко****А.В. Зажигалкин**

Действует с "17" сентября 2010 г.

## РОСС RU.MT02.E06184P3

Приложение № 2 к "одобрению типа транспортного средства"

## ОПИСАНИЕ МАРКИРОВКИ ТРАНСПОРТНОГО СРЕДСТВА

## 1. Место расположения и форма знака соответствия:

На табличке изготовителя.

Знак соответствия выполнен по ГОСТ Р 50460-92 с указанием номера данного "одобрения типа транспортного средства".

## 2. Место расположения таблички изготовителя:

На передней поперечине рамки радиатора, справа от замка капота (ОАО "СОЛЛЕРС-Набережные Челны", ООО "СОЛЛЕРС-КАМА").

На правой стороне багажного отделения над колесной аркой (ООО "СОЛЛЕРС-ЕЛАБУГА", ООО "АВТОДОМ").

## 3. Место расположения идентификационного номера (VIN):

3.1. На табличке изготовителя.

3.2. В моторном отсеке на правом лонжероне.

## 4. Структура и содержание идентификационного номера (номеров) транспортных средств:

| 1 | 2 | 3 | 4 | 5 | 6 | 7 | 8 | 9 | 10 | 11 | 12 | 13 | 14 | 15 | 16 | 17 |
|---|---|---|---|---|---|---|---|---|----|----|----|----|----|----|----|----|
| X | U | 3 | 2 | 2 | 3 | 0 | 0 | 0 | ?  | ?  | ?  | ?  | ?  | ?  | ?  | ?  |
| X | U | 6 | 2 | 2 | 3 | 0 | 0 | 0 | ?  | ?  | ?  | ?  | ?  | ?  | ?  | ?  |
| Z | 7 | G | 2 | 2 | 3 | 0 | 0 | 0 | ?  | S  | ?  | ?  | ?  | ?  | ?  | ?  |
| Z | 8 | 8 | 2 | 2 | 3 | 0 | 0 | 0 | ?  | ?  | ?  | ?  | ?  | ?  | ?  | ?  |

поз. 1 - 3: WMI (международный идентификационный код изготовителя)  
**XU3** – ОАО "СОЛЛЕРС-Набережные Челны" (Российская Федерация).  
**XU6** – ООО "АВТОДОМ" (Российская Федерация);  
**Z7G** – ООО "СОЛЛЕРС-ЕЛАБУГА" (Российская Федерация).  
**Z88** – ООО "СОЛЛЕРС-КАМА" (Российская Федерация).

поз. 4 - 9: **223000** - код типа транспортного средства - 223.

поз. 10: Модельный год согласно ГОСТ Р 51980.

поз. 11 - 17: Производственный номер транспортного средства.

(для ОАО "СОЛЛЕРС-Набережные Челны", ООО "АВТОДОМ", ООО "СОЛЛЕРС-КАМА").

поз. 11: **S** - код завода изготовителя (для ООО "СОЛЛЕРС-ЕЛАБУГА")

поз. 12 - 17: Производственный номер транспортного средства.

(для ООО "СОЛЛЕРС-ЕЛАБУГА")



**FIAT 223AXP1A, 223AXM1A (Doblo)**

Высокая крыша

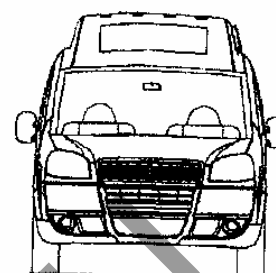
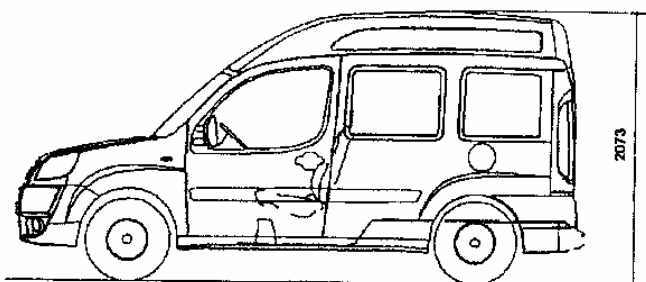

Низкая крыша

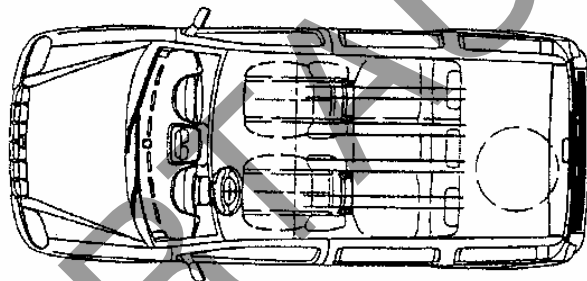
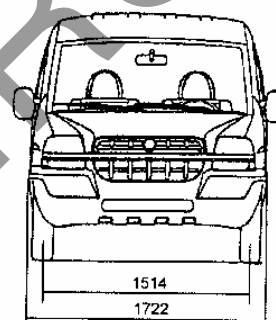
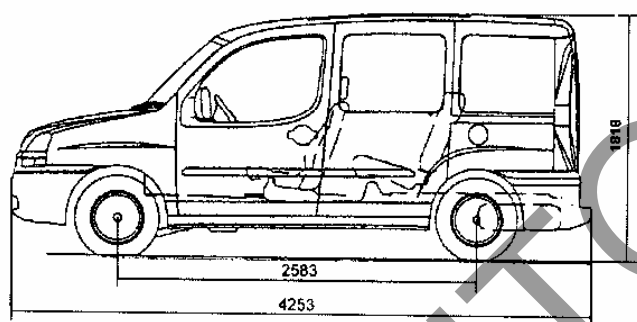

Вариант с расположением сидений 2/3

Вариант 1 исполнения задней двери

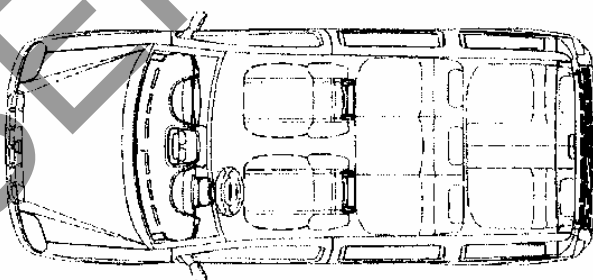
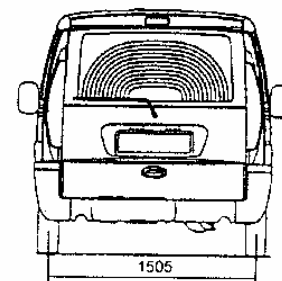

Вариант с расположением сидений 2/3/2

Вариант 2 исполнения задней двери

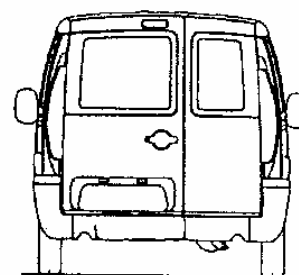

FIAT 223AXP1A-AM (Doblo)

А

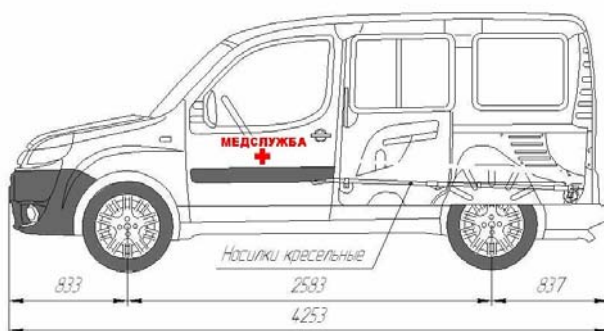

Б

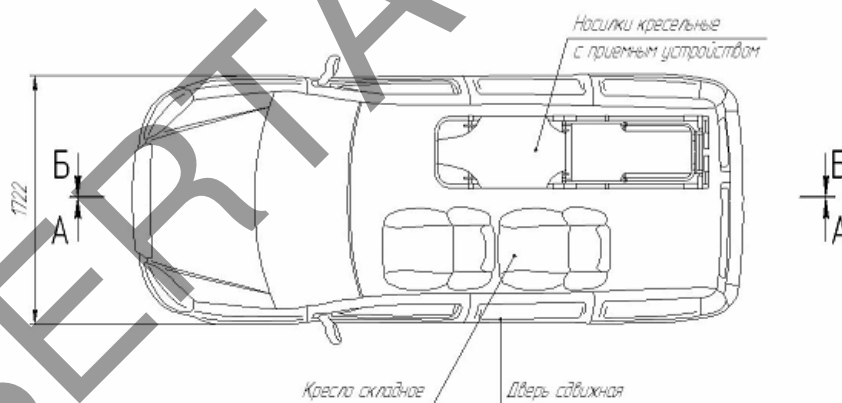
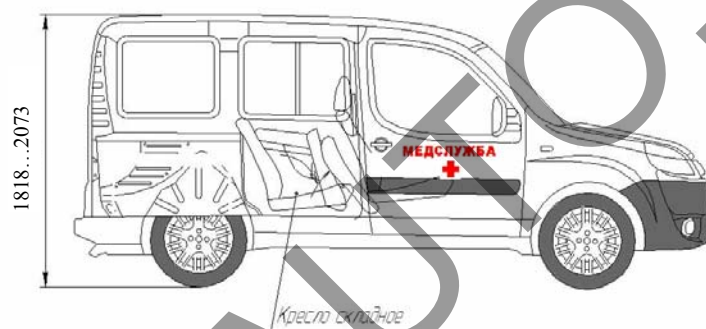

Вариант с размещением сидений 2 / 3

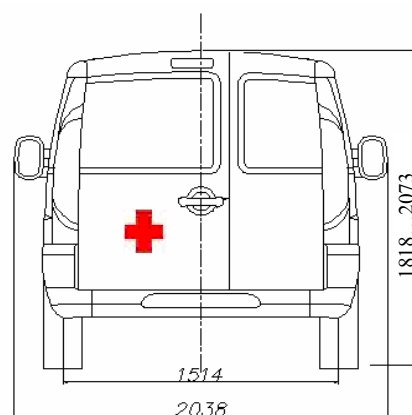
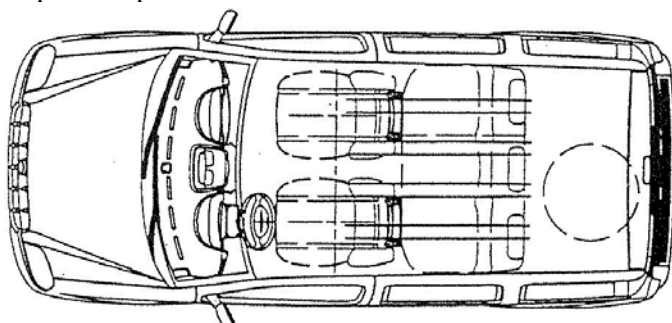

FIAT 223AXP1A-PT (Doblo)

(надписи на автомобиле в соответствии с назначением)

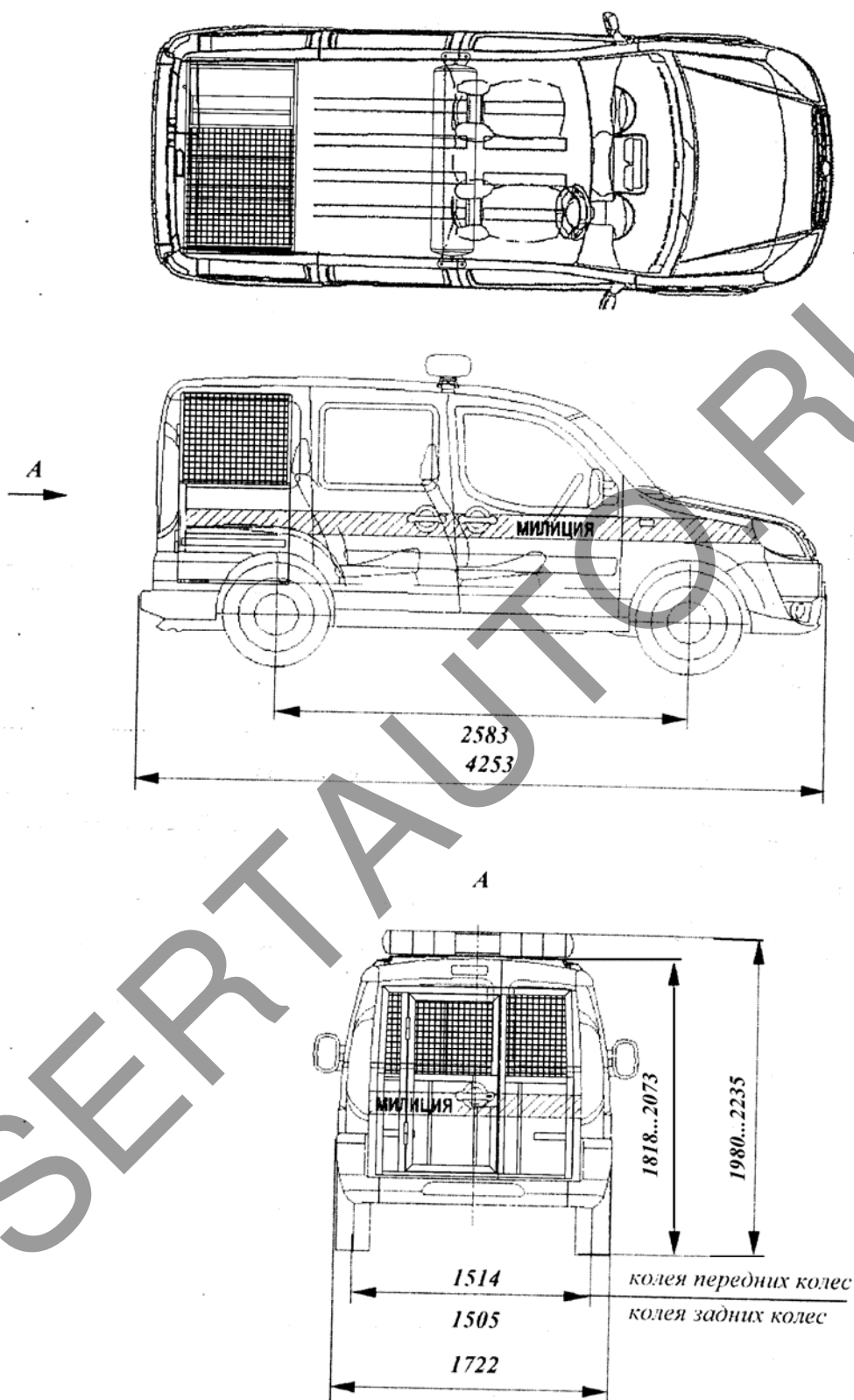

**FIAT 223АХР1А-РС (Doblo)**

(надписи на автомобилях в соответствии с назначением)

