

**ОРГАН ПО СЕРТИФИКАЦИИ**  
**Межотраслевой фонд "Сертификация автотранспорта САТР" ("САТР-ФОНД")**  
 № РОСС RU.0001.11MT02 от 04.06.2009 г.  
 125480, г. Москва, ул. Героев Панфиловцев, 24 (тел. 454-42-27)

**РОСС DE.MT02.E06401P2**

09                      июля                      -----  
 2012

Марка транспортного средства	<b>AUDI</b>	<b>Quattro</b>
Тип транспортного средства	42	<b>42A</b>
Модификации	-	
Коммерческое наименование	<b>R8</b>	<b>Audi R8      <b>Audi R8 GT</b></b>
Категория транспортного средства	<b>M<sub>1</sub></b>	
Код ТН ВЭД	<b>8703 24</b>	
Код VIN	<b>WAUZZZ42?...</b>	<b>WUZZZZ42?...</b>
Экологический класс	<b>4</b>	
Заявитель, представитель изготовителя и его адрес	<b>ООО "ФОЛЬКСВАГЕН Груп Рус", 248926, г. Калуга, ул. Автомобильная, д. 1, Российская Федерация</b>	
Изготовитель и его адрес	<b>AUDI AG, D-85045, Ingolstadt, Germany</b>	<b>Quattro GmbH, D-74148, Neckarsulm, Germany</b>
Сборочные заводы и их адреса	<b>AUDI AG, D-85045, Ingolstadt, Germany AUDI AG, D-74148, Neckarsulm, Germany</b>	

**ОБЩИЕ ХАРАКТЕРИСТИКИ ТРАНСПОРТНОГО СРЕДСТВА**

для автомобилей марки:	<b>AUDI</b>	<b>Quattro</b>
Колесная формула / ведущие колеса	4 x 4 / все	
Схема компоновки транспортного средства	среднемоторная; расположение двигателя – продольное	
Тип кузова / количество дверей	цельнометаллический, несущий, купе / 2	цельнометаллический, несущий, купе или родстер / 2
Количество мест спереди / сзади	2 / 0	
Габаритные размеры, мм		
– длина	4431...4443	
– ширина	1904...1929	
– высота	1234...1259	
База, мм	2650	
Колея передних / задних колес, мм	<b>1640</b> / 1598	

## РОСС DE.MT02.E06401P2

Двигатель	Масса снаряженного транспортного средства, кг (по ГОСТ Р 52051-2003)	Полная масса транспортного средства, кг	Максимальная допустимая масса, приходящаяся		Допустимая полная масса прицепа	
			на переднюю ось, кг	на заднюю ось, кг	прицеп без тормозов, кг	прицеп с тормозами, кг
<b>AUDI 42 (R8), тип кузова – купе</b>						
<b>ВУН</b>	1560...1685	1860...1865	905	1055...1060	буксировка прицепа не предусмотрена	
<b>Quattro 42 (Audi R8), тип кузова – купе</b>						
<b>ВУН</b>	1560...1685	1860...1865	905	1055...1060	буксировка прицепа не предусмотрена	
<b>БУЖ</b>	1620...1735	1905...1925	940	1090...1095		
<b>СМРА</b>	1525...1655	1855	940	1095		
<b>СНДА</b>	1560...1685	1860...1865	905	1055...1060		
<b>Quattro 42A (Audi R8 GT), тип кузова – купе</b>						
<b>СМРА</b>	1525...1615	1825	940	1095	буксировка прицепа не предусмотрена	
<b>Quattro 42 (Audi R8), тип кузова – родстер</b>						
<b>ВУН</b>	1660...1785	1960...1965	935	1125...1130	буксировка прицепа не предусмотрена	
<b>БУЖ</b>	1720...1835	2020...2025	970	1160		
<b>СНДА</b>	1660...1785	1960...1965	935	1125...1130		

Двигатель (марка, тип)	Audi	
	ВУН	БУЖ
	четырёхтактный, бензиновый	
– обозначение на блоке двигателя	ВУН	БУЖ
– количество и расположение цилиндров	8, V-образное	10, V-образное
– рабочий объем, см <sup>3</sup>	4163	5204
– степень сжатия	12.5	12.5
Максимальная мощность, кВт (мин <sup>-1</sup> )	309 (7800)	386 (8000)
Максимальный крутящий момент, Нм (мин <sup>-1</sup> )	430 (4500...6000)	530 (6500)
Топливо	бензин с октановым числом не менее 98	
<b>Система питания</b>	непосредственный впрыск топлива в камеру сгорания	
Система впрыска (марка, тип)	VW / Audi, Motronic	Hitachi, Motronic
Блок управления впрыском топлива (марка, тип)	420 910 560 xx	420 910 552xx
Воздушный фильтр (марка, тип)	Volkswagen AG, 420 183, с бумажным элементом	
<b>Система зажигания</b>	VW/Audi, TCI, микропроцессорная Audi AG, S3	
Катушки зажигания (марка, тип)	VW/Audi, R0, R1, R5 или аналогичные производства Bosch, NGK, Champion, Beru	
Свечи зажигания (марка, тип)	VW/Audi, R0, R1, R5 или аналогичные производства Bosch, NGK, Champion, Beru	
<b>Система выпуска и нейтрализации отработавших газов</b>	один глушитель. система нейтрализации отработавших газов	
Глушитель (марка, тип)	420 120	420 120 C
Нейтрализаторы (марка, тип)	420 178A? (x2) + 420 178B? (x2)	420 178 F? (x2) + 420 178 H? (x2)

РОСС DE.MT02.E06401P2

<b>Двигатель</b> (марка, тип)	Audi		
	<b>CNDA</b>		<b>СМРА</b>
	четырёхтактный, бензиновый		
– обозначение на блоке двигателя	<b>CND</b>		<b>СМР</b>
– количество и расположение цилиндров	8, V-образное		10, V-образное
– рабочий объем, см <sup>3</sup>	4163		5204
– степень сжатия	12.5		12.5
Максимальная мощность, кВт (мин <sup>-1</sup> )	316 (7900)		412 (8000)
Максимальный крутящий момент, Нм (мин <sup>-1</sup> )	430 (4500...6000)		540 (6500)
Топливо	бензин с октановым числом не менее 98		
<b>Система питания</b>	непосредственный впрыск топлива в камеру сгорания		
Система впрыска (марка, тип)	VW / Audi Motronic		Hitachi, Motronic
Блок управления впрыском топлива (марка, тип)	420 907 560 xx		42B 910 552xx, 420 910 552xx
Воздушный фильтр (марка, тип)	Volkswagen AG, 420 183, с бумажным элементом		
<b>Система зажигания</b>	VW/Audi, TCI, микропроцессорная		
Катушки зажигания (марка, тип)	Audi AG, S3		
Свечи зажигания (марка, тип)	VW/Audi, R0, R1, R5 или аналогичные производства Bosch, NGK, Champion, Beru		
<b>Система выпуска и нейтрализации отработавших газов</b>	один глушитель, система нейтрализации отработавших газов		
Глушитель (марка, тип)	420 120		420 120 C
Нейтрализаторы (марка, тип)	420 178C? (x2) + 420 178E? (x2)		420 178 K? + 420 178 L? + 420 178 M? +420 178 N?
для двигателя:	<b>ВУН</b>	<b>ВУJ, СМРА</b>	<b>CNDA</b>
<b>Трансмиссия</b>	механическая		
<b>Сцепление</b> (марка, тип)	сухое, двухдисковое, с гидравлическим приводом		
<b>Коробка передач</b> (марка, тип)	QM6041S0	QM6042S0	QM686006
	с ручным управлением или		
	QA6041T0	QA6042T0	QA686001
	с автоматическим управлением		
– число передач	вперед – 6, назад – 1		
– передаточные числа			
I -	3.313	3.313	3.313
II -	2.053	2.053	2.053
III -	1.423	1.458	1.423
IV -	1.069	1.138	1.069
V -	0.853	0.939	0.853
VI -	0.703	0.784	0.703
З.Х. -	2.813	2.813	2.813
<b>Главное передача</b> (марка, тип)	Graziano Transmissioni, гипоидная		
- передаточное число	4.451	4.062	4.570

POCC DE.MT02.E06401P2

<b><u>Подвеска</u></b>				
– передняя	независимая, пружинная, рычажная, с амортизаторами с изменяемой (электронно-управляемой) характеристикой, со стабилизатором поперечной устойчивости			
– задняя	независимая, пружинная, рычажная, с амортизаторами с изменяемой (электронно-управляемой) характеристикой, со стабилизатором поперечной устойчивости			
<b><u>Рулевое управление</u></b> (марка, тип)				
Audi AG, рулевой механизм “шестерня - рейка”, с гидроусилителем				
<b><u>Тормозные системы</u></b>				
– рабочая	гидравлический двухконтурный привод с диагональным разделением на контуры, с АБС, с электронным распределением тормозного усилия (EBV); тормозные механизмы всех колес - дисковые			
– запасная	каждый контур рабочей тормозной системы			
– стояночная	механический привод тормозных механизмов задних колес			
<b><u>Шины</u></b>				
	Марка	Размер	Индекс несущей способности	Категория скорости
–		235/40 ZR18	95	Y
–		235/35 ZR19	91	Y
–		235/40 R18 (M+S)	95	W
–		235/35 R19 (M+S)	91	W
–		285/35 ZR18	101	Y
–		295/30 ZR19	100	Y
–		285/35 R18 (M+S)	101	W
–		295/30 R19 (M+S)	100	W
–		305/30 ZR19	102	Y

POCC DE.MT02.E06401P2

<b><u>Оборудование транспортного средства</u></b>	кондиционер, климат-контроль (хладагент R134A), система курсовой устойчивости (ESP), противобуксовочная система (ASR), навигационная система, цветной дисплей на средней консоли, CD-проигрыватель с возможностью воспроизведения MP3, подготовка к установке мобильного телефона с интерфейсом Bluetooth, с устройством "hands-free", зеркало заднего вида в салоне с автоматическим затемнением и цифровым компасом, сенсор автоматического включения ближнего света, датчик дождя, акустическая система парковки (APS), система помощи при начале движения на подъеме (Hill Holder), устройство дистанционного управления гаражными воротами (HomeLink), система крепления детского сиденья "ISOFIX", подушки безопасности, система контроля давления воздуха в шинах (PAX-System), биксеноновые фары с омывателем
---	---

**AUDI / Quattro 42, Quattro 42A**

Описание маркировки транспортного средства приведено в приложении № 2.

Общие виды транспортного средства на [трех](#) листах приведены в приложении № 3.

**Б.В. Кисуленко**

**А.В. Зажигалкин**

Действует с " 22 " сентября 2010 г.

Приложение № 2 к "одобрению типа транспортного средства"

### ОПИСАНИЕ МАРКИРОВКИ ТРАНСПОРТНОГО СРЕДСТВА

1. Место расположения и форма знака соответствия:

На наклейке, рядом с табличкой изготовителя или на табличке изготовителя или на полу кузова в багажном отделении или на задней стойке двери водителя.

Знак соответствия выполнен по ГОСТ Р 50460-92 с указанием номера данного "одобрения типа транспортного средства".

2. Место расположения таблички изготовителя:

В моторном отсеке или на передней или задней стойке левой или правой двери.

3. Место расположения идентификационного номера (VIN):

3.1. На табличке изготовителя.

3.2. На полу кузова за правым сидением.

4. Структура и содержание идентификационного номера (номеров) транспортных средств:

1	2	3	4	5	6	7	8	9	10	11	12	13	14	15	16	17
W	A	U	Z	Z	Z	4	2	?	?	?	?	?	?	?	?	?
W	U	A	Z	Z	Z	4	2	?	?	?	?	?	?	?	?	?

поз. 1 - 3: Международный идентификационный код изготовителя (WMI):

"WAU" – Audi AG, Германия.

"WUA" – Quattro GmbH, Германия,

поз. 4 - 6: "Z" – постоянная часть идентификационного номера.

поз. 7 - 8: "42" – обозначение типа транспортного средства.

поз. 9: Постоянная часть идентификационного номера Z или X или контрольное число от 0 до 9.

поз. 10: Обозначение модельного года согласно ISO 3779-2009.

поз. 11: Код сборочного завода:

"A" – Ingolstadt,

"N" – Neckarsulm.

поз. 12 - 17: Производственный номер транспортного средства.

## AUDI 42 (R8) / Quattro (Audi R8), купе

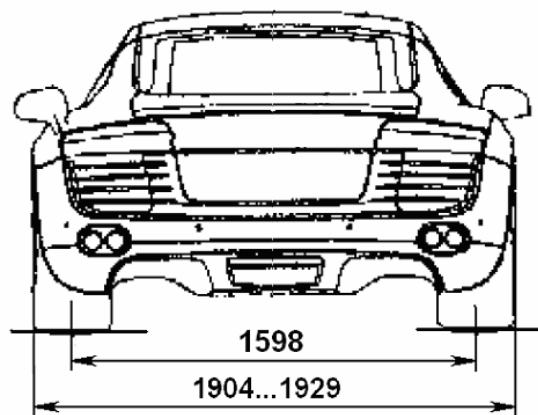
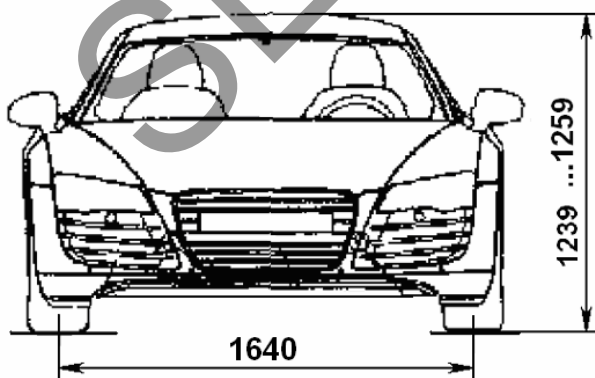
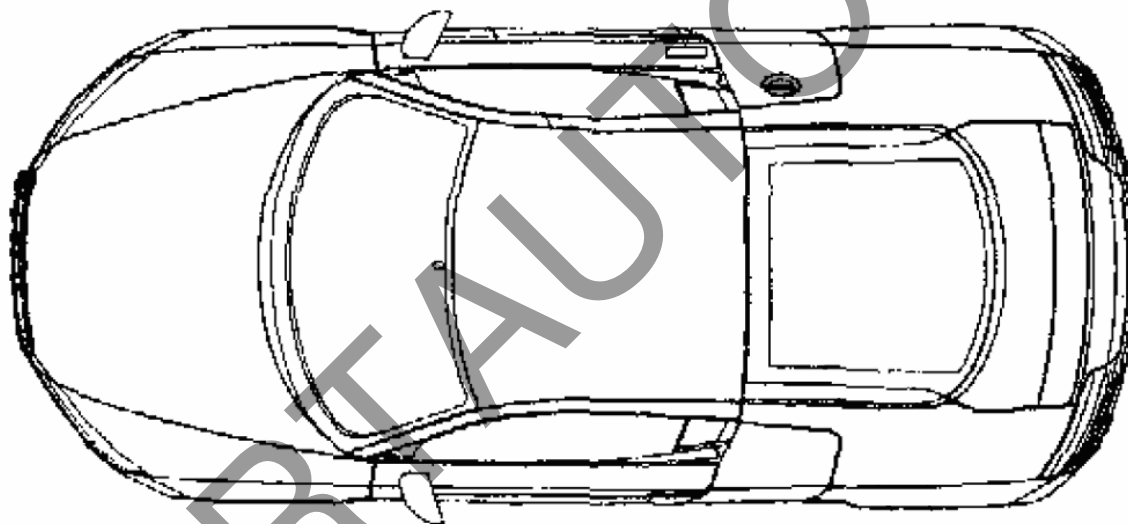
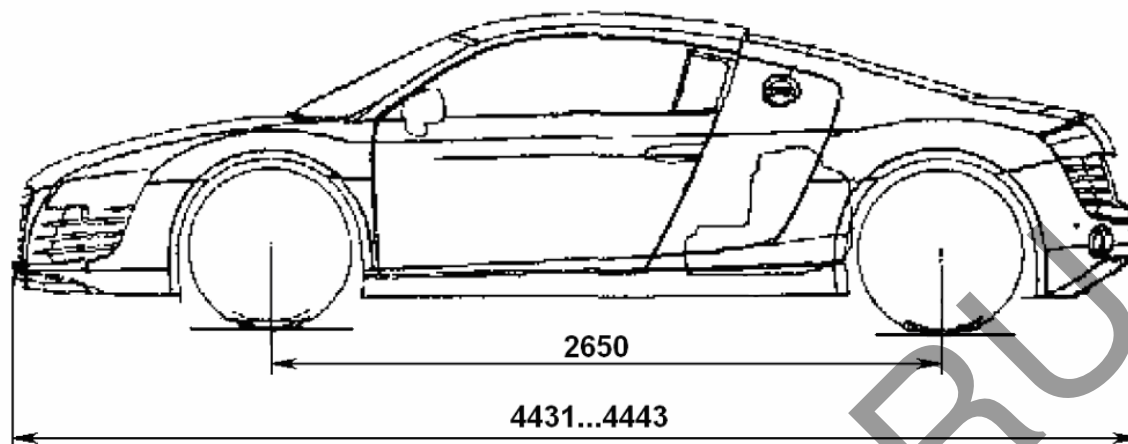

## Quattro (Audi R8), родстер

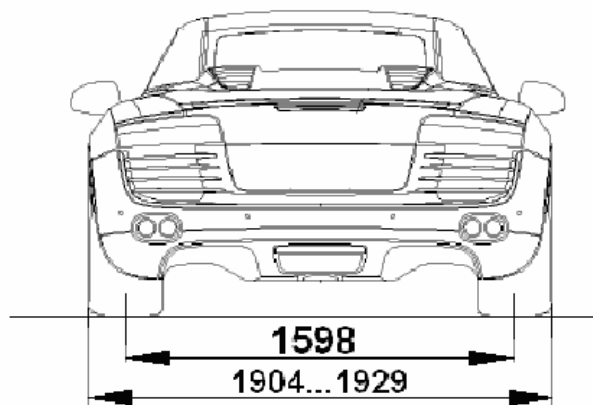
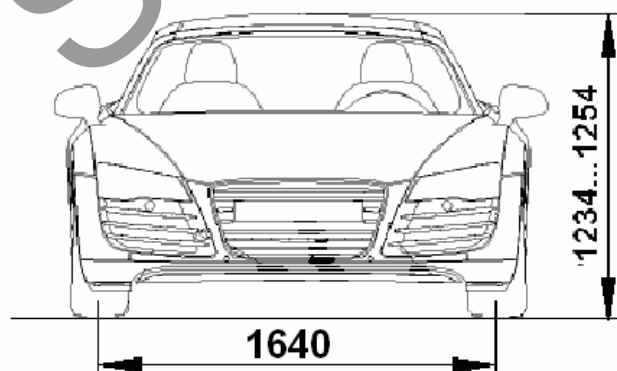
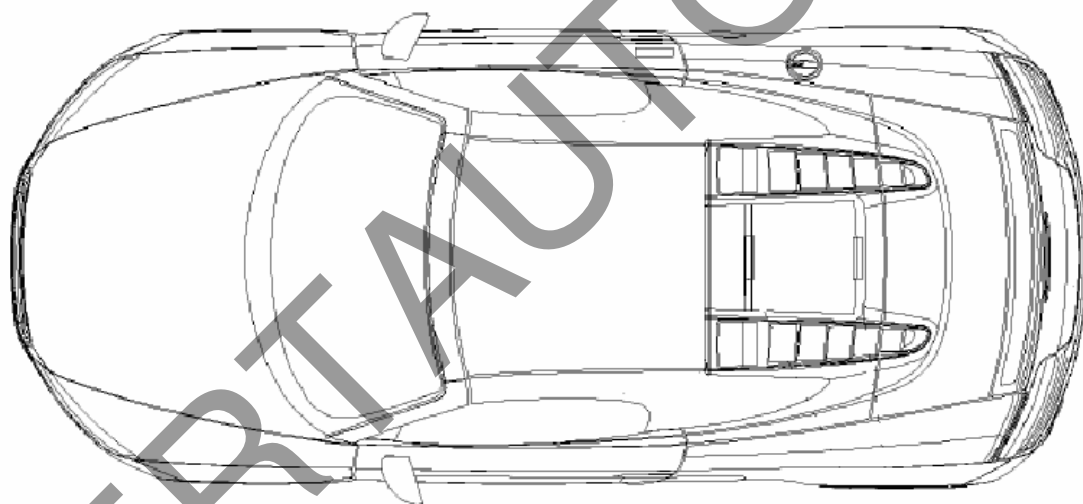
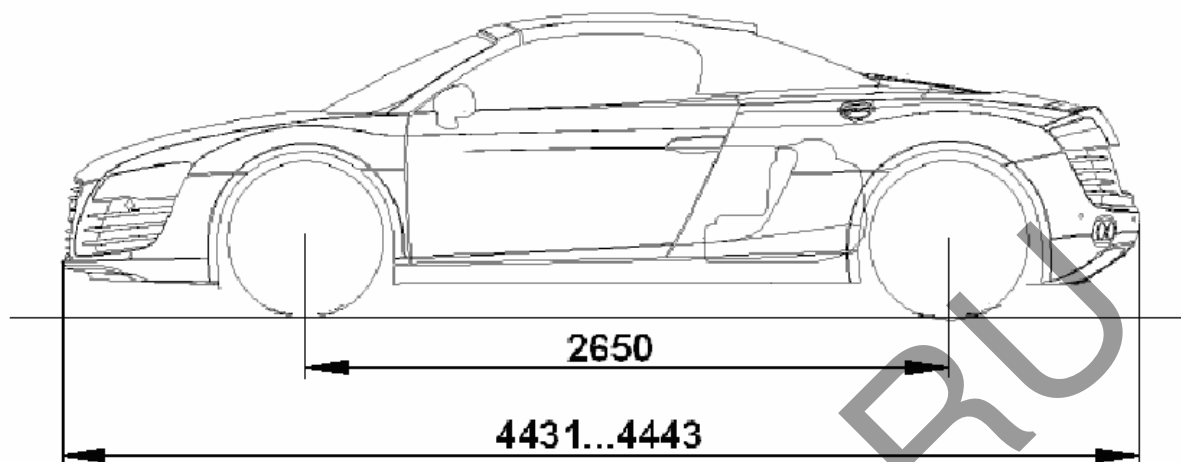



## Quattro 42A (Audi R8 GT)

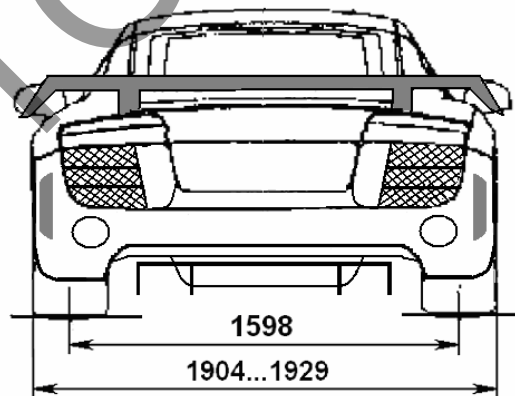
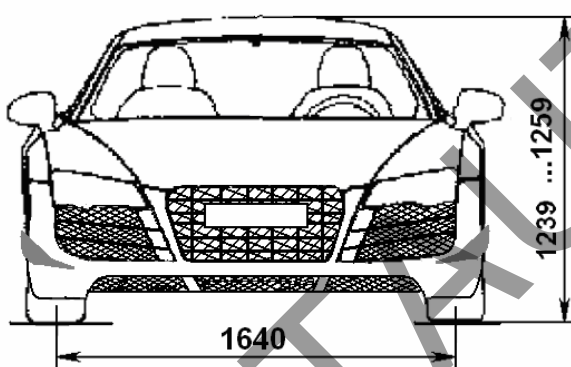
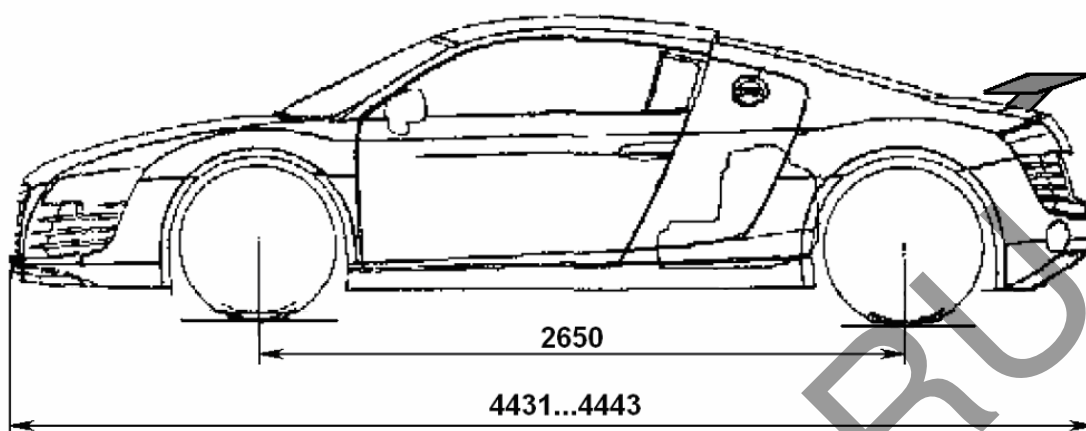

SERVO-INFO.RU