

**ОРГАН ПО СЕРТИФИКАЦИИ**  
**продукции машиностроения ВНИИНМАШ (ОС «ПРОММАШ»)**  
№ РОСС RU.0001.11АЯ04 от 20.03.2008 г.  
123007, г. Москва, ул. Шеногина, д. 4, тел. (499) 256-14-77, (499) 259-74-85

**РОСС JP.АЯ04.Е00627П1**

**10** апреля \_\_\_\_\_  
**2012**

Марка транспортного средства	<b>HONDA</b>
Тип транспортного средства	<b>FK1, FK2; FD1; FD3; FD7</b>
Модификации	_____
Коммерческое наименование	<b>CIVIC 5DR (FK1, FK2); CIVIC 4DR (FD1, FD7); CIVIC 4DR Hybrid (FD3)</b>
Категория транспортного средства	<b>M<sub>1</sub></b>
Код ТН ВЭД	<b>8703 22 (для FK1, FD3), 8703 23 (для FK2, FD1, FD7)</b>
Код VIN	<b>SHHFK???0?U?... (для FK1, FK2), JHMFJ???0?S?... (для FD1, FD3), NLAJD7???0?W?... (для FD7)</b>
Экологический класс	<b>4</b>
Заявитель, представитель изготовителя и его адрес	<b>ООО «Хонда Мотор РУС» 121614, г. Москва, ул. Крылатская, д. 17, корпус 2, Российская Федерация</b>
Изготовитель и его адрес	<b>HONDA MOTOR Co., Ltd., No.1-1, 2 Chome, Minami-Aoyama, Minato-Ku, Tokyo, Japan</b>
Сборочные заводы и их адреса	<b>HONDA MOTOR Co., Ltd. Suzuka plant, 1907 Hirata-cho, Suzuka-shi, Mie-ken, Japan HONDA of the UK Manufacturing Ltd. Highworth Road, South Marston, Swindon, Wiltshire SN3 4TZ, United Kingdom Honda Turkiye A. S. Ataturk mah. Turgut Ozal cad. No. 123, Gebze-Kocaeli, Turkey</b>

РОСС JP.AЯ04.E00627П1

**ОБЩИЕ ХАРАКТЕРИСТИКИ ТРАНСПОРТНОГО СРЕДСТВА**

Колесная формула / ведущие колеса	4 x 2 / передние
Схема компоновки транспортного средства	переднеприводная; расположение двигателя – переднее поперечное
Тип кузова / количество дверей	хэтчбек / 5 (для FK1, FK2), седан / 4 (для FD1, FD3, FD7)
Количество мест спереди / сзади	2 / 3

для типов транспортных средств:	FK1, FK2	FD1, FD7	FD3
<b>Габаритные размеры, мм</b>			
– длина	4255	4545	
– ширина	1765	1750	
– высота	1460	1435	1430, 1525 (с антенной)
База, мм	2620	2700	
Колея передних / задних колес, мм	1505 / 1510	1505 / 1545	

для типов транспортных средств:	FK1	FK2	FD1		FD7		FD3
			MT	AT	MT	AT	
Масса снаряженного транспортного средства (по ГОСТ Р 52051-2003), кг	1257 (MT), 1260 (AMT)	1265 (MT), 1324 (AT)	1265	1292	1269	1299	1368
Технически допустимая максимальная масса транспортного средства, кг	1690	1750 (MT), 1800 (AT)	1675	1700	1675	1705	1720
Технически допустимая максимальная масса транспортного средства, приходящаяся:							
– на переднюю ось, кг	894	929 (MT), 978 (AT)	870	895	867	900	890
– на заднюю ось, кг	796	821 (MT), 822 (AT)	805	805	808	805	830
Допустимая полная масса прицепа, кг:							
– прицеп без тормозов	500		500		500	500	буксировка прицепа не предусмотрена
– прицеп с тормозами	1200	1400 (MT), 1000 (AT)	1200	1000	1200	1000	

## РОСС JP.AЯ04.E00627П1

для типов транспортных средств:	FK1	FK2, FD7	FD1	FD3
<b>Двигатель</b> (марка, тип)	Honda, L13Z1	Honda, R18A2	Honda, R18A1	Honda, LDA2*
	четырёхтактный, с принудительным зажиганием, жидкостного охлаждения			
	4, рядное			
– количество и расположение цилиндров				
– рабочий объем, см <sup>3</sup>	1339	1799	1799	1339
– степень сжатия	10.5	10.5	10.5	10.8
Максимальная мощность, кВт (мин <sup>-1</sup> )	73 (6000)	103 (6300)	103 (6300)	70 (6000)
Максимальный крутящий момент, Нм (мин <sup>-1</sup> )	127 (4800)	174 (4300)	174 (4300)	123 (4600)
Топливо	бензин с октановым числом не менее 95			

\* - для типа FD3 используется дополнительный тяговый электродвигатель

для типов транспортных средств:	FK1	FK2	FD1, FD7	FD3
<b>Система питания</b>	электронный многоточечный впрыск топлива			
Система впрыска (марка, тип)	Honda, PGM-FI	Honda, PGM-FI	Honda, PGM-FI	Honda, PGM-FI
Воздушный фильтр (марка, тип)	Toyo Roki, ACE54	Toyo Roki, ACE24	Toyo Roki, ACE24	Toyo Roki, ACE23
<b>Система зажигания</b>	электронная, бесконтактная			
Катушка зажигания (марка, тип)	Hitachi, CM 11-116, CM 11-117	Denso, 099700-101, 099700-102	Denso, 099700-101, 099700-102	Hitachi, CM 11-108
Свечи зажигания (марка, тип)	NGK, IFR6K13; Denso, SKJ20PRL11	NGK, IZFR6K11S; Denso, SKJ20DRM11S	NGK, IZFR6K11S; Denso, SKJ20DRM11S	NGK, IFR6J11K; Denso, SK20HPRL11
<b>Система выпуска и нейтрализации отработавших газов</b>	основной и дополнительный глушители, нейтрализатор отработавших газов			
Основной глушитель (марка, тип)	Honda, SMGES1050 UYS Yutaka	Honda, SMGES0050 UYS Yutaka	Honda, SG-486 Sankei	Honda, SG-473 Sankei
Дополнительный глушитель (марка, тип)	Honda, SMGEB0050 UYS Yutaka	Honda, SMGEB0050 UYS Yutaka	Honda, 4111 Sankei	Honda, 4113 Sankei
Нейтрализатор (марка, тип)	Honda, BY (предварительный), CA (основной)	Honda, T9	Honda, CB	Honda, L8

## РОСС JP.АЯ04.Е00627П1

для типов транспортных средств:	FK1	FK2, FD1, FD7	FK1	FK2	FD1, FD7	FD3
<b>Трансмиссия</b>	механическая		гидромеханическая		механическая	
Сцепление (марка, тип)	сухое, однодисковое		—		—	
Коробка передач (марка, тип)	механическая, с ручным переключением	механическая, с ручным или автоматическим переключением	автоматическая		автоматическая, бесступенчатая	
- число передач	вперед - 6, назад - 1		вперед - 5, назад - 1		-	
- передаточные числа						
I -	3.461	3.142	3.461	2.666	2.666	-
II -	1.869	1.869	1.869	1.534	1.534	-
III -	1.235	1.303	1.235	1.006	1.021	-
IV -	0.948	1.054	0.948	0.756	0.720	-
V -	0.809	0.853	0.809	0.550	0.524	-
VI -	0.727	0.727	0.727	-	-	-
З.Х. -	3.307	3.307	3.307	1.956	1.956	1.875 - 4.510
- минимальное передаточное число вариатора	—					0.421
- максимальное передаточное число вариатора	—					2.526
Главная передача (марка, тип)	Honda, цилиндрическая, косозубая					
- передаточное число главной передачи	4.750	4.294	4.750	4.562	4.437	3.937
<b>Подвеска</b>						
- передняя	независимая, рычажно-пружинная					
- задняя	независимая, рычажно-пружинная (для транспортных средств с кузовом седан) или полунезависимая (для транспортных средств с кузовом хэтчбек)					
<b>Рулевое управление</b> (марка, тип)	SHOWA, CV (FK1, FK2), SV4SAE (FD1, FD3, FD7), рулевой механизм типа «шестерня-рейка» с электроусилителем					
<b>Тормозные системы</b>						
- рабочая (марка, тип)	Honda, гидравлический двухконтурный привод с диагональным разделением на контуры, с усилителем, АБС; тормозные механизмы всех колес – дисковые					
- запасная (марка, тип)	Honda, один из контуров рабочей тормозной системы					
- стояночная (марка, тип)	Honda, механический привод к тормозным механизмам задних колес					

## РОСС JP.АЯ04.Е00627П1

Шины	Размер шин	Индекс несущей способности	Категория скорости
для FK1	205/55R16	85	H
	225/45R17	85	H
для FK2	205/55R16	89	V
	225/45R17	89	V
	225/40R18	89	V
для FD1	195/65R15	85	H
	205/55R16	85	V
	215/45R17	85	W
для FD3	195/65R15	85	H
	205/55R16	85	V
для FD7	195/65R15	85	H
	205/55R16	85	V
	215/45R17	85	W

<b>Оборудование транспортного средства</b>	кондиционер (хладагент R134A) или автоматическая климатическая система (хладагент R134A), противоугонное устройство с системой дистанционного открывания дверей
--	---

HONDA FK1, FK2, FD1, FD3, FD7

Описание маркировки транспортного средства приведено в приложении 2.  
Общие виды транспортного средства на 3 листах приведены в приложении 3.

Зам.

А.В. Куликов

С.В. Пугачев

Действует с " 10 " апреля 2009 г.

## РОСС JP.AЯ04.E00627П1

Приложение № 2 к "одобрению типа транспортного средства"

## ОПИСАНИЕ МАРКИРОВКИ ТРАНСПОРТНОГО СРЕДСТВА

## 1. Место расположения и форма знака соответствия:

В подкапотном пространстве на перегородке моторного отсека. Знак соответствия выполнен по ГОСТ Р 50460-92 с указанием номера данного "одобрения типа транспортного средства".

## 2. Место расположения таблички изготовителя:

Слева у основания средней стойки кузова.

## 3. Место расположения идентификационного номера (код VIN):

3.1. На табличке изготовителя.

3.2. В подкапотном пространстве, на задней панели моторного отсека.

## 4. Структура и содержание идентификационного номера (номеров) транспортных средств:

1	2	3	4	5	6	7	8	9	10	11	12	13	14	15	16	17
J	H	M	F	D	?	?	?	0	?	S	?	?	?	?	?	?
S	H	H	F	K	?	?	?	0	?	U	?	?	?	?	?	?
N	L	A	F	D	7	?	?	0	?	W	?	?	?	?	?	?

поз. 1 - 3: международный идентификационный код предприятия-изготовителя (WMI):

JHM – Honda Motor Co., Ltd., Japan,

SHH – HONDA of the UK Manufacturing Ltd., United Kingdom,

NLA – Honda Turkiye A. S., Turkey

поз. 4 - 6: обозначение типа транспортного средства: FK1, FK2, FD1, FD3, FD7

поз. 7: обозначение типа трансмиссии и типа кузова:

8 – автоматическая коробка передач, пятидверный хэтчбек,

7 – механическая коробка передач, пятидверный хэтчбек,

5 – механическая коробка передач, четырехдверный седан,

6 – автоматическая коробка передач, четырехдверный седан

поз. 8: код дополнительного оборудования

поз. 9: 0 – постоянный символ

поз. 10: код модельного года согласно ISO 3779-83

поз. 11: код сборочного завода:

S – HONDA MOTOR Co., Ltd.,

U – HONDA of the UK Manufacturing Ltd.,

W – Honda Turkiye A. S.

поз. 12 - 17: производственный номер транспортного средства

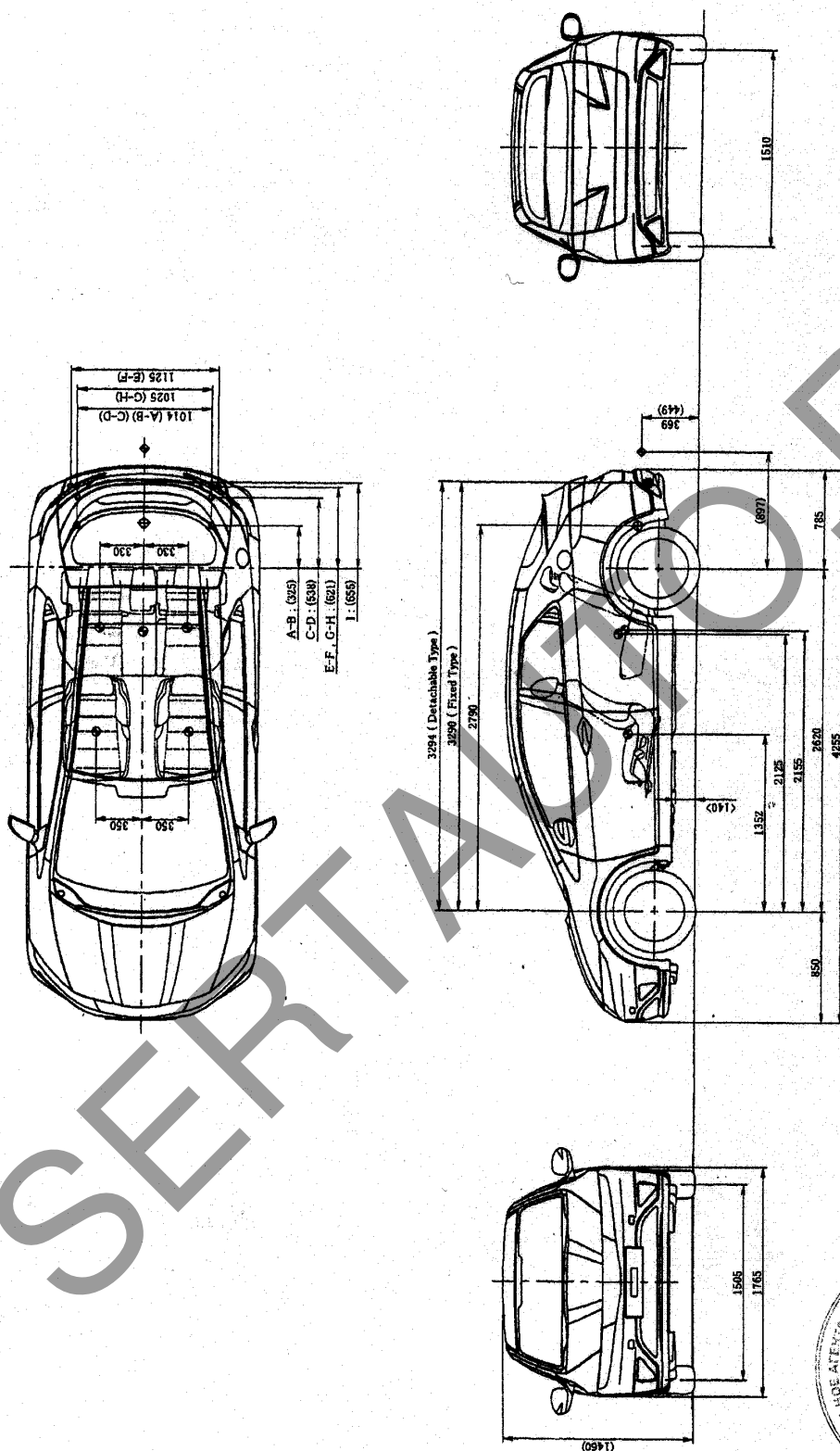

HONDA FK1, FK2

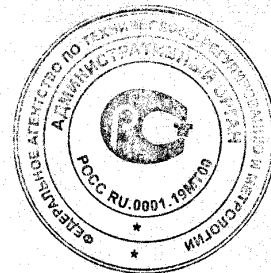

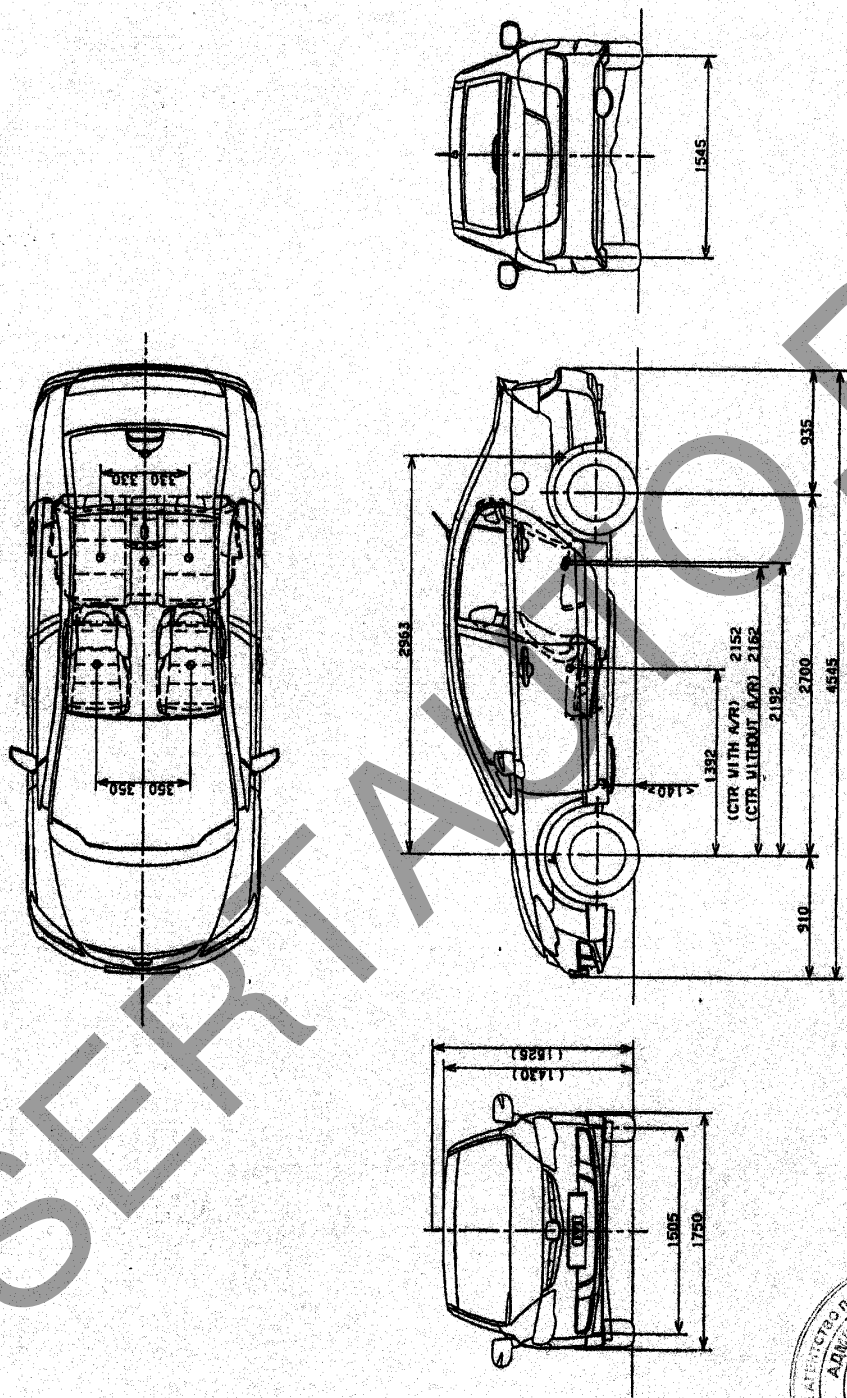

HONDA FD3





Приложение № 3 к "одобрению типа транспортного средства"

№ РОСС ЯР.АЯ04.Е00627П1

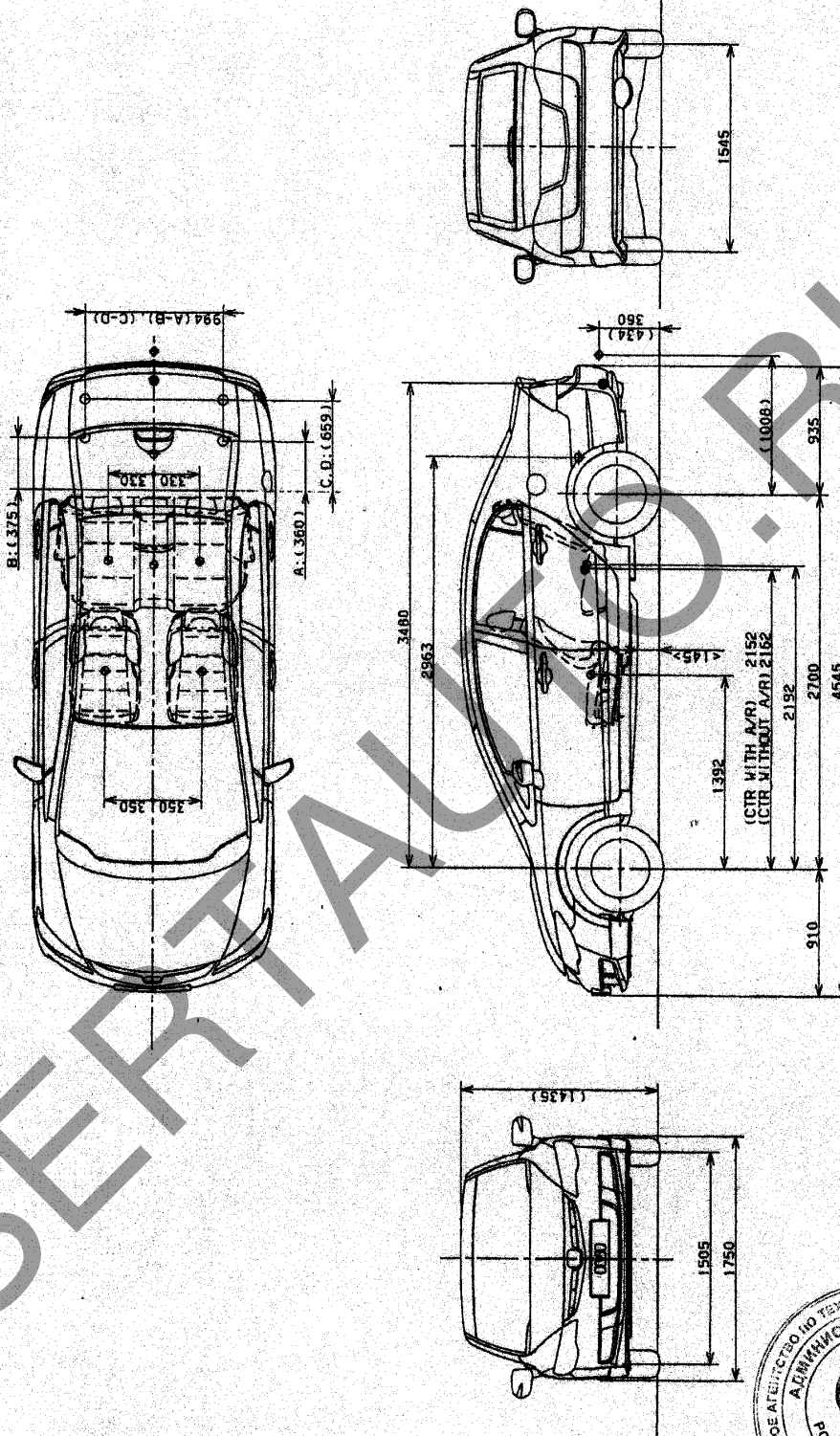

HONDA FD1, FD7