

ОРГАН ПО СЕРТИФИКАЦИИ
Межотраслевой фонд "Сертификация автотранспорта САТР" ("САТР-ФОНД")
 № РОСС RU.0001.11MT02 от 04.06.2009 г.
 125480, г. Москва, ул. Героев Панфиловцев, 24 (тел. 454-42-27)

РОСС SE.MT02.E06363P1I1

2012

28 мая

Марка транспортного средства	VOLVO
Тип транспортного средства	D
Модификации	DZ70?4, DZ70?6, DZ7240, DZ7241, DZ98?6, DZ9956, DZ445B, DZ52?0, DZ52?1, DZ9056, DZ9556
Коммерческое наименование	XC60
Категория транспортного средства	M₁, M_{1G}
Код ТН ВЭД	8703 23 (DZ9956, DZ445B, DZ9056); 8703 24 (DZ98?6, DZ9556); 8703 32 (DZ70?4, DZ70?6, DZ7240, DZ7241, DZ52?0, DZ52?1)
Код VIN	YV1DZ????...
Экологический класс	4
Заявитель, представитель изготовителя и его адрес	ООО «Вольво Карс», 141400, Московская область, г. Химки, ул. Ленинградская, владение 39, строение 5, Российская Федерация
Изготовитель и его адрес	Volvo Car Corporation SE-405 31, Monteringsvagen, Gothenburg, Sweden
Сборочный завод и его адрес	Volvo Car Gent, John Kennedylaan 25, (PO BOX 273) BE-9000, Gent, Belgium

ОБЩИЕ ХАРАКТЕРИСТИКИ ТРАНСПОРТНОГО СРЕДСТВА

<u>для модификаций:</u>	DZ7240, DZ7241, DZ445B, DZ52?0, DZ52?1	DZ70?4, DZ70?6, DZ9056, DZ9556, DZ98?6, DZ9956
Колесная формула / ведущие колеса	4 x 2 передние	4 x 4 / все
Схема компоновки транспортного средства	переднеприводная	полноприводная
Тип кузова / количество дверей	расположение двигателя - переднее поперечное	
Количество мест спереди / сзади	несущий цельнометаллический универсал / 5	
Габаритные размеры, мм	2 / 3	
— длина	4627	
— ширина	1891	
— высота	1713	
База, мм	2774	
Колея передних / задних колес, мм	1632/1586	

РОСС SE.MT02.E06363P1И1

Модификации	Масса снаряженного транспортного средства, кг (по ГОСТ Р 52051-2003)	Полная масса транспортного средства, кг	Максимальная допустимая масса, приходящаяся		Допустимая полная масса прицепа	
			на переднюю ось, кг	на заднюю ось, кг	прицеп с тормозами, кг	прицеп без тормозов, кг
DZ445B	1710	2270	1180	1150	750	1800
DZ52??	1716...1740	2505	1260...1280	1310	750	1600
DZ9956	1848	2440	1290	1200	750	2000
DZ70?4	1791	2505	1260	1295	750	1800
DZ70?6	1809	2505	1280	1275	750	2000
DZ98?6	1815	2430	1270	1200	750	1800
DZ7240	1742	2505	1280	1310	750	1800
DZ7241	1718	2505	1260	1310	750	1500
DZ9056	1843	2440	1290	1200	750	2000
DZ9556	1814	2430	1270	1200	750	1800

для модификаций:	DZ445B	DZ9056	DZ9556	DZ9956	DZ98?6
Двигатель (марка, тип)	Ford Motor Company B4204T6	Volvo Car Corporation B6304T4* B6324S5* B6304T2* B6324S			
	четырехтактный бензиновый				
– количество и расположение цилиндров	4, рядное	6, рядное			
– рабочий объем, см ³	1999	2953	3192	2953	3192
– степень сжатия	10.0	9.3	10.8	9.3	10.8
Максимальная мощность, кВт (мин ⁻¹)	149 (6000)	224 (5600)	179 (6400)	210 (5600)	175 (6200)
Максимальный крутящий момент, Нм (мин ⁻¹)	300 (1750...4000)	440 (1500...4800)	320 (3200)	400 (1500...4800)	320 (3200)
Топливо	бензин с октановым числом 91 - 98				
Система питания	непосредственное впрыскивание топлива	распределенное впрыскивание топлива с электронным управлением			
Блок управления впрыскиванием (марка, тип)	Bosch, MED 17	Denso, ECM 5.11 ECM 7 SI6 EMS			
Турбокомпрессор (марка, тип)	Borg Warner Turbo Systems K03-2080-5.88	K 16	–	Borg Warner Turbo Systems K 16	–
Воздушный фильтр (марка, тип)	Mahle Filtersysteme GmbH, с бумажным фильтрующим элементом				
- корпус	31273658	31261709 или 31261166 7G9N-9600-??	31274839 6G9N-9600-??	31261709 или 31261166 7G9N-9600-??	31274839 6G9N-9600-??
- фильтрующий элемент	30748212 LX 1591/2-116	30745344 6G9N-9A641-??			

* - цифры после буквы Т или S на блоке цилиндров не проставляются, т.к. являются внутризаводским обозначением.

POCC SE.MT02.E06363P1I1

для мод.	DZ445B	DZ9056	DZ9556	DZ9956	DZ98?6
с двигателями:	B4204T6	B6304T4*	B6324S5*	B6304T2*	B6324S
Система зажигания	электронная, бесконтактная				
Блок управления системой зажигания (марка, тип)	совмещен с блоком управления впрыскиванием топлива				
Катушка зажигания (марка, тип)	Bosch, 30713417 (x4)	Denso, 30684245 (x6) или 6G9N-12A366 (x6)			
Свечи зажигания (марка, тип)	Bosch, HR7 NI332	Denso, 31293000 AG9N-12405-??	Bosch, 30713783 FR7NI33 7G9N-12405-??	NGK, ILFR6B или 30744993	
Система выпуска и нейтрализации отработавших газов	Volvo, FoMoCo, два глушителя и один или четыре нейтрализатора				
Передний глушитель (марка, тип)	324106 31290389 9G91-5K254-??	309775	281496	309775	281496
Задний глушитель (марка, тип)	641701	324539 357062 31290396 31293166 31303411 8G9N-5K254-??	641701 31290392 31290393 9G9N-5K254-??	324539 357062 31290396 31293166 31303411 8G9N-5K254-??	641701 31290392 31290393 9G9N-5K254-??
Нейтрализатор (марка, тип)	31272030 9G9N-5E211-??	30788316 30757734 31293166 7G9N-5E212-?? 8G9N-5E212-?? 9G9N-5E212-??	30774985 08677955 08677956 30744983 31293383 31293384 31293385 31293386 50580955 AG9N-5E212-?? AG9N-5G236-?? 6G9N-5E212-?? 6G9N-5G236-??	30788316 30757734 31293166 7G9N-5E212-?? 8G9N-5E212-?? 9G9N-5E212-??	30774985 08677955 08677956 30744983 31293383 31293384 31293385 31293386 50580955 AG9N-5E212-?? AG9N-5G236-?? 6G9N-5E212-?? 6G9N-5G236-??

для модификаций:	DZ52??	DZ70??	DZ724?
Двигатель (марка, тип)	D5204T2*	Volvo Car Corporation D5244T10*	D5244T14*
		четырёхтактный дизель	

РОСС SE.MT02.E06363P1И1

- количество и расположение цилиндров	5, рядное		
- рабочий объем, см ³	1984	2400	2400
- степень сжатия	16.5	16.5	16.5
Максимальная мощность, кВт (мин ⁻¹)	120 (2900)	151 (4000)	129 (3000...4000)
Максимальный крутящий момент, Нм (мин ⁻¹)	400 (1400...2850)	420 (1500...3250)	420 (1500...2750)
Топливо	дизельное		
Система питания	непосредственное впрыскивание топлива с электронным управлением		
Блок управления впрыскиванием (марка, тип)	Bosch, EDC 17CP 22	Bosch, EDC 17	Bosch, EDC17
ТНВД (марка, тип)	Bosch, CP 4.2		
Форсунки (марка, тип)	Bosch, CRIP 3.2		
Турбокомпрессор (марка, тип)	НТТ одноступенчатый	Borg Warner Turbo Systems двухступенчатый	НТТ одноступенчатый
Воздушный фильтр (марка, тип)	Mahle Filtersysteme GmbH, с бумажным фильтрующим элементом		
- корпус	30792196		
- фильтрующий элемент	30748212 LX 1591/2-116		
Система выпуска и нейтрализации отработавших газов	Volvo, FoMoCo, один глушитель и один нейтрализатор с фильтром твердых частиц		
Глушитель (марка, тип)	305992 645970 31261442 31290390 31303511 AG9N-5K254-?? 9G9N-5K254-??	649970 31290391 31274120 9G9N-5K254-??	305992 645970 31261442 31290390 31303511 AG9N-5K254-?? 9G9N-5K254-??
Нейтрализатор (марка, тип)	30751851 фильтр твердых частиц - 31293464	30751851 30731183 30774491 30785182 7G9N-5E212-?? 9G9N-5E212-?? фильтр твердых частиц - 30731184 30757797 30774488 30774492 31219700 6G9N-5H221-?? 7G9N-5H221-?? 9G9N-5H221-??	

* - цифры после буквы Т на блоке цилиндров не проставляются, т.к. являются внутривзаводским обозначением.

РОСС SE.MT02.E06363P1И1

для модификаций:	DZ70?4	DZ7241	DZ52?1	DZ445B	DZ9956, DZ70?6, DZ98?6, DZ9056, DZ9556	DZ7240, DZ52?0
Трансмиссия	механическая				гидромеханическая	
Сцепление (марка, тип)	сухое, однодисковое, с гидравлическим приводом			двойное, в масляной ванне	-	
Коробка передач (марка, тип)	M66E H6A	M66D G4A	M66K G4A	MPS6	TF-80SC	
	с ручным управлением			автоматическая		
- число передач	вперед -6, назад -1					
- передаточные числа						
I -	3.750	3.385	3.583	3.818	4.148	
II -	1.905	1.905	1.905	2.150	2.370	
III -	1.194	1.194	1.194	1.407	1.556	
IV -	0.838	0.838	0.838	1.029	1.155	
V -	0.652	0.652	0.652	1.188	0.859	
VI -	0.540	0.540	0.540	0.971	0.686	
З.Х. -	3.208	3.270	3.435	5.284	3.394	
Главная передача (марка, тип)	передняя-цилиндрическая, косозубая, задняя - гипоидная					
- передаточное число	4.786	4.267	4.267	4.533 3.091**	3.750	3.604

** - для V, VI и задней передачи

Подвеска

- передняя независимая, пружинная, типа Макферсон
- задняя независимая, пружинная, рычажная, с гидравлическими телескопическими амортизаторами, со стабилизатором поперечной устойчивости

Рулевое управление (марка, тип)

рулевой механизм типа "шестерня - рейка", гидроусилитель

Тормозные системы

- рабочая (марка, тип) гидравлическая двухконтурная, с диагональным разделением на контуры, с вакуумным усилителем, с АБС; с электронным контролем распределения тормозных усилий, тормозные механизмы всех колес - дисковые
- запасная (марка, тип) каждый из контуров рабочей тормозной системы
- стояночная (марка, тип) электрический привод к тормозным механизмам задних колес

РОСС SE.MT02.E06363P1И1

<u>Шины</u>	марка	размер	индекс несущей способности	категория скорости
DZ70?4, DZ70?6, DZ98?6, DZ9956, DZ445B, DZ9056, DZ9556	-	235/65R17	101	V
		235/60R18	101	V
		235/55R19	101	V
		245/45R20	101	V
DZ7240, DZ7241, DZ52??	-	235/65R17	101	H
		235/60R18	101	H
		235/55R19	101	H
		245/45R20	101	H

Зимние шины должны иметь минимальную категорию скорости Q

Оборудование транспортного средства

электропривод и обогрев наружных зеркал, омыватель фар, система сигнализации с дистанционным управлением, иммобилайзер, кондиционер или климатическая установка (хладагент R134a)

VOLVO D

Описание маркировки транспортного средства приведено в приложении № 2.

Общие виды транспортного средства на 1 листе приведены в приложении № 3.

Б.В. Кисуленко

А.В. Зажигалкин

Действует с «19» июля 2010 г.

РОСС SE.MT02.E06363P1И1

Приложение № 2 к "одобрению типа транспортного средства"

ОПИСАНИЕ МАРКИРОВКИ ТРАНСПОРТНОГО СРЕДСТВА

1. Место расположения и форма знака соответствия:
Знак соответствия выполнен в виде наклеиваемой этикетки и располагается в проеме правой задней двери на центральной стойке.
2. Место расположения таблички изготовителя:
В проеме правой задней двери на центральной стойке
3. Место расположения идентификационного номера (VIN):
 - 3.1. На табличке изготовителя.
 - 3.2. На верхней горизонтальной поверхности поперечины пола кузова перед передним правым сиденьем (закрыт специальным клапаном в ковре)
4. Структура и содержание идентификационного номера (номеров) транспортных средств:

1	2	3	4	5	6	7	8	9	10	11	12	13	14	15	16	17
Y	V	1	D	Z	?	?	?	?	?	?	?	?	?	?	?	?

- поз. 1 - 3: Международный код изготовителя (WMI):
YV1 – Volvo Car Corporation, Швеция.
- поз. 4: Обозначение типа транспортного средства:
D – Volvo XC60.
- поз. 5: Обозначение типа кузова и варианта исполнения транспортного средства:
Z – пятидверный универсал.
- поз. 6-7: Обозначение кода двигателя:
44 – двигатель B4204T6;
52 – двигатель D5204T2;
70 – двигатель D5244T10;
72 – двигатель D5244T14;
98 – двигатель B6324S;
99 – двигатель B6304T2;
90 – двигатель B6304T4;
95 – двигатель B6324S5
- поз. 8: Обозначение кода системы токсичности:
4 или **5**.
- поз. 9: Обозначение кода коробки передач:
4 – механическая, полный привод, 6 передач;
6 – автоматическая, полный привод, 6 передач;
0 – автоматическая, передний привод, 6 передач;
1 – механическая, передний привод, 6 передач;
B – автоматическая, передний привод, 6 передач
- поз. 10: Модельный год согласно ISO 3779-83.
- поз. 11: Обозначение кода завода-изготовителя:
2 – Volvo Cars Gent, Belgium
- поз. 12 - 17: Производственный номер транспортного средства.

Приложение № 3 к "одобрению типа транспортного средства" № РОСС SE.MT02.E06363P1U1

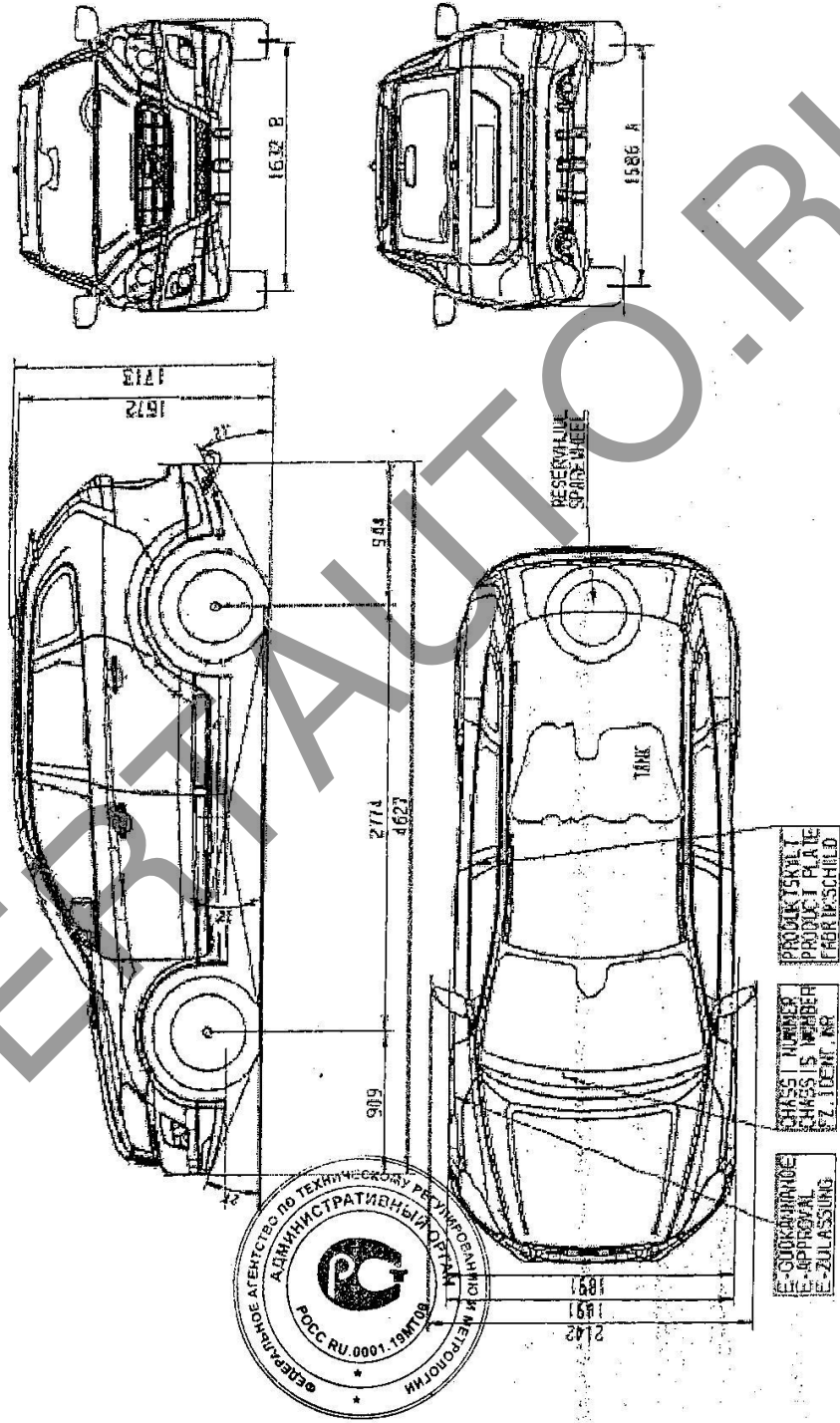

Volvo XC60