

ОРГАН ПО СЕРТИФИКАЦИИ
Межотраслевой фонд "Сертификация автотранспорта САТР" ("САТР-ФОНД")
 № РОСС RU.0001.11MT02 от 04.06.2009 г.
 125480, г. Москва, ул. Героев Панфиловцев, 24 (тел. 454-42-27)

РОСС US.MT02.E05173П1И1

02 апреля 2013

Марка транспортного средства	Chrysler	Dodge
Тип транспортного средства	Sebring	Avenger
Модификации	CN6A, CB6B, CB6D, CF6D, C?5D, C?ED	CN6A, CB6B, CB6D, CF6D
Коммерческое наименование	Chrysler Sebring	Dodge Avenger
Категория транспортного средства	M1	
Код ТН ВЭД	8703 23	
Код VIN	1C3?C????... (Chrysler Sebring); 1B3?C?6??... (Dodge Avenger)	
Экологический класс	4	
Заявитель, представитель изготовителя и его адрес	ЗАО «Крайслер РУС», 125167, г. Москва, Ленинградский проспект, дом 39А, Российская Федерация	
Изготовитель и его адрес	Chrysler Group LLC, 1000 Chrysler Drive, Auburn Hills, Michigan 48326-2766, USA	
Сборочный завод и его адрес	Sterling Heights Assembly Plant, 38111 Van Dyke, Sterling Heights, Michigan 48312 – 1174, USA	

ОБЩИЕ ХАРАКТЕРИСТИКИ ТРАНСПОРТНОГО СРЕДСТВА

Колесная формула / ведущие колеса 4 × 2 / передние
 Схема компоновки транспортного средства переднеприводная, расположение двигателя - переднее поперечное

для модификаций:

	Chrysler Sebring CN6A, CB6B, CB6D, CF6D	Dodge Avenger CN6A, CB6B, CB6D, CF6D	Chrysler Sebring C?5D, C?ED
Тип кузова / количество дверей	седан / 4		кабриолет / 2
Количество мест спереди / сзади	2 / 3		2 / 2
Габаритные размеры, мм			
- длина	4850		4930
- ширина	1843		1843
- высота	1497		1482...1500
База, мм	2765		2765
Колея передних / задних колес, мм	1570 / 1570		

РОСС US.MT02.E05173П1И1

Модификация	Масса снаряженного транспортного средства (по ГОСТ Р 52051-2003), кг	Полная масса транспортного средства, кг	Максимальная допустимая масса, приходящаяся		Допустимая полная масса прицепа	
			на переднюю ось, кг	на заднюю ось, кг	прицеп без тормозов, кг	прицеп с тормозами, кг
Chrysler Sebring, Dodge Avenger						
CN6A	1555...1630	2040	1035...1180	1005	450	1000
CB6B	1585...1635	2040	1060...1180	980...1005	450	1000
CB6D	1595...1690	2040	1095...1180	945...1005	450	1000
CF6D	1595...1690	2040	1095...1180	945...1005	450	1000
Chrysler Sebring						
C?5D, C?ED	1820...1860	2175	1127	1048	450	1000
для модификаций:						
	CN6A		CB6B	CB6D	CF6D	C?5D, C?ED
Двигатель (марка, тип)	Chrysler Group LLC					
	«А»*		«В»*	2.7L или «D»*		
	четырёхтактный, бензиновый					
- количество и расположение цилиндров	4, рядное			6, V-образное		
- рабочий объем, см ³	1998		2360		2736	
- степень сжатия	10.5		10.5		9.9	
- максимальная мощность кВт (мин ⁻¹)	115 (6300)		125 (6000)		137 (5500)	
- максимальный крутящий момент, Нм (мин ⁻¹)	190 (5100)		220 (4500)		256 (4000)	
Топливо	бензин с октановым числом не менее 91					
Система питания	многоточечное впрыскивание топлива с электронным управлением					
Блок управления (марка, тип)	CNBA4		CBKBA4	CBRB?4	CFRA4	CFRA4
Форсунки (марка, тип)	Chrysler Group LLC					
	4891577??(x4)			?4591986??(x6)		
Воздушный фильтр (марка, тип)	Siemens					
	4891701??			?4891702??		
	фильтрующий элемент					
	4891926??			?4891713??		
Система зажигания	электронная, с антидетонационным контролем					
Катушка зажигания (марка, тип)	Diamond Electric					
	4606824??			?4606869??		
Свечи зажигания (марка, тип)	NGK, ZFR5F-11					
	Champion, RE14PMC5 или TE10MC5					
Система выпуска и нейтрализации отработавших газов	Arvin, один глушитель (в сборе с резонатором) и один или два нейтрализатора отработавших газов					
Глушитель (марка, тип)	05085556?? (в сборе с резонатором)		05085556?? (в сборе с резонатором)		05085559?? (в сборе с резонатором)	05171096??
Нейтрализатор (марка, тип)	05105126?? или 126??		05105126?? или 126??		?4892155?? - передний и ?4892154??- задний	

* маркировка в соответствии с поз. 8 идентификационного номера (VIN)

РОСС US.MT02.E05173П1И1

для модификаций:	CN6A	CB6B, CB6D	CF6D, C?5D, C?ED
Трансмиссия	механическая	гидромеханическая	
Сцепление (марка, тип)	Chrysler, фрикционное, сухое, однодисковое		
Коробка передач (марка, тип)	Chrysler Group LLC, с ручным управлением		
			Chrysler Group LLC, автоматическая 62TE
- число передач	вперед – 5, назад - 1	вперед – 4, назад - 1	вперед – 6, назад - 1
- передаточные числа			
I -	3.77	2.842	4.127
II -	2.16	1.57	2.842
III -	1.41	1.00	2.284
IV -	1.026	0.69	1.452
V -	0.81	-	1.000
VI -	-	-	0.689
3.X. -	3.417	2.21	3.215
Главная передача (марка, тип)	Magna Drivertain		
- передаточное число	4.12	3.91	3.25

Подвеска

- передняя независимая, типа MacPherson, пружинная, со стабилизатором поперечной устойчивости
- задняя независимая, многорычажная, пружинная, с телескопическими гидравлическими амортизаторами и стабилизатором поперечной устойчивости

Рулевое управление (марка, тип) рулевой механизм - “шестерня - рейка”, с гидроусилителем

Тормозные системы

- рабочая гидравлическая, двухконтурная, с диагональным разделением на контуры, с вакуумным усилителем, с АБС; тормозные механизмы передних колес – дисковые, задних – дисковые или барабанные
- запасная каждый из контуров рабочей тормозной системы
- стояночная механический привод к тормозным механизмам задних колес

Шины	Марка	Размер	Индекс несущей способности	Категория скорости
	—	215 /60R17	95	H
		215 /55R18	94	H
		T155/90D16 ¹	-	-

¹ – шина для временного использования

Оборудование транспортного средства

противоугонное устройство, подушки безопасности, кондиционер (хладагент R-134a) или климат-контроль (хладагент R-134a), датчик парковки, навигационная система, сцепное устройство, датчик дождя, омыватели фар, иммобилайзер

Chrysler Sebring / Dodge Avenger

Описание маркировки транспортного средства приведено в приложении № 2.
Общие виды транспортных средств на 3 листах приведены в приложении № 3.

Б.В. Кисуленко

А.В. Зажигалкин

Действует с " 10 " августа 2010 г.

10

августа

2010

РОСС US.MT02.E05173П1И1

Приложение № 2 к "одобрению типа
транспортного средства"

ОПИСАНИЕ МАРКИРОВКИ ТРАНСПОРТНОГО СРЕДСТВА

1. Место расположения и форма знака соответствия:
Рядом с табличкой изготовителя.
Знак соответствия выполнен по ГОСТ Р 50460-92 с указанием номера "одобрения типа транспортного средства".
2. Место расположения таблички изготовителя:
На передней поверхности средней стойки кузова, в дверном проеме, с левой стороны.
3. Место расположения идентификационного номера (VIN):
 - 3.1. На табличке изготовителя.
 - 3.2. На пороге, в проеме правой передней двери, под ковриком
 - 3.3. На табличке, видимой снаружи в правом нижнем углу лобового стекла
4. Структура и содержание идентификационного номера (номеров) транспортных средств:

1	2	3	4	5	6	7	8	9	10	11	12	13	14	15	16	17
1	?	3	?	C	?	?	?	?	?	?	?	?	?	?	?	?

- поз. 1-3 : Международный идентификационный код изготовителя (WMI): Chrysler Group LLC, США
- поз. 1: географическая зона:
1 – Северная Америка
- поз. 2: Страна изготовителя:
C – США, Chrysler; **B** – США, Dodge.
- поз. 3: Обозначение типа автомобиля по назначению:
3 - легковой
- поз. 4: Заводской регистрационный код или обозначение средств пассивной безопасности
- поз. 5: Обозначение типа транспортного средства:
C – Sebring, Avenger с левосторонним управлением.
- поз. 6: Обозначение типа трансмиссии или варианта комплектации автомобиля.
B – 4 – ступенчатая автоматическая;
N – 5 – ступенчатая с ручным управлением;
F – 6 – ступенчатая автоматическая;
C – 6 – ступенчатая с ручным управлением;
5 – Sebring Touring;
6 – Sebring Limited
- поз. 7: Обозначение типа кузова:
5 или **E** – кабриолет;
6 – седан
- поз. 8: Обозначение типа двигателя:
A - 2.0 л, бензиновый;
D - 2.7 л, бензиновый;
B - 2.4 л, бензиновый.
- поз. 9: Контрольная цифра **0-9** или «X».
- поз. 10: Заводской регистрационный код или обозначение модельного года согласно ISO 3779-2009 (ГОСТ Р 51980)
- поз. 11: Обозначение сборочного завода
- поз.12- 17: Производственный номер транспортного средства.

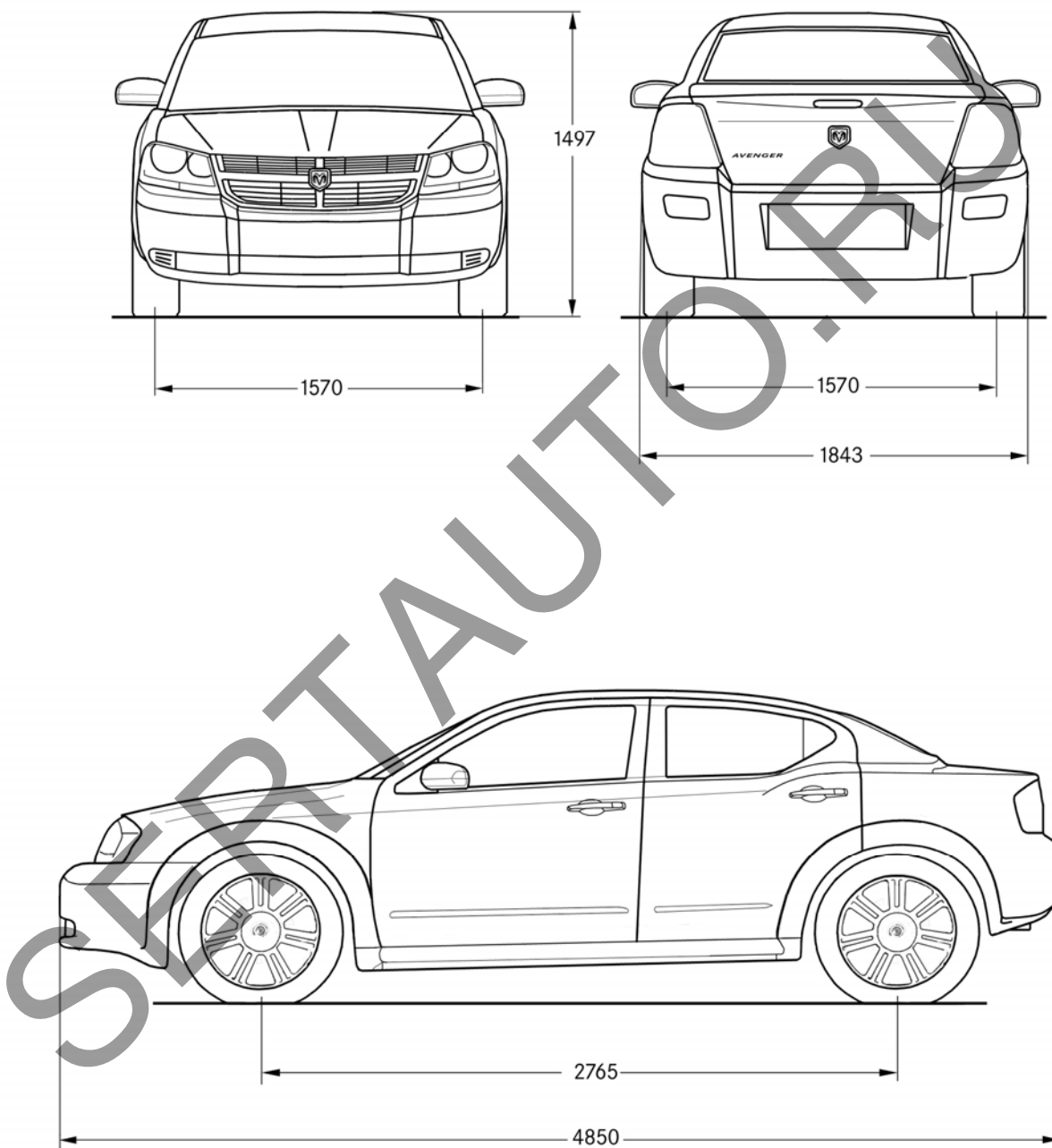

Dodge Avenger

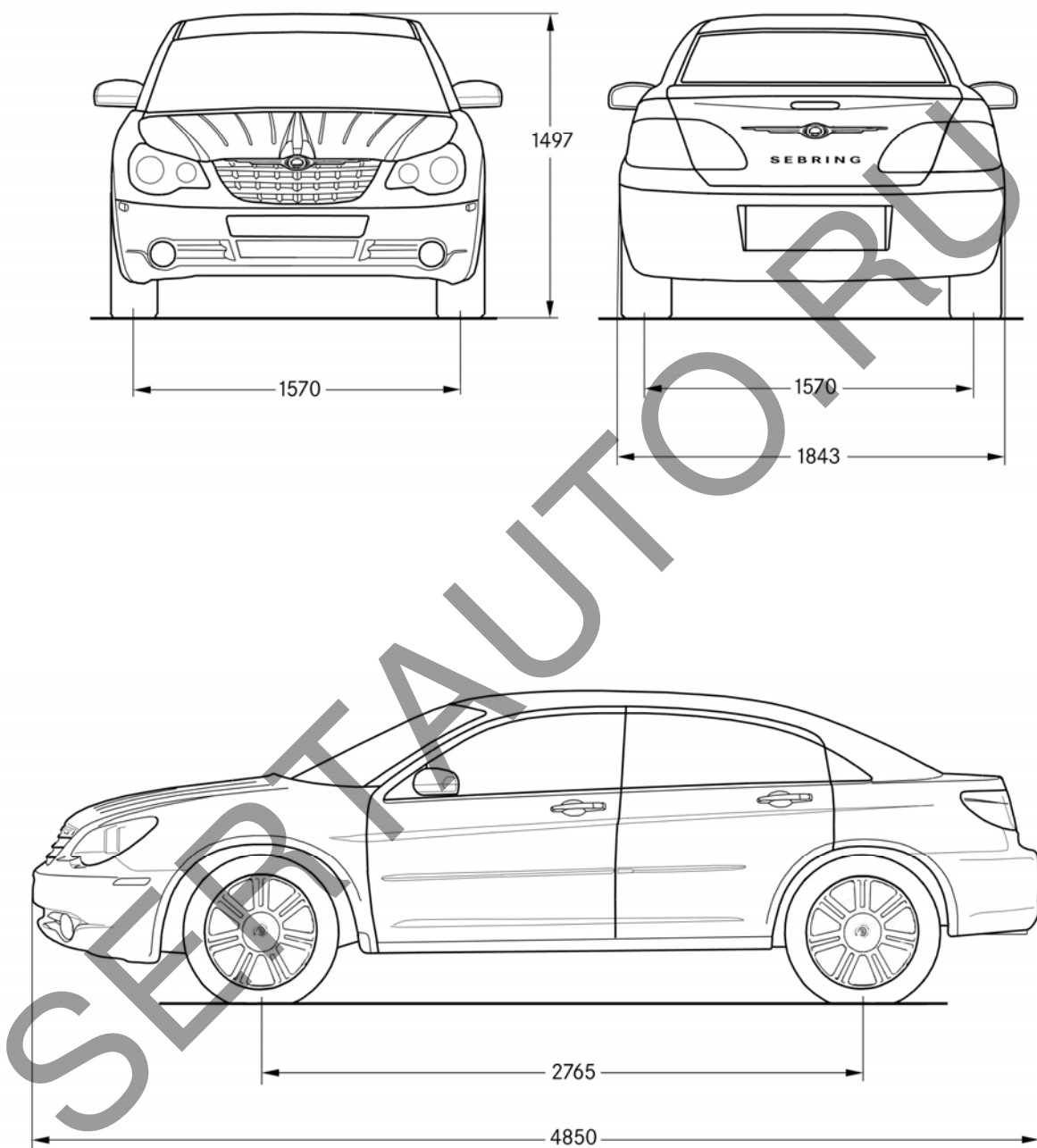

Chrysler Sebring sedan