

**ОРГАН ПО СЕРТИФИКАЦИИ**  
**Межотраслевой фонд "Сертификация автотранспорта САТР" ("САТР-ФОНД")**  
№ РОСС RU.0001.11MT02 от 04.06.2009 г.  
125480, г. Москва, ул. Героев Панфиловцев, 24 (тел. 454-42-27)

**РОСС JP.MT02.E06039P3**

20 августа \_\_\_\_\_  
2011 г.

Марка транспортного средства	<b>SUBARU</b>
Тип транспортного средства	<b>G3</b>
Модификации	<b>GH3, GH7, GH7(XV), GHE, GRF, GRE, GE3, GE7, GEE, GVE, GVF</b>
Коммерческое наименование	<b>Impreza</b>
Категория транспортного средства	<b>M<sub>1</sub></b>
Код ТН ВЭД	<b>8703 22 (для мод. с двигателями EL15) 8703 23 (для мод. с двигателями EJ20, EJ25)</b>
Код VIN	<b>JF1G??L??G...</b>
Экологический класс	<b>4</b>
Заявитель, представитель изготовителя и его адрес	<b>ООО "Субару Мотор", 127220, г. Москва, ул. Башиловская, д. 2, стр. 3, Российская Федерация</b>
Изготовитель и его адрес	<b>Fuji Heavy Industries Ltd., Subaru Bldg., 1-7-2, Nishi-Shinjuku, Shinjuku-ku, Tokyo, Japan</b>
Сборочный завод и его адрес	<b>Fuji Heavy Industries Ltd., 1-1 Syoyacho, Ota-city, Gunma, Japan</b>

**ОБЩИЕ ХАРАКТЕРИСТИКИ ТРАНСПОРТНОГО СРЕДСТВА**

Колесная формула / ведущие колеса	4 x 4 / все
Схема компоновки транспортного средства	полноприводная; расположение двигателя - переднее продольное

для модификаций:	<b>GH?, GH7(XV), GR?</b>	<b>GE?, GV?</b>
Тип кузова / количество дверей	универсал / 5	седан / 4
Количество мест спереди / сзади	2 / 3	

## POCC JP.MT02.E06039P3

для модификаций:		GH7(XV)	GH?	GR?	GE?	GV?
Габаритные размеры, мм						
	– длина	4430	4415		4580	4580
	– ширина	1770	1740	1795	1740	1795
	– высота	1570	1475	1470...1475	1475	1470...1475
База, мм		2615	2620	2625	2620	2625
Колея передних / задних колес, мм		1495...1530 / 1495...1540			1495...1530 / 1495...1540	
Модификация	Масса снаряженного транспортного средства, кг (по ГОСТ Р 52051-2003)	Полная масса транспортного средства, кг	Максимальная допустимая масса, приходящаяся		Допустимая полная масса прицепа	
			на переднюю ось, кг	на заднюю ось, кг	без тормозов, кг	с тормозами, кг
GH3	1385...1475	1850	910...937	913...940	650	1000...1600
GH7, GH7(XV)	1420...1505	1890	922...952	938...968	650	1000...1600
GHE, GRE	1480...1555	1920	966...982	938...953	650	1000...1600
GRF	1580...1600	1980	1018...1020	960...962	750	1000...1600
GE3	1385...1475	1850	909...936	914...941	650	1000...1600
GE7	1420...1505	1890	921...951	939...969	650	1000...1600
GEE, GVE	1480...1615	1920	965...981	939...954	650	1000...1600
GVF	1480...1615	1980	1014...1026	954...966	650	1000...1600
для модификаций:		G?3	G?7, GH7(XV)	GHE, GEE	G?E	GRF, GVF
<b>Двигатель</b> (марка, тип)		EL15	EJ20	EJ25		EJ25
– количество и расположение цилиндров		четырехтактный, бензиновый 4, горизонтальное, оппозитное				
– рабочий объем, см <sup>3</sup>		1498	1994	2457		2457
– степень сжатия		10.1	10.2	8.4		8.2
Максимальная мощность, кВт (мин <sup>-1</sup> )		79 (6000)	110 (6400)	169 (5200)	195 (6000)	221 (6000)
Максимальный крутящий момент, Нм (мин <sup>-1</sup> )		142 (3200)	196 (3200)	320 (2800)	343 (4000)	407 (4000) 350 (3000...6000)
Топливо		бензин с октановым числом не менее				
		95				98

## POCC JP.MT02.E06039P3

для модификаций:	G?3	G?7, GH7(XV)	GHE, GEE	G?E	GRF, <b>GVF</b>
<b>Система питания</b>	распределенный впрыск топлива с электронным управлением				
	Hitachi, L-Jetronic		DENSO, L-Jetronic		
Блок управления (марка, тип)	22611AM750 22611AP290 22611AS160 22611AS170 22611AS070 22611AS161 22611AS171 22611AS080 (механ. трансм.) 22611AN680 22611AP300 (гидромех. трансм.)	22611AM780 22611AS200 22611AS210 22611AS090 <b>22611AS242</b> (механ. трансм.) 22611AN700 22611AS201 22611AS211 22611AS100 <b>22611AS251</b> (гидромех. трансм.)	22611 AP110 22611 AP610	22611 AP400 22611 AP430 <b>22765</b> <b>AB980</b>	22611AN330 22611AR510 <b>22765AA900</b> <b>22765AB220</b> <b>22611AB260</b>
Турбокомпрессор (марка, тип)			MHI, 14411 AA710	IHI, 14411A A800	IHI, 14411AA700
Воздушный фильтр (марка, тип)	Subaru, 16546AA120				
<b>Система зажигания</b>	Hitachi, микропроцессорная		Denso, микропроцессорная		
Катушка зажигания (марка, тип)	DIAMOND, FK0186 или FK0334				
Свечи зажигания (марка, тип)	DENSO, FK20HR11	NGK, SILFR6A11 <b>SILFR6C11</b>	NGK, SILFR6A	NGK, SILFR6A	
<b>Система выпуска и нейтрализации отработавших газов</b>	основные и дополнительные глушители; два нейтрализатора отработавших газов				
Основной глушитель (марка, тип)	SAKAMOTO				
	MMFG1, MMAG9L	MMFG2, MMAG9L/R	MMFG4, MMA G3L/R	MMF G3/5, MMF G6L/R, <b>MMF</b> <b>G9L/R,</b> <b>MMF</b> <b>G8L/R,</b> <b>MMA</b> <b>G8L</b>	MMFG5, <b>MMFG9L/R,</b> <b>MMFG8L/R</b>
Дополнительный глушитель (марка, тип)	SAKAMOTO, PMAH1/ Subaru, PMAG2	SAKAMOTO, PMAH1/ Subaru, PMAG2/PMXA1	Subaru, PMXA1	SAKA MOTO, PMFG1/ Subaru, PMXA1	SAKAMOTO, PMFG1, <b>Subaru,</b> <b>PMXA1</b>
Нейтрализаторы (марка, тип)	SAKAMOTO				
	FCFG1 (x2)	FCFG4 (x2)	FCFH6+ RCFG8	FCFH5+ RCFG7	FCFH2 <b>FCA35</b> + RCFG5/ <b>RCA16</b> / <b>RCA25</b>

## POCC JP.MT02.E06039P3

для модификаций:	GRF, GVF	G?3	G?7, GH7(XV)	G?E
<b>Трансмиссия</b>	механическая			
<b>Сцепление</b> (марка, тип)	сухое, однодисковое			
<b>Коробка передач</b> (марка, тип)	TY856UG	TY758	TY758	TY758
	с ручным управлением			
– число передач	вперед – 6, назад – 1	вперед – 5, назад – 1		
– передаточные числа				
I -	3.636	3.454	3.454	3.166
II -	2.235	1.947	2.062	1.882
III -	1.590	1.296	1.448	1.296
IV -	1.137	0.972	1.088	0.972
V -	0.891	0.780	0.825	0.738
VI -	0.707	—	—	—
дополнительная понижающая -	—	1.447	1.447	—
3.X. -	3.545	3.333	3.333	3.333
<b>Главная передача</b> (марка, тип)	одинарная, гипоидная			
– передаточное число	3.900	4.444	4.111	4.444
для модификаций:	GRF, GVF	G?3	G?7, GH7(XV)	
<b>Трансмиссия</b>	гидромеханическая			
<b>Коробка передач</b> (марка, тип)	TG5D8	TZ1B8		
	автоматическая			
– число передач	вперед – 5, назад – 1		вперед – 4, назад – 1	
– передаточные числа				
I -	3.540	2.785		
II -	2.264	1.545		
III -	1.471	1.000		
IV -	1.000	0.694		
V -	0.834	—		
3.X. -	2.370	2.272		
<b>Главная передача</b> (марка, тип)	одинарная, гипоидная			
– передаточное число	3.583	4.444	4.111	
<b>Подвеска</b>				
– передняя	независимая, пружинная, типа Макферсон, со стабилизатором поперечной устойчивости			
– задняя	независимая, пружинная, рычажная, с гидравлическими телескопическими амортизаторами			
<b>Рулевое управление</b> (марка, тип)	рулевой механизм типа “шестерня - рейка”, с гидроусилителем			

## РОСС JP.MT02.E06039P3

**Тормозные системы**

- рабочая (марка, тип) гидравлический двухконтурный привод с диагональным разделением на контуры, с вакуумным усилителем, с АБС; тормозные механизмы передних колес – дисковые, задних – дисковые или барабанные
- запасная (марка, тип) каждый контур рабочей тормозной системы
- стояночная (марка, тип) механический (тросовый) привод к тормозным механизмам задних колес

Для модификаций:	Марка	Размер	Индекс несущей способности	Категория скорости
<b>G?3</b>	—	195/65 R15	91	H / Q
<b>G?7, GH7(XV), G?E</b>	—	205/55 R16	87 / 89 / 91 / 92 / 94	V / Y / W / Q / H
	—	205/50 R17	87 / 89 / 91 / 92 / 94	V / Y / W / Q / H
	—	205/60 R16	87 / 89 / 91 / 92 / 94	V / Y / W / Q / H
	—	235/45 R17	87 / 89 / 91 / 92 / 94	V / Y / W / Q / H
	—	225/45 R17	87 / 89 / 91 / 92 / 94	V / Y / W / Q / H
	—	215/45 R17	87 / 89 / 91 / 92 / 94	V / Y / W / Q / H
<b>GRF, GVF</b>	—	235/45 R17	94	W / H
	—	245/40 R18	93 / 94	W / H

**Оборудование транспортного средства** люк в крыше, система управления запуском двигателя (старт/стоп); по заказу: кондиционер (хладагент R134a), аудиосистема с функцией Bluetooth

SUBARU G3

Описание маркировки транспортного средства приведено в приложении № 2.  
Общие виды транспортных средств на 4-х листах приведены в приложении № 3.

Б.В. Кисуленко

А.В. Зажигалкин

Действует с " 01 " сентября 2010 г.

01

сентября

## РОСС JP.MT02.E06039P3

Приложение № 2 к "одобрению типа транспортного средства"

## ОПИСАНИЕ МАРКИРОВКИ ТРАНСПОРТНОГО СРЕДСТВА

1. Место расположения и форма знака соответствия:  
Рядом с табличкой изготовителя.  
Знак соответствия выполнен по ГОСТ Р 50460-92 с указанием номера "одобрения типа транспортного средства".
2. Место расположения таблички изготовителя:  
На левой средней стойке кузова, в проеме двери водителя.
3. Место расположения идентификационного номера (VIN):
  - 3.1. На табличке изготовителя.
  - 3.2. В моторном отсеке, в верхней центральной части моторного щита.
  - 3.3. В левой части приборной панели, под ветровым стеклом.
4. Структура и содержание идентификационного номера (номеров) транспортных средств:

1	2	3	4	5	6	7	8	9	10	11	12	13	14	15	16	17
J	F	1	G	?	?	L	?	?	?	G	?	?	?	?	?	?

- поз. 1 - 3: Международный идентификационный код изготовителя (WMI):  
**JF1** – Fuji Heavy Industries Ltd., Япония.
- поз. 4: Обозначение модели: **G** – Impreza.
- поз. 5: Обозначение типа кузова:  
**H, R** – универсал;  
**E, V** – седан.
- поз. 6: Обозначение типа двигателя\*:  
**3** – EJ15, 1498 см<sup>3</sup>, без турбонаддува;  
**7** – EJ20, 1994 см<sup>3</sup>, без турбонаддува;  
**E** – EJ25, 2457 см<sup>3</sup>, с турбонаддувом;  
**F** – EJ25, 2457 см<sup>3</sup>, с турбонаддувом, повышенной мощности.
- поз. 7: Обозначение расположения рулевого управления: **L** – левостороннее.
- поз. 8-9: Обозначение комплектации транспортного средства: **B, S, W, F, D, H, V, 3, 4, 5, 9**.
- поз. 10: Обозначение модельного года по ISO 3779-**2009**.
- поз. 11: Обозначение сборочного завода: **G** – Fuji Heavy Industries Ltd. (Gunma, Япония).
- поз. 12 - 17: Производственный номер транспортного средства.
- \* Вариант (модификация) двигателя транспортного средства определяется по символу в позиции 6 кода модели – Applied Model, указываемого в правом нижнем углу на табличке изготовителя:
- 3 - EJ15 1498см<sup>3</sup>, мощность 79кВт;  
5, 6, **8, 9**, A, B - EJ20 1994см<sup>3</sup>, мощность 110кВт;  
G - EJ25 2457см<sup>3</sup>, мощность 169кВт;  
H, **F, G** - EJ25 2457см<sup>3</sup>, мощность 195кВт;  
E, **M, S, V** - EJ25 2457см<sup>3</sup>, мощность 221кВт.

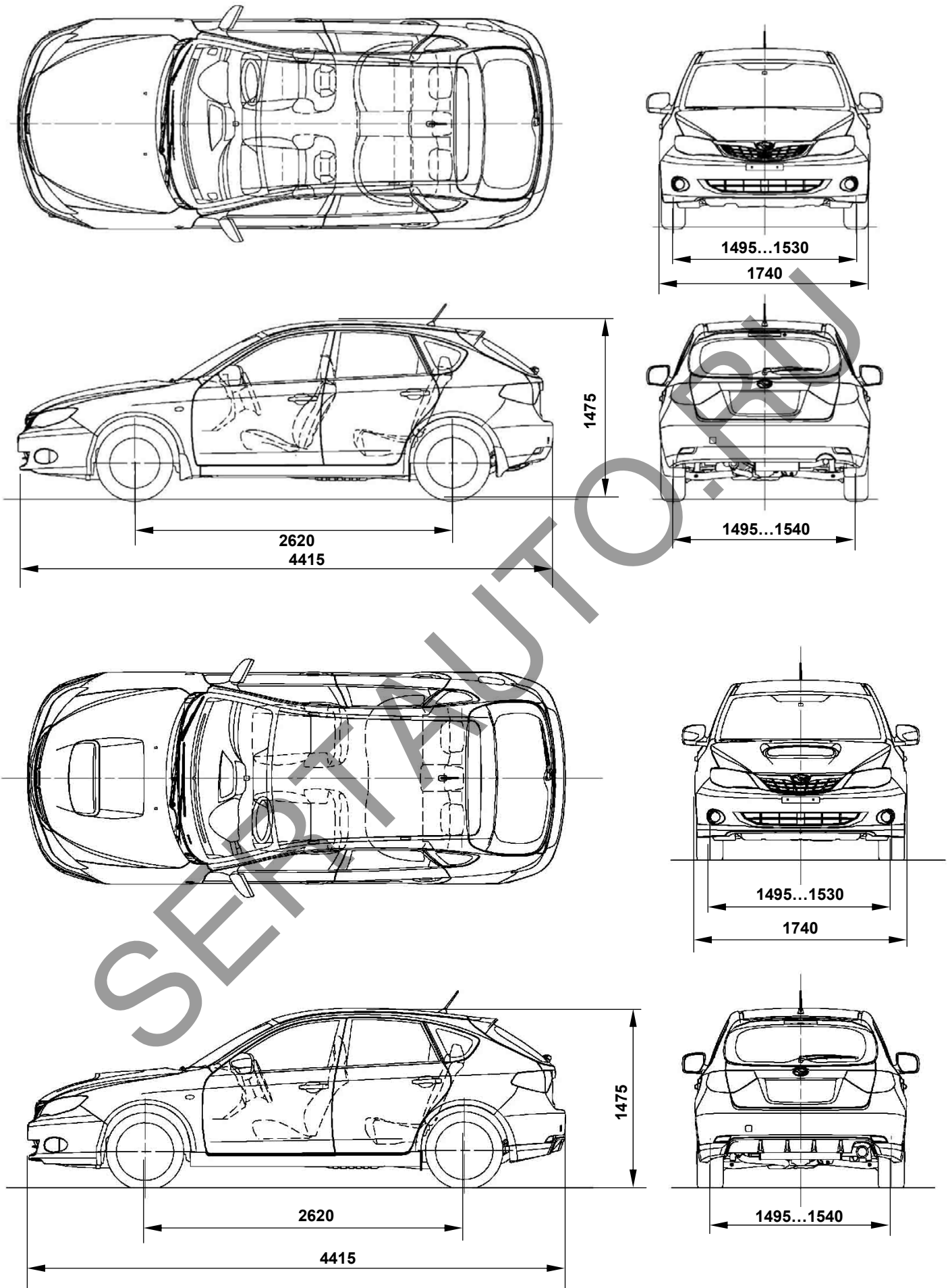

**SUBARU G3 (Impreza)**

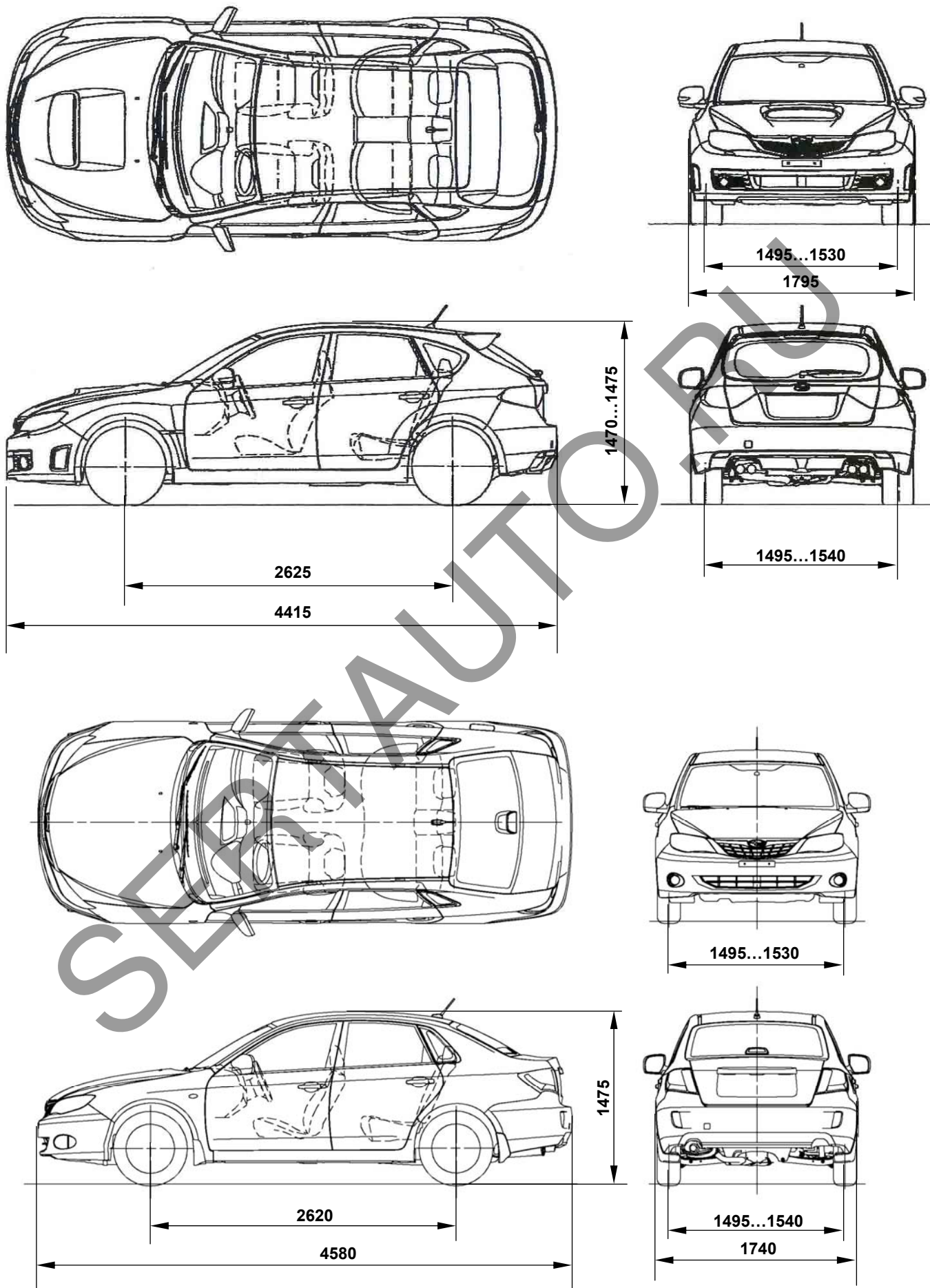

**SUBARU G3 (Impreza)**



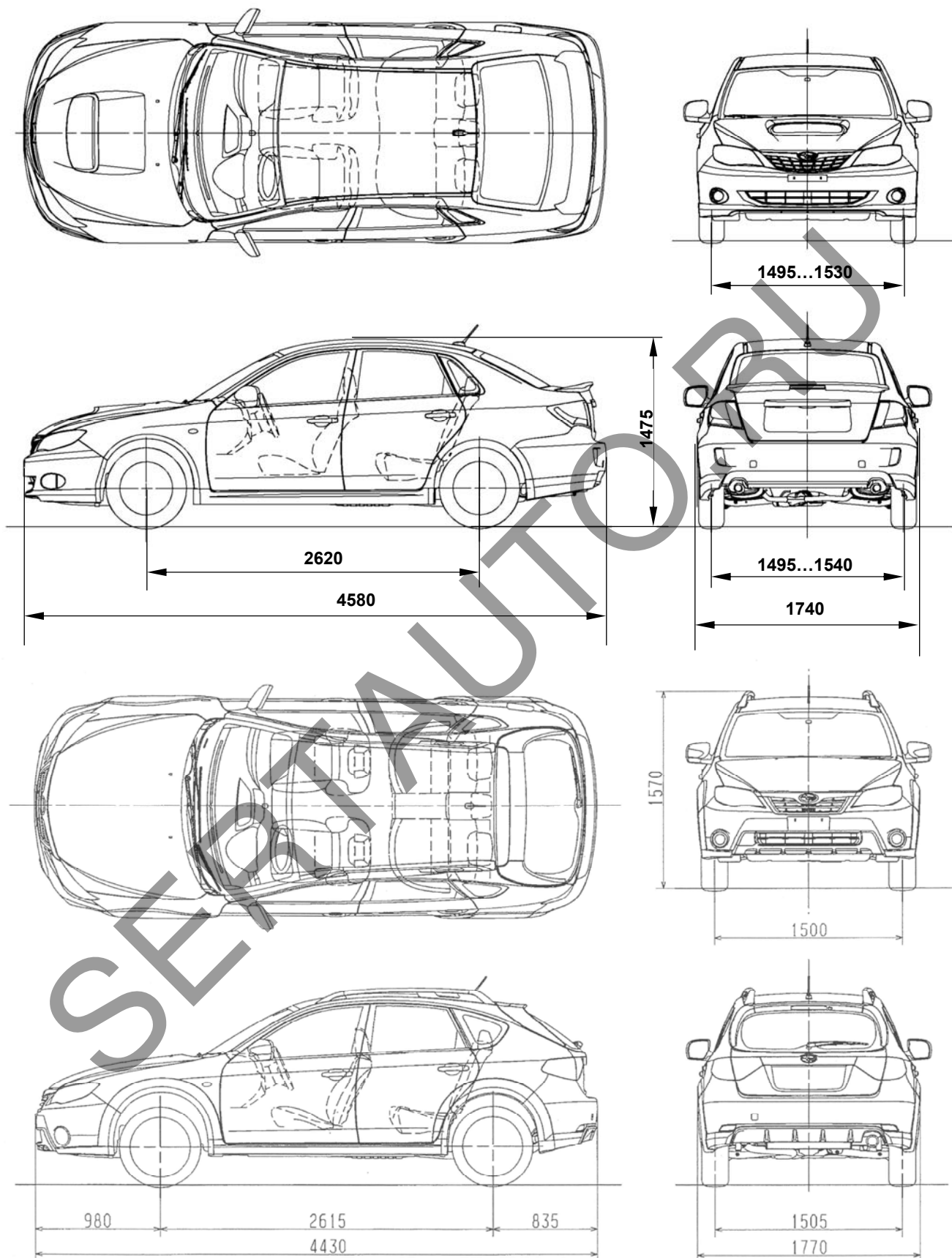

**SUBARU G3 (Impreza)**

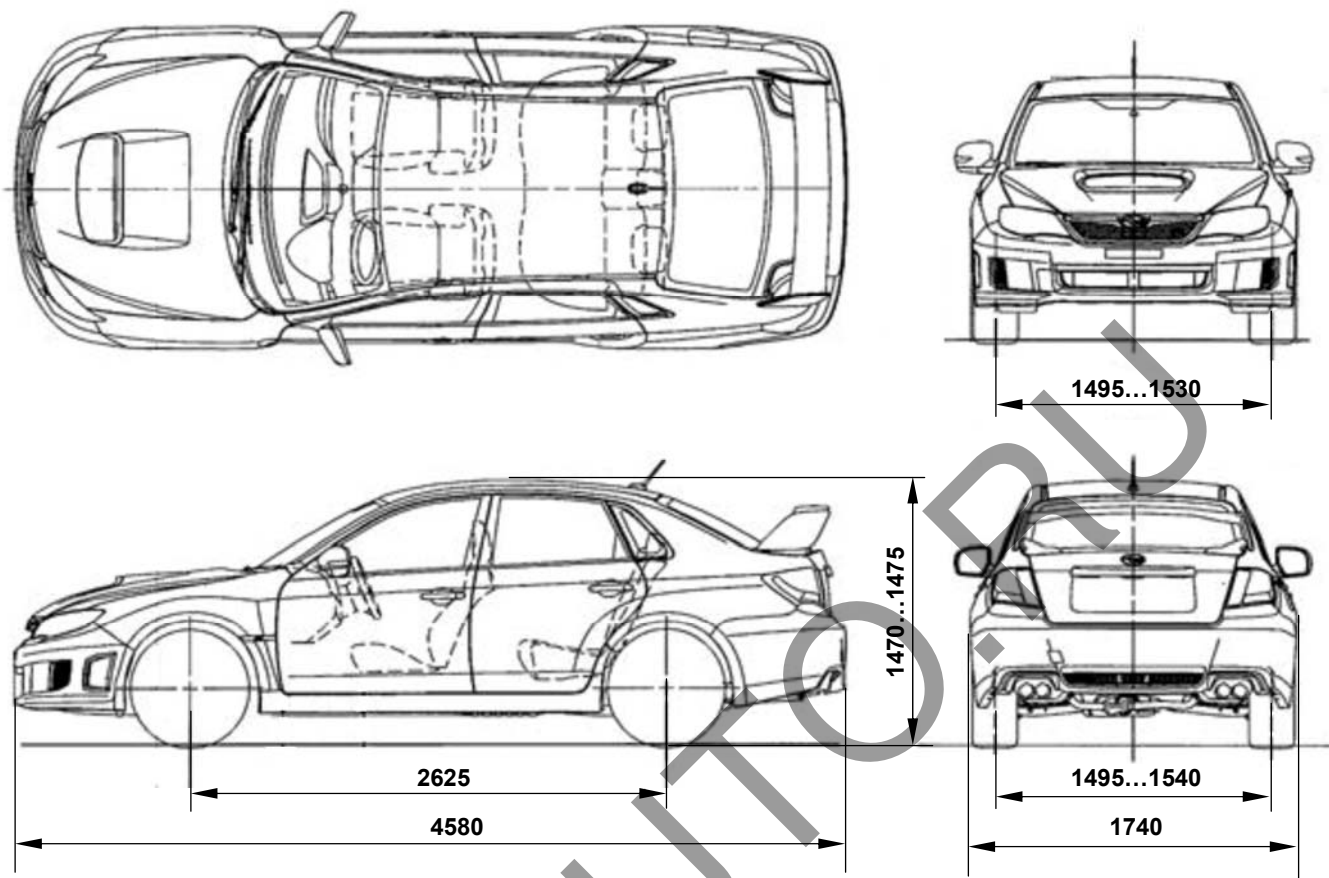

**SUBARU G3 (Impreza)**