

ОРГАН ПО СЕРТИФИКАЦИИ
Межотраслевой фонд "Сертификация автотранспорта САТР" ("САТР-ФОНД")
 № РОСС RU.0001.11MT02 от 04.06.2009 г.
 125480, г. Москва, ул. Героев Панфиловцев, 24 (Тел. 454-42-27)

РОСС FR.MT02.E06240P4

22 сентября _____
 2013

Марка транспортного средства	PEUGEOT		
Тип транспортного средства	4		
Модификации	4A8FSC, 4C8FSC, 4A5FWC, 4C5FWC, 4A5FWF, 4C5FWF, 4C5FXC, 4C5FTF, 4C9HXC, 4C9HZC, 4CRHRH, 4CRHRJ, 4E8FSC, 4E5FWC, 4H5FWC, 4E5FWF, 4H5FWF, 4E5FTF, 4H5FTF, 4E5FXH, 4H5FXH, 4C9HZH, 4E9HZH, 4H9HZH, 4J5FV8, 4ERHRH, 4HRHRH, 4HRHRJ, 4A5FXH, 4J5FVA, 4C5FXH, 4C9HZH/P, 4B5FXH, 4B5FTF, 4A5FS0, 4J5FU8, 4A5FS0/1, 4A5FS9, 4A5FS9/1, 4C5FS0, 4C5FS0/1, 4JRHH8 4C5FS9, 4C5FS9/1, 4E5FS0, 4E5FS0/1, 4E5FS9, 4E5FS9/1, 4H5FS0, 4H5FS0/1, 4H5FS9, 4H5FS9/1, 4C9HR8/P, 4C9HR8/1P, 4CRHHA, 4CRHHA/1, 4BRHHA, 4HRHHA		
Коммерческое наименование	308		RCZ
Категория транспортного средства	M ₁		
Для модификаций:	4?5FW?, 4?5FX?, 4?5FTF, 4J5FV?, 4J5FU8, 4?5FS?, 4?5FS?/1	4?8FSC	4C9HXC, 4?9HZ?, 4?RHR?, 4JRHH8, 4C9HR8/P, 4C9HR8/1P, 4?RHHA, 4CRHHA/1
Код ТН ВЭД	8703 23	8703 22	8703 32
Код VIN	VF34?????...		
Экологический класс	4		
Заявитель, представитель изготовителя и его адрес	ООО "ПЕЖО СИТРОЕН РУС", 101000, г. Москва, Чистопрудный бульвар, 17, стр. 1, Российская Федерация		

POCC FR.MT02.E06240P4

Изготовитель и его адрес

Automobiles Peugeot,
75, Avenue de la Grande Armée, 75116 Paris, France

Сборочные заводы и их адреса

Peugeot Citroën Mulhouse SCN, Centre de production de Mulhouse, Route de Chalampé, Ile Napoléon, B.P. 1403, 68701 Mulhouse, France

Peugeot Citroën Sochaux SCN, Centre de production de Sochaux, 57, Avenue du Général Leclerc, 25600 Sochaux, France

MAGNA STEYR Fahrzeugtechnik AG&Co KG, Liebenauer Hauptstrasse 317, 8041-Graz-Austria, Austria

ОБЩИЕ ХАРАКТЕРИСТИКИ ТРАНСПОРТНОГО СРЕДСТВА

Колесная формула / ведущие колеса

4 × 2 / передние

Схема компоновки транспортного средства

переднеприводная;
расположение двигателя - переднее поперечное

Для модификаций:	4А...	4С...	4Е...	4Н...	4В...	4J...
Тип кузова / количество дверей	хэтчбэк / 3	хэтчбэк / 5	универсал / 5		кабриолет / 2	купе / 2
Количество мест спереди / сзади	2 / 3		2 / 3 / 0 или 2		2 / 2	
Габаритные размеры, мм						
– длина	4276		4500		4440	4287
– ширина	1815	1821	1815		1817	1845
– высота	1430...1519		1556...1566		1424...1427	1362
База, мм	2608		2708		2608	2596
Колея передних / задних колес, мм	1526...1536 / 1521...1531				1522...1526 / 1517...1521	1580 / 1593
Для модификаций:	4A8FSC	4C8FSC	4A5FWC	4C5FWC	4A5FWF	4C5FWF
Масса снаряженного транспортного средства, кг (по ГОСТ Р 52051-2003)	1337	1346	1352	1362	1377	1387
Полная масса транспортного средства, кг	1749	1760	1802	1815	1812	1824
Масса, приходящаяся:						
– на переднюю ось, кг	938	940	968	970	995	998
– на заднюю ось, кг	811	820	834	845	817	826
Допустимая полная масса прицепа:*						
– прицеп без тормозов, кг	665	670	675	680	685	690
– прицеп с тормозами, кг	1450		1650		1520	

Для модификаций:

4C5FXC 4C5FTF 4C9HXC 4C9HZC 4CRHRH 4CRHRJ

РОСС FR.MT02.E06240P4

Масса снаряженного транспортного средства, кг (по ГОСТ Р 52051-2003)	1402	1430	1378	1395	1496	1522
Полная масса транспортного средства, кг	1826	1855	1804	1850	1921	1947
Масса, приходящаяся:						
- на переднюю ось, кг	985	1021	979	1016	1082	1111
- на заднюю ось, кг	841	834	825	834	839	836
Допустимая полная масса прицепа:						
- прицеп без тормозов, кг	700	715	685	695	745	750
- прицеп с тормозами, кг	1650	1520	1520	1700	1700	1650
Для модификаций:	4E8FSC	4E5FWC	4H5FWC	4E5FWF	4H5FWF	4H RHHA
Масса снаряженного транспортного средства, кг (по ГОСТ Р 52051-2003)	1426	1437	1515	1463	1541	1678
Полная масса транспортного средства, кг	1920	1922	2100	1948	2125	2245
Масса, приходящаяся:						
- на переднюю ось, кг	1006	982	996	1010	1025	1159
- на заднюю ось, кг	914	940	1104	938	1100	1086
Допустимая полная масса прицепа:*						
- прицеп без тормозов, кг	710	715	750	730	750	750
- прицеп с тормозами, кг	1350	1550	1500	1450	1370	1200
Для модификаций:	4E5FTF	4H5FTF	4E5FXH	4H5FXH	4C9HZH	4BRHHA
Масса снаряженного транспортного средства, кг (по ГОСТ Р 52051-2003)	1475	1577	1459	1561	1412	1700
Полная масса транспортного средства, кг	1960	2145	1944	2130	1860	2050
Масса, приходящаяся:						
- на переднюю ось, кг	1012	1043	994	1026	1016	1154
- на заднюю ось, кг	948	1102	950	1104	844	896
Допустимая полная масса прицепа:*						
- прицеп без тормозов, кг	735	750	725	750	705	750
- прицеп с тормозами, кг	1500	1450	1700	1650	1520	1500
Для модификаций:	4E9HZH	4H9HZH	4ERHRH	4HRHRH	4HRHRJ	
Масса снаряженного транспортного средства, кг (по ГОСТ Р 52051-2003)	1482	1570	1548	1650	1675	
Полная масса транспортного средства, кг	1967	2150	2033	2215	2240	
Масса, приходящаяся:						
- на переднюю ось, кг	1026	1046	1073	1104	1135	
- на заднюю ось, кг	941	1104	960	1111	1105	
Допустимая полная масса прицепа:*						
- прицеп без тормозов, кг	740	750	750	750	750	
- прицеп с тормозами, кг	1500	1400	1700	1650	1650	
Для модификаций:	4A5FXH	4C5FXH	4C9HZH/P	4B5FXH	4B5FTF	

POCC FR.MT02.E06240P4

Масса снаряженного транспортного средства, кг (по ГОСТ Р 52051-2003)	1391	1415	1409	1587	1598
Полная масса транспортного средства, кг	1815	1840	1861	1940	1955
Масса, приходящаяся:					
- на переднюю ось, кг	987	996	1027	1031	1050
- на заднюю ось, кг	828	844	834	909	905
Допустимая полная масса прицепа:*					
- прицеп без тормозов, кг	695	705	700	750	750
- прицеп с тормозами, кг	1700	1700	1520	1400	1270
Для модификаций:	4J5FV8	4J5FVA	4J5FU8	4JRH8	
Масса снаряженного транспортного средства, кг (по ГОСТ Р 52051-2003)	1350	1372	1372	1445	
Полная масса транспортного средства, кг	1740	1760	1780	1825	
Масса, приходящаяся:					
- на переднюю ось, кг	922	942	962	1011	
- на заднюю ось, кг	818	818	818	814	
Допустимая полная масса прицепа:*					
- прицеп без тормозов, кг			500		
- прицеп с тормозами, кг			500		
Для модификаций:	4A5FS0, 4A5FS0/1	4C5FS0, 4C5FS0/1	4E5FS0, 4E5FS0/1	4H5FS0, 4H5FS0/1	4CRH8A, 4CRH8A/1
Масса снаряженного транспортного средства, кг (по ГОСТ Р 52051-2003)	1352	1362	1395	1481	1503
Полная масса транспортного средства, кг	1800	1815	1922	2100	1960
Масса, приходящаяся:					
- на переднюю ось, кг	967	979	1012	1023	1126
- на заднюю ось, кг	833	836	910	1077	834
Допустимая полная масса прицепа:*					
- прицеп без тормозов, кг	675...680		695	740	750
- прицеп с тормозами, кг	1500			1400	1500
Для модификаций:	4A5FS9, 4A5FS9/1	4C5FS9, 4C5FS9/1	4E5FS9, 4E5FS9/1	4H5FS9, 4H5FS9/1	4C9HR8/P, 4C9HR8/1P
Масса снаряженного транспортного средства, кг (по ГОСТ Р 52051-2003)	1377	1387	1431	1505	1394
Полная масса транспортного средства, кг	1800	1835	1948	2130	1860
Масса, приходящаяся:					
- на переднюю ось, кг	997	1013	1010	1054	1031
- на заднюю ось, кг	803	822	938	1076	829
Допустимая полная масса прицепа:*					
- прицеп без тормозов, кг	685...690		715	750	695
- прицеп с тормозами, кг	1500			1100	1500

* при условии оборудования транспортного средства сцепным устройством, соответствующим требованиям Правил ЕЭК ООН № 55-01

РОСС FR.MT02.E06240P4

Для модификаций:	4?8FSC	4?5FW?	4?5FX?	4?5FTF
Двигатель (марка, тип)	PSA, 8FS	PSA, 5FW	PSA, 5FX (5F04)	PSA, 5FT
	четырехтактный, бензиновый			
	4, рядное			
- количество и расположение цилиндров	1397	1598	1598	1598
- рабочий объем, см ³	10.0	10.0	10.0	10.0
- степень сжатия	70 (6000)	88 (5660)	110 (5800)	103 (5800)
- максимальная мощность, кВт (мин ⁻¹)	136 (4000)	160 (4250)	240 (1400)	240 (1400)
- максимальный крутящий момент, Нм (мин ⁻¹)				
Топливо	бензин с октановым числом не менее 95			
Система питания	распределенный впрыск топлива с электронным управлением			
Блок управления (марка, тип)	Bosch, MEV17.4		Bosch, MED17.4	
Турбокомпрессор (марка, тип)	—		KKK / BWTS, V7 580 789 80, V7 578 681 80 или V7 564 944 80	
Воздушный фильтр (марка, тип)	PSA, 4283		PSA, 4287	
	с сухим бумажным элементом			
Система зажигания	электронная			
Катушка зажигания (марка, тип)	Bosch, V7 562 744 80		Delphi, BBC41 или V7 550 012 80	Delphi, BBC41 или V7 575 010 80
Свечи зажигания (марка, тип)	Beru, 12ZR		NGK, T20070E или V7 534 226 80	
Система выпуска и нейтрализации отработавших газов	два глушителя и нейтрализатор			
Основной глушитель (марка, тип)	PSA, 3164	PSA, 3094 или 4260	PSA, 3097 или 3187	
Дополнительный глушитель (марка, тип)	PSA, 3163	PSA, 3093 или 4258	PSA, 3096 или 3188	
Нейтрализатор (марка, тип)	TR PSA, K418	TR PSA, K418, K407, K387 или K503	TR PSA, K365 или K454	TR PSA, K365

РОСС FR.MT02.E06240P4

Для модификаций:	4J5FV?	4J5FU8	4?5FS?, 4?5FS?/1
Двигатель (марка, тип)	PSA, 5FV (5F02)	PSA, 5FU (5F03)	PSA, 5FS (5F01)
	бензиновый, четырехтактный		
- количество и расположение цилиндров	4, рядное		
- рабочий объем, см ³	1598	1598	1598
- степень сжатия	10.0	10.0	10.5
- максимальная мощность, кВт (мин ⁻¹)	115 (6000)	147 (5800)	88 (6000)
- максимальный крутящий момент, Нм (мин ⁻¹)	240 (1400)	275 (1700)	160 (4250)
Топливо	бензин с октановым числом не менее 95		
Система питания	распределенный впрыск топлива с электронным управлением		
Блок управления (марка, тип)	Bosch, MED17.4	Bosch, MEVD17.4	BOSCH MEV17.4
Турбокомпрессор (марка, тип)	KKK / BWTS, V7 580 789 80, V7 578 681 80 или V7 564 944 80	KKK / BWTS, V7 595 678 80	—
Воздушный фильтр (марка, тип)	PSA, 4287	PSA, 4339	PSA, 4283
	с сухим бумажным элементом		
Система зажигания	электронная		
Катушка зажигания (марка, тип)	Bosch, V7 571 643 80	Delphi, V7 575 010 80	Bosch, V7 571 643 80
Свечи зажигания (марка, тип)	Beru, V7 577 104 80	NGK, V7 593 201 80	Beru, V7 577 104 80
	или эквивалентные		
Система выпуска и нейтрализации отработавших газов	два глушителя и нейтрализатор		
Основной глушитель (марка, тип)	PSA, 3187	PSA, 3165	PSA, 3093
Дополнительный глушитель (марка, тип)	PSA, 3188	PSA, 3185	PSA, 3094
Нейтрализатор (марка, тип)	TR PSA, K488 или K523	TR PSA, K565	TR PSA, K485

РОСС FR.MT02.E06240P4

Для модификаций:	4C9HXС	4?9HZ?	4?RHR?	4JRHH8, 4?RHHA, 4CRHHA/1	4C9HR8/P, 4C9HR8/IP
Двигатель (марка, тип)	PSA, 9HX (9H02)	PSA, 9HZ (9H01)	PSA, RHR (RH01)	PSA, RHH (RH02)	PSA, 9HR (9H05)
	четырёхтактный, дизель с турбонаддувом				
	4, рядное				
- количество и расположение цилиндров					
- рабочий объем, см ³	1560	1560	1997		1560
- степень сжатия	18.0	18.0	18.0	16.0	16.0
- максимальная мощность, кВт (мин ⁻¹)	66.2 (4000)	80 (4000)	100 (4000)	120 (3750)	82 (3600)
- максимальный крутящий момент, Нм (мин ⁻¹)	215 (1750)	240 (1750)	320 (2000)	340 (2000)	270 (1750)
Топливо	дизельное				
Система питания	непосредственный впрыск топлива с общей рампой				
Блок управления (марка, тип)	Bosch	Bosch, EDC16	Delphi, DCM3.4	—	—
ТНВД (марка, тип)	Bosch, CP1H	Bosch, CP3 или CP1H	Delphi, 96 563 916 80 или Siemens 5WS4R0 019	Delphi, DFP3.4	Continental, DCP
Форсунки (марка, тип)	Bosch, 0 445 110 311	Bosch, 0 445 110 297	Delphi, C43 EB 1371A, EJBR 038 или 96 563 899 80	Delphi, EMBR0010 1D или 96 861 910 80	Continental, 96 839 572 80
Турбокомпрессор (марка, тип)	Mitsubishi, TD025S2- 06T4	Garrett, GT15 44V	Garrett, GT17	HTT / Garrett, GTB14	Garrett, GTC12
Воздушный фильтр (марка, тип)	PSA, 7915		PSA, 7919		PSA, 7926
	с сухим бумажным элементом				
Система выпуска и нейтрализации отработавших газов	один глушитель и нейтрализатор с фильтром твёрдых частиц или без него				
Глушитель (марка, тип)	PSA, 3095	PSA, 4254, 3051 или 3095	PSA, 3098	PSA, 3183 или 3179	PSA, 3189

POCC FR.MT02.E06240P4

Для модификаций:	4C9HXC	4?9HZ?	4?RHR?	4JRHH8, 4?RHHA, 4CRHHA/1	4C9HR8/P, 4C9HR8/IP
Нейтрализатор (марка, тип)	TR PSA, K459, K458, K457 или K443	TR PSA, K420, K493, K494, K495, K496 или K497	TR PSA K439 или K433	TR PSA, K524, K568, K554, K464, K505, K516, K542, K563, K588, K479, K515, K504, K776 или K553	TR PSA, K581, K577, 543, K580
Фильтр твердых частиц (марка, тип)	—	TR PSA, F007 или F010	TR PSA, F020	отсутству ет или TR PSA, F010	TR PSA, F024

Для модификаций:	4?8FSC	4?5FWC	4C5FXC	4?5FS0, 4?5FS0/1	4C9HXC	4C9HZC
Трансмиссия	механическая					
Сцепление (марка, тип)	PSA, сухое, однодисковое					
Коробка передач (марка, тип)	PSA, BE4/5N/01			PSA, BE4/5N/L03		
	с ручным управлением					
- число передач	вперед - 5, назад - 1					
- передаточные числа						
I -	3.455			3.455		
II -	1.867			1.867		
III -	1.290			1.156		
IV -	0.951			0.822		
V -	0.745			0.660		
З.Х. -	3.333			3.333		
Главная передача (марка, тип)	цилиндрическая, косозубая					
- передаточное число	4.933	4.765	3.947	4.765; 5.067 (4H5FS0)	3.476	3.947

POCC FR.MT02.E06240P4

Для модификаций:	4?5FXH	4?RHRH	4?9HZH	4C9HZH/P	4C9HR8/P, 4C9HR8/1P
Трансмиссия	механическая				
Сцепление (марка, тип)	PSA, сухое, однодисковое				
Коробка передач (марка, тип)	PSA, MCB/00	PSA, ML6CL/03	PSA, MCD/01	PSA, MCD/00	
- число передач	с ручным управлением; для 4C9HZH/P, 4C9HR8/P и 4C9HR8/1P с автоматическим управлением				
- передаточные числа	вперед - 6, назад - 1				
I -	3.538	3.417		3.538	
II -	1.920	1.783		1.920	
III -	1.323	1.121		1.323	
IV -	1.026	0.795		0.975	
V -	0.822	0.647		0.761	
VI -	0.681	0.534		0.596	
З.Х. -	3.308	3.417		3.308	
Главная передача (марка, тип)	цилиндрическая, косозубая				
- передаточное число	4.053; 4.176 (4B5FXH)	4.176	3.895	3.737	
Для модификаций:	4J5FV8	4J5FU8	4JRHH8		
Трансмиссия	механическая				
Сцепление (марка, тип)	PSA, сухое, однодисковое				
Коробка передач (марка, тип)	PSA	PSA	PSA		
- число передач	с ручным управлением				
- передаточные числа	вперед - 6, назад - 1				
I -	3.538	3.538	3.417		
II -	1.920	2.042	1.783		
III -	1.322	1.433	1.121		
IV -	1.025	1.102	0.795		
V -	0.822	0.881	0.647		
VI -	0.681	0.745	0.534		
З.Х. -	3.307	3.307	3.417		
Главная передача (марка, тип)	цилиндрическая, косозубая				
- передаточное число	3.895	4.533	4.312		

POCC FR.MT02.E06240P4

Для модификаций:	4?5FWF, 4?5FTF	4?5FS9, 4?5FS9/1	4?RHRJ	4?RHHA, 4CRHHA/1	4J5FVA
<u>Трансмиссия</u>					
гидромеханическая					
Коробка передач (марка, тип)	PSA, AL4	PSA, AT8/00	PSA, AM6C/02		PSA
автоматическая					
- число передач	вперед - 4, назад - 1		вперед - 6, назад - 1		
- передаточные числа					
I -	2.725		4.148		4.044
II -	1.499		2.370		2.371
III -	1.000		1.556		1.556
IV -	0.711		1.155		1.159
V -	—		0.859		0.852
VI -	—		0.686		0.672
3.X. -	2.457		3.394		3.193
цилиндрическая, косозубая					
Главная передача (марка, тип)					
- передаточное число	3.650 (4?5FWF, 4?5FS9, 4?5FS9/1); 3.476 (4?5FTF)		3.533		3.867
<u>Подвеска</u>					
- передняя	независимая, пружинная, типа McPherson, со стабилизатором поперечной устойчивости				
- задняя	полузависимая, пружинная, с гидравлическими телескопическими амортизаторами и стабилизатором поперечной устойчивости				
<u>Рулевое управление</u> (марка, тип)					
	PSA, рулевой механизм типа "шестерня-рейка", с гидроусилителем				
<u>Тормозные системы</u>					
- рабочая	гидравлическая, двухконтурная, с диагональным разделением на контуры, с вакуумным усилителем и АБС, тормозные механизмы всех колес - дисковые				
- запасная	каждый контур рабочей тормозной системы				
- стояночная	механический (тросовый) привод к тормозным механизмам задних колес				

РОСС FR.MT02.E06240P4

Шины				
Для модификаций:	Марка	Размер	Индекс несущей способности	Категория скорости
4?8FSC		205/55 R16	91	V
		195/65 R15	91	H
4?5FWC, 4?5FWF, 4?5FS?, 4?5FS?/1, 4C9HR8/P, 4C9HR8/1P		205/55 R16	91	V
		195/65 R15	91	H
		225/45 R17	94	W
		225/40 R18	92	W
4?5FX?, 4?5FTF, 4?RHR?		205/55 R16	91	V
		225/45 R17	94	W
		225/40 R18	92	W
4C9HXC	—	205/55 R16	91	V
		215/55 R16	93	V
		195/65 R15	91	H
4?9HZ?, 4?RHHA, 4CRHHA/1		205/55 R16 (4?9HZ?)	91	V
		215/55 R16	93	V
		195/65 R15	91	H
		225/45 R17	94	W
		225/40 R18	92	W
4J????		235/40 R19	98	W
		235/45 R18	98	W

**Оборудование
транспортного
средства**

система динамической стабилизации (ESP), круиз-контроль, парктроник, система контроля давления в шинах, охранная сигнализация, кондиционер (хладагент R134a), двухзонный климат-контроль, навигационная система, наружные зеркала заднего вида с электроприводом и подогревом, заднее сиденье с подголовниками, регулируемые по высоте, автомагнитола, CD-проигрыватель, ксеноновые фары, система автоматического включения стеклоочистителей и фар, боковые и оконные подушки безопасности

PEUGEOT 4

Описание маркировки транспортного средства приведено в приложении № 2.
Общие виды транспортных средств на пяти листах приведены в приложении № 3.

Б.В. Кисуленко

А.В. Зажигалкин

Действует с " 22 " сентября 2010 г.

РОСС FR.MT02.E06240P4

Приложение № 2 к "одобрению типа транспортного средства"

ОПИСАНИЕ МАРКИРОВКИ ТРАНСПОРТНОГО СРЕДСТВА

1. Место расположения и форма знака соответствия:
На наклейке, расположенной в проеме левой передней двери над фиксатором замка.
Знак соответствия выполнен по ГОСТ Р 50460-92 с указанием номера "одобрения типа транспортного средства".
2. Место расположения таблички изготовителя:
В передней правой части моторного отсека или в проеме правой или левой передней двери.
3. Место расположения идентификационного номера (VIN):
3.1. На табличке изготовителя.
3.2. На чашке правой стойки передней подвески
4. Структура и содержание идентификационного номера транспортного средства:

1	2	3	4	5	6	7	8	9	10	11	12	13	14	15	16	17
V	F	3	4	?	?	?	?	?	?	?	?	?	?	?	?	?

- поз. 1 - 3: Международный идентификационный код изготовителя (WMI): **VF3** - Automobiles Peugeot (Франция).
- поз. 4: Обозначение типа транспортного средства: **4**.
- поз. 5: Обозначение типа кузова транспортного средства:
A – хэтчбек трехдверный;
C – хэтчбек пятидверный;
E – универсал пятидверный (5 мест);
H – универсал пятидверный (7 мест);
B – кабриолет,
J – купе.
- поз. 6 - 8: Обозначение типа двигателя: **8FS, 5FW, 5FX, 5FT, 9HX, 9HZ, RHR, 5FV, 5FU, RHH, 5FS, 9HR**.
- поз. 9: Обозначение типа трансмиссии:
H, 8 – механическая, шестиступенчатая;
F, 9 – гидромеханическая, четырехступенчатая;
A – гидромеханическая, шестиступенчатая;
C, 0 – механическая, пятиступенчатая;
J – гидромеханическая, шестиступенчатая.
- поз. 10-17 Производственный номер транспортного средства.

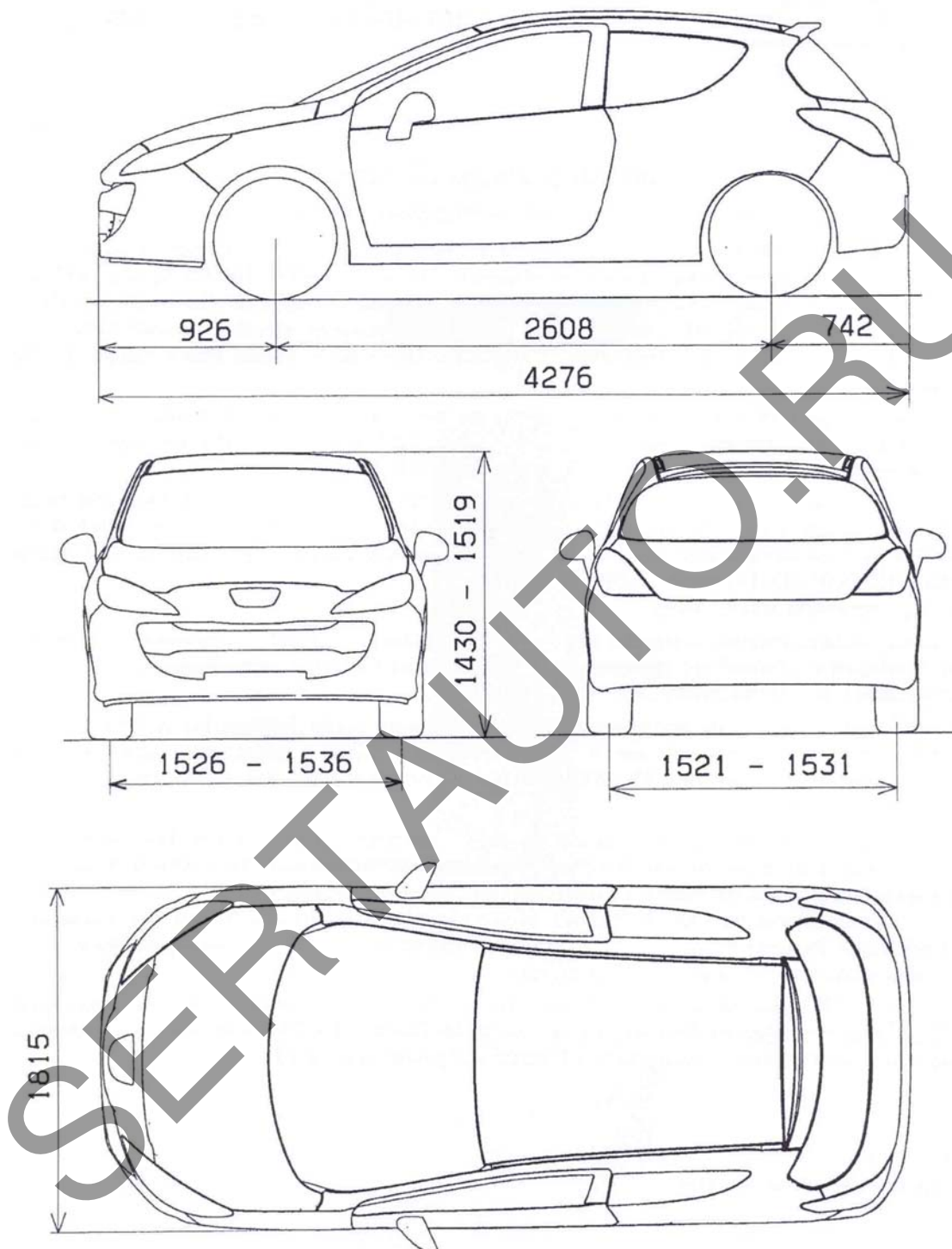

PEUGEOT 308 (4A...)

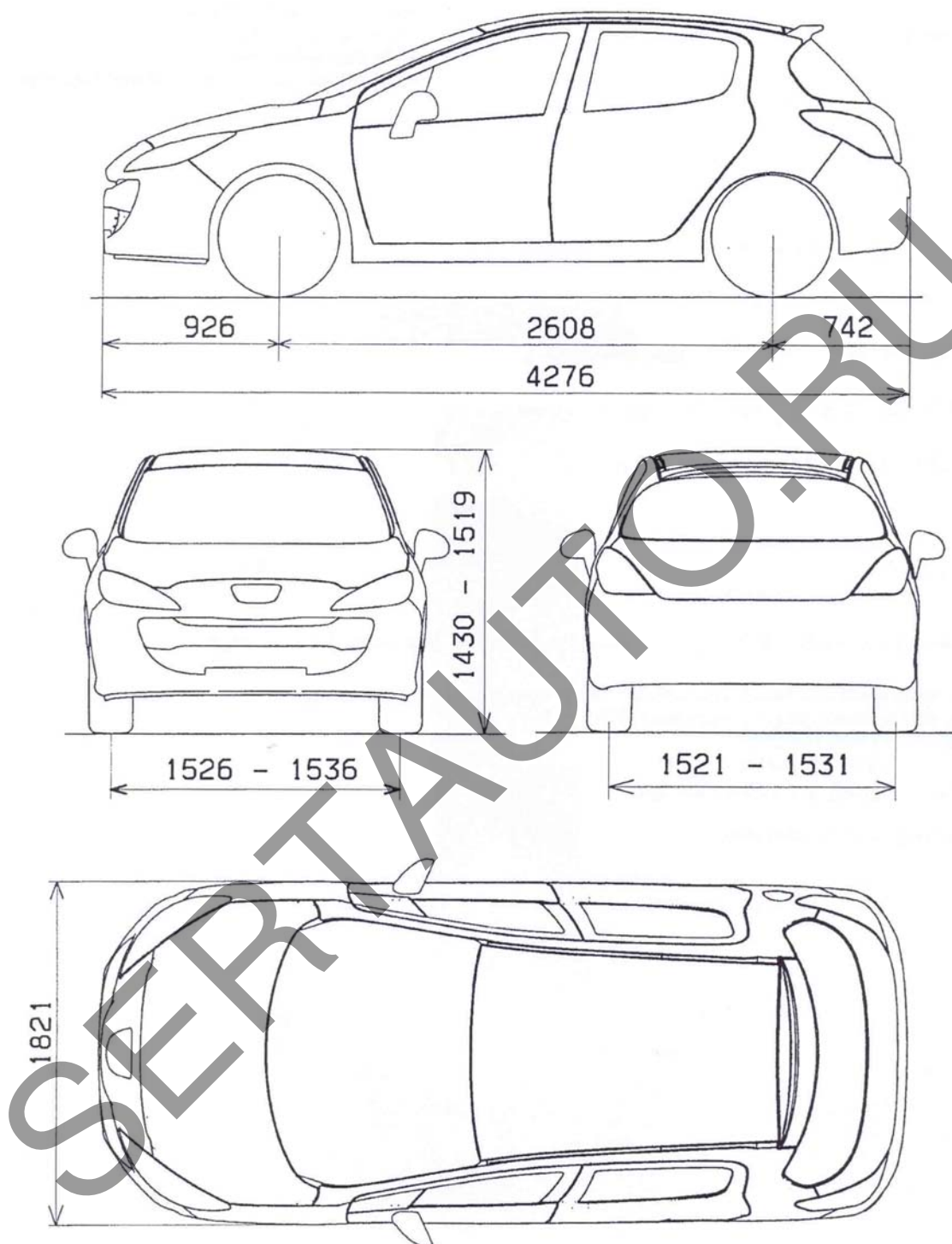

PEUGEOT 308 (4C...)

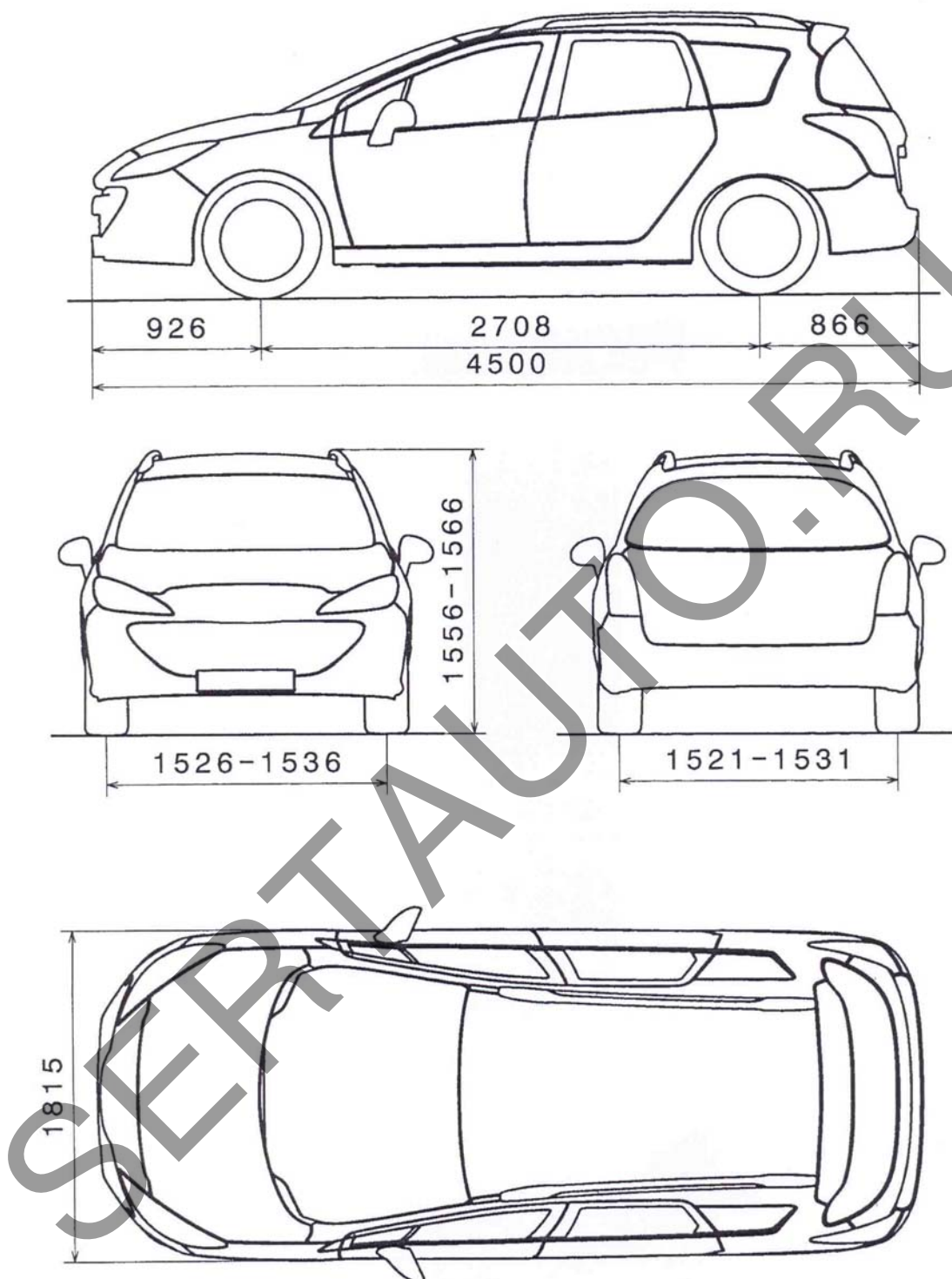

PEUGEOT 308 (4E..., 4H...)

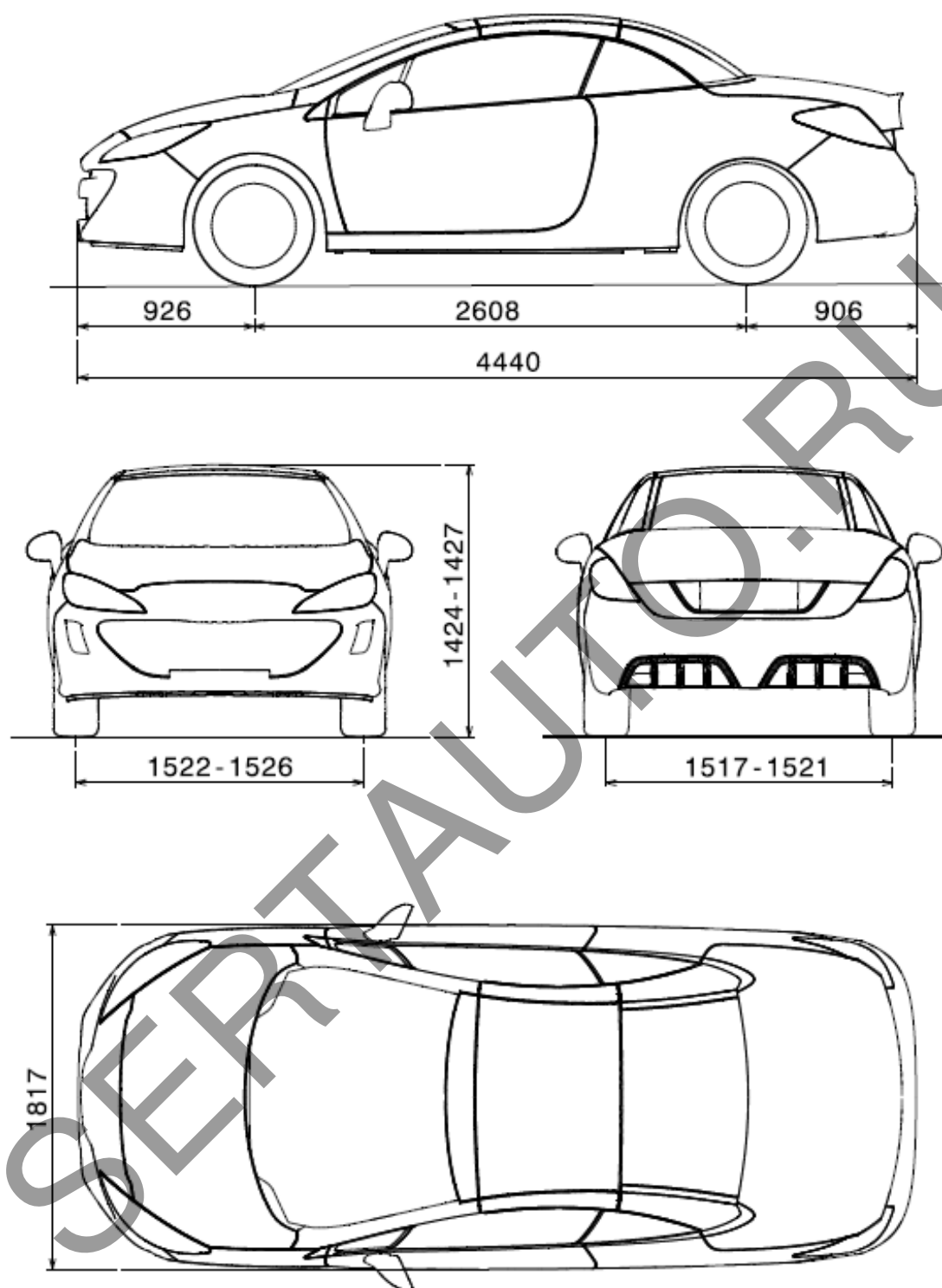

PEUGEOT 308 (4B...)

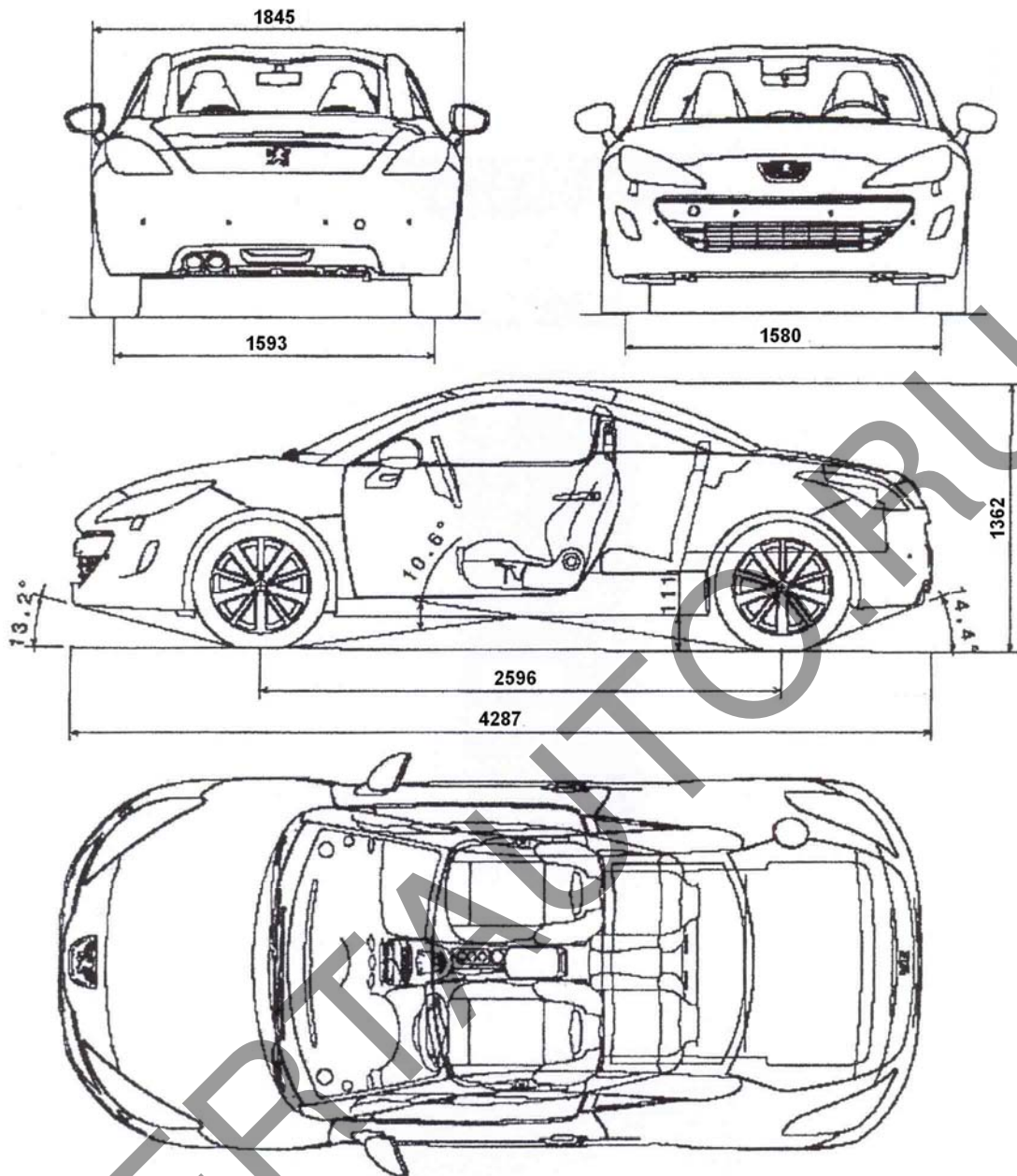

PEUGEOT RCZ (4J...)