

E-RU.АЯ04.В.00247*

02 августа 2012

15 сентября 2013

продукции машиностроения Федерального государственного унитарного
предприятия «Всероссийский научно-исследовательский
институт стандартизации и сертификации в машиностроении» (ОС «ПРОММАШ»)
123007, г. Москва, ул. Шенюгина, 4, ОГРН 1037739388939,
№ РОСС RU.0001.11АЯ04 с 20.03.2008 г. по 20.03.2013 г.
тел. (499) 259-74-85, факс (499) 256-14-77, e-mail 203-1@gost.ru

МАРКА	—
КОММЕРЧЕСКОЕ НАИМЕНОВАНИЕ	IRITO-BOXER
ТИП	L1H1M1, L2H1M1, L2H2M1, L3H2M1, L3H3M1, L4H2M1, L4H3M1
ШАССИ	Базовые транспортные средства Peugeot Y (Boxer): YAAMFA/AR, YAAMFA/AX, YABMFA/AR, YABMFA/AX, YADMFA/AR, YADMFA/AX, YAZMFA/AX, YAZMFA/AX1, YAZMFA/AR, YAZMFA/AR1 (L1H1M1); YAAMFB/AR, YAAMFB/AX, YBAMFB/AX, YABMFB/AR, YBBMFB/AX, YADMFB/AR, YAZMFB/AX, YAZMFB/AX1, YAZMFB/AR, YAZMFB/AR1, YBZMFB/AX, YBZMFB/AX1 (L2H1M1); YAAMFB/BR, YAAMFB/BX, YBAMFB/BX, YCAMFB/BX, YABMFB/BR, YABMFB/BX, YBBMFB/BX, YCBMFB/BX, YADMFB/BR, YBDMFB/BX, YCDMFB/BX, YAZMFB/BX, YAZMFB/BX1, YAZMFB/BR, YAZMFB/BR1, YBZMFB/BX, YBZMFB/BX1, YCZMFB/BX, YCZMFB/BX1 (L2H2M1), YBAMFC/BX, YCAMFC/BX, YBBMFC/BX, YCBMFC/BX, YCDMFC/BX, YCZMFC/BX, YCZMFC/BX1, YDZMFC/BX, YDZMFC/BX1, YEZMFC/BX, YEZMFC/BX1 (L3H2M1); YCAMFC/CX, YCBMFC/CX, YDBMFC/CX, YCDMFC/CX, YDDMFC/CX, YEDMFC/CX, YCZMFC/CX, YCZMFC/CX1, YDZMFC/CX, YDZMFC/CX1, YEZMFC/CX, YEZMFC/CX1 (L3H3M1); YDBMFC/BXL, YEBMFC/BXL, YEDMFC/BXL, YDZMFC/BXL, YDZMFC/BXL1, YEZMFC/BXL, YEZMFC/BXL1 (L4H2M1); YDBMFC/CXL, YEBMFC/CXL, YEDMFC/CXL, YDZMFC/CXL, YDZMFC/CXL1, YEZMFC/CXL, YEZMFC/CXL1 (L4H3M1)
МОДИФИКАЦИИ	—

КАТЕГОРИЯ	M ₁
ЭКОЛОГИЧЕСКИЙ КЛАСС	4
КОД ОКП / ТН ВЭД	45 1430/ 8703 32 (дв. PSA 4HU, PSA 4HV, 4HF (4H03)), 8703 33 (дв. IVECO S.p.A. (FPT) / Sofim, F1CE0481D)
ЗАЯВИТЕЛЬ И ЕГО АДРЕС	Общество с ограниченной ответственностью «ИМС» (ООО «ИМС»), 140155, Московская область, Раменский р-н, с. Новохаритоново, Российская Федерация, ОГРН 1075031002298 тел. (495) 956-60-60, факс (495) 956-60-60
ИЗГОТОВИТЕЛЬ И ЕГО АДРЕС	Общество с ограниченной ответственностью «ИМС» (ООО «ИМС»), 140155, Московская область, Раменский р-н, с. Новохаритоново, Российская Федерация, ОГРН 1075031002298 тел. (495) 956-60-60, факс (495) 956-60-60
ПРЕДСТАВИТЕЛЬ ИЗГОТОВИТЕЛЯ И ЕГО АДРЕС	—
СБОРОЧНЫЙ ЗАВОД И ЕГО АДРЕС	140155, Московская область, Раменский р-н, с. Новохаритоново, Российская Федерация
ПОСТАВЩИК СБОРОЧНЫХ КОМПЛЕКТОВ И ЕГО АДРЕС	—

* является распространением ОДОБРЕНИЯ ТИПА ТРАНСПОРТНОГО СРЕДСТВА
№ РОСС RU.АЯ04.Е02009, выданного со сроком действия до 15.09.2013г.
соответствуют установленным в Российской Федерации требованиям технического регламента
«О безопасности колесных транспортных средств».

Действие данного ОДОБРЕНИЯ ТИПА ТРАНСПОРТНОГО СРЕДСТВА распространяется на серийно
выпускаемую продукцию.

Данное ОДОБРЕНИЕ ТИПА ТРАНСПОРТНОГО СРЕДСТВА без приложений не действительно.

Приложение 1	Общие характеристики транспортного средства
Приложение 2	Перечень документов, явившихся основанием для оформления ОДОБРЕНИЯ ТИПА ТРАНСПОРТНОГО СРЕДСТВА
Приложение 3	Описание маркировки транспортного средства
Приложение 4	Общий вид транспортных средств на 1 странице

ДОПОЛНИТЕЛЬНАЯ ИНФОРМАЦИЯ Транспортные средства могут быть использованы для
коммерческих перевозок

Руководитель органа по сертификации

подпись

А.В. Куликов

инициалы, фамилия

ОДОБРЕНИЕ ТИПА ТРАНСПОРТНОГО СРЕДСТВА УТВЕРЖДЕНО

Внесена запись в реестр за № E-RU.АЯ04.В.00247 от 02 августа 2012 г.

Заместитель руководителя **РОССТАНДАРТА**

наименование федерального
органа исполнительной власти,
выполняющего функции
компетентного административ-
ного органа Российской Феде-
рации в соответствии с Женев-
ским Соглашением 1958 года

подпись

А.В. Зажигалкин

инициалы, фамилия

E-RU.AЯ04.B.00247

ОБЩИЕ ХАРАКТЕРИСТИКИ ТРАНСПОРТНОГО СРЕДСТВА

Колесная формула / ведущие колеса	4 x 2 / передние
Схема компоновки транспортного средства	переднеприводная
Расположение двигателя	переднее поперечное
Тип кузова / количество дверей	цельнометаллический, с боковым остеклением / две двери кабины, с одной или двумя боковыми сдвижными дверями и двустворчатая задняя
Количество мест для сидения	6 или 7 или 8 или 9 (первый ряд – 2 или 3, второй ряд – 1...4, третий ряд - 1...4, четвертый ряд - 1...3)

для модификаций:	L1H1M1	L2H1M1	L2H2M1	L3H2M1	L3H3M1	L4H2M1	L4H3M1
Габаритные размеры, мм							
- длина	4963	5413		5998		6363	
- ширина	2050						
- высота	2254		2522		2760	2522	2760
База, мм	3000	3450		4035			
Колея передних / задних колес, мм	1810/1790						
Масса транспортного средства в снаряженном состоянии, кг	2210	2270	2305	2435	2535	2590	2635
Полная масса транспортного средства (технически допустимая), кг	2825	2865	2890	3050	3150	3200	3215
Максимальная осевая масса (технически допустимая), кг							
- на переднюю ось	1630			1750			
- на заднюю ось	1650			1900			
Максимальная масса прицепа, кг							
- прицеп без тормозной системы	750						
- прицеп с тормозной системой	2000						

на базе транспортных средств:	Y?B...	Y?A...	Y?D...	Y?Z...
Двигатель (марка, тип)	PSA, 4HU	PSA, 4HV	IVECO, Sofim, F1CE0481D	PSA, 4HF (4H03)
	четырёхтактный, с воспламенением от сжатия с турбонаддувом			
- количество и расположение цилиндров	4, рядное			
- рабочий объем, см ³	2198	2198	2999	2198
- степень сжатия	17.5	17.5	19.0	15.5
Максимальная мощность, кВт (мин ⁻¹) по Правилам ЕЭК ООН № 85	88 (3500)	74 (2900)	115 (3500)	96 (3500)
Максимальный крутящий момент, Нм (мин ⁻¹)	320 (2000)	250 (1500)	400 (1700)	320 (2000)
Топливо	дизельное			

E-RU.AЯ04.B.00247

двигатели:	PSA, 4HU	PSA, 4HV	IVECO, Sofim, F1CE0481D	PSA, 4HF (4H03)
Система питания	непосредственный впрыск топлива с общей рампой			
ТНВД (марка, тип)	DENSO, HP3		Bosch, CP3	Continental, HPCR
Насос-форсунки (тип, маркировка)	DENSO, 6C1Q-9K546		Bosch, 0445110248	Continental, BK2Q-9K546
Нагнетатель воздуха (тип, маркировка)	MHI, 6U3Q-6K682		KKK, K04 или HG, GT20 или MHI, TD04	HTT Honeywell – CU3Q-6K682-AA
Воздушный фильтр (тип, маркировка)	F.AP.AC.AT, 1349549080, с сухим фильтрующим элементом			
Система выпуска и нейтрализации отработавших газов	один или два глушителя, система нейтрализации отработавших газов			
Нейтрализаторы (маркировка)	F.AP.AC.AT, 1349824080		F.AP.AC.AT, 1350935080	F.AP.AC.AT 1366651080, 1367565080, 1368610080
Глушители (маркировка)				
- 1 ступень	F.AP.AC.AT, 1349822080		F.AP.AC.AT, 1350076080	F.AP.AC.AT 1366659080
- 2 ступень	—		F.AP.AC.AT, 1350077080	—
на базе транспортных средств:	Y?B..., Y?Z...	Y?A...	Y?D...	
Трансмиссия (тип)	механическая			
Сцепление (марка, тип)	PSA, сухое, однодисковое			
Коробка передач (марка, тип)	PSA, MLGU6C14/00	PSA, MLGU5C3/00	FIAT, M40-CV6	
	с ручным управлением			
– число передач и передаточные числа	вперед - 6, назад – 1	вперед - 5, назад – 1	вперед - 6, назад – 1	
I -	3.727	3.727	4.166	
II -	1.952	1.952	2.350	
III -	1.290	1.290	1.461	
IV -	0.875	0.875	0.955	
V -	0.673	0.647	0.695	
VI -	0.585	—	0.552	
3.X. -	3.153	3.154	4.083	
Главная передача (тип, маркировка)	PSA, цилиндрическая, косозубая			
– передаточное число	4.933 или 5.231		4.222 или 4.562	
Подвеска				
Передняя (описание)	независимая, пружинная, типа McPherson, со стабилизатором поперечной устойчивости			
Задняя (описание)	зависимая, рессорная, с телескопическими амортизаторами			
Рулевое управление (описание)	PSA, с гидроусилителем			
-рулевой механизм (тип, маркировка)	«шестерня-рейка»			

E-RU.AЯ04.B.00247

Тормозные системы	
Рабочая (описание)	гидравлический двухконтурный привод с диагональным разделением на контуры, с АБС и электронной системой распределения тормозных усилий (EBD), тормозные механизмы всех колес – дисковые
Запасная (описание)	каждый контур рабочей тормозной системы
Стояночная (описание)	механическая (тросовый привод), действующая на тормозные механизмы задних колес

Шины					
- размерность	205/70R15C	215/70R15C	225/70R15C	225/75R16C	215/75R16C
- минимально допустимый индекс нагрузки	106/104	109/107	112/110	118/116	116/114
- категория скорости	R	S	S	R	R
- статический радиус, мм	313	319	325	347	341

Оборудование транспортного средства	кондиционер или климат контроль (хладагент R134a), вентиляционный люк, салонный отопитель, предпусковой подогреватель двигателя Webasto, электрический привод правой сдвижной двери, подножка правой сдвижной двери или подножка правой сдвижной двери с электрическим приводом, ЖК монитор
--	---

Руководитель органа по сертификации

подпись

А.В. Куликов

инициалы, фамилия

E-RU.АЯ04.В.00247

ОПИСАНИЕ МАРКИРОВКИ ТРАНСПОРТНОГО СРЕДСТВА

1. Место расположения и форма знака обращения на рынке:

На табличке изготовителя. Знак обращения на рынке выполняется в соответствии с Постановлением Правительства Российской Федерации от 19 ноября 2003 г. № 696

2. Место расположения таблички изготовителя:

Внутри салона, в передней части автомобиля, в проёме правой двери кабины

3. Место расположения идентификационного номера:

3.1. На табличке изготовителя.

3.2. С правой стороны автомобиля в проёме сдвижной двери, на передней стойке

4. Структура и содержание идентификационного номера (номеров) транспортных средств:

1	2	3	4	5	6	7	8	9	10	11	12	13	14	15	16	17
Z	8	P	L	?	H	?	M	1	?	A	?	?	?	?	?	?

поз. 1 - 3: международный идентификационный код изготовителя (WMI): Z8P – ООО «ИМС», Российская Федерация

поз. 4-5: код длины транспортного средства

«L1» - 4963 мм; «L2» - 5413 мм; «L3» - 5998 мм «L4» - 6363 мм

поз. 6-7: код высоты транспортного средства

«H1» - 2254 мм; «H2» - 2522 мм; «H3» - 2760 мм

поз. 8-9: «M1» - постоянные символы

поз. 10: код модельного года согласно таблице 1 Приложения 8 технического регламента о безопасности колесных транспортных средств

поз. 11: «A» - постоянный символ

поз. 12- 17: производственный номер транспортного средства

Руководитель органа по сертификации

А.В. Куликов

подпись

инициалы, фамилия

E-RU.AЯ04.B.00247

**ОБЩИЙ ВИД ТРАНСПОРТНОГО СРЕДСТВА
L1H1M1, L2H1M1, L2H2M1, L3H2M1, L3H3M1, L4H2M1, L4H3M1**

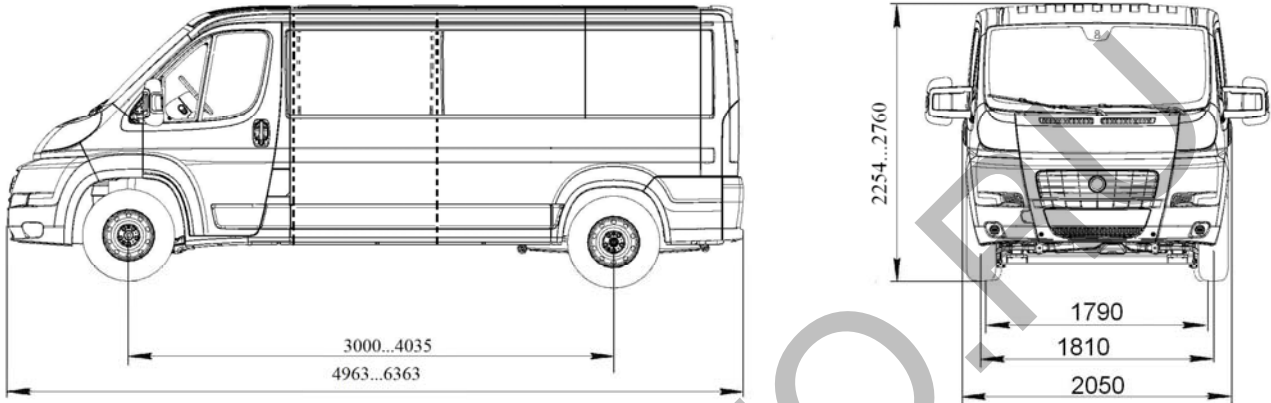

ПЛАНИРОВКИ ТРАНСПОРТНЫХ СРЕДСТВ

