

E-CZ.АЯ04.В.00210.Р1

22 июня 2012

15 сентября 2013

продукции машиностроения Федерального государственного унитарного предприятия «Всероссийский научно-исследовательский институт стандартизации и сертификации в машиностроении» (ОС «ПРОММАШ») 123007, г. Москва, ул. Шеногина, 4, ОГРН 1037739388939, № РОСС RU.0001.11АЯ04 с 20.03.2008 г. по 20.03.2013 г.
тел.: (499) 259-74-85, факс: (499) 256-14-77, e-mail: 203-1@gost.ru

МАРКА	Škoda
КОММЕРЧЕСКОЕ НАИМЕНОВАНИЕ	Octavia
ТИП	1Z
МОДИФИКАЦИИ	—
КАТЕГОРИЯ	M ₁
ЭКОЛОГИЧЕСКИЙ КЛАСС	4 (дв. BSE, BUD, BXE, SAXA, CDAА, CDAB, CCZA, CFHC, CGGA, CLCB) 5 (дв. BSE, SAXA, CDAА, CDAB, CCZA, CFHC, CGGA)
КОД ОКП / ТН ВЭД	45 1481 / 8703 22 (дв. BUD, SAXA, CGGA) 8703 23 (дв. BSE, CDAА, CDAB, CCZA) 8703 32 (дв. BXE, CFHC, CLCB)
ЗАЯВИТЕЛЬ И ЕГО АДРЕС	Общество с ограниченной ответственностью «ФОЛЬКСВАГЕН Груп Рус» (ООО «ФОЛЬКСВАГЕН Груп Рус»), 248926, г. Калуга, ул. Автомобильная, д. 1, Российская Федерация ОГРН 1025005336564 тел. (499) 258-39-01, факс (499) 271-08-75
ИЗГОТОВИТЕЛЬ И ЕГО АДРЕС	Škoda Auto a.s. Vaclava Klementa 869, CZ 293 60, Mladá Boleslav, Czech Republic тел. + 420326815425, факс + 420326815425
ПРЕДСТАВИТЕЛЬ ИЗГОТОВИТЕЛЯ И ЕГО АДРЕС	Общество с ограниченной ответственностью «ФОЛЬКСВАГЕН Груп Рус» (ООО «ФОЛЬКСВАГЕН Груп Рус»), 248926, г. Калуга, ул. Автомобильная, д. 1, Российская Федерация ОГРН 1025005336564 тел. (499) 258-39-01, факс (499) 271-08-75

СБОРОЧНЫЕ ЗАВОДЫ И ИХ АДРЕСА	Škoda Auto a.s., Vaclava Klementa 869, CZ-293 60, Mladá Boleslav, Czech Republic; Škoda Auto a.s., CZ-543 18 Vrchlabi, Czech Republic; ZAO Eurocar, 894 60 Solomonovo, Ukraine; Volkswagen Slovakia, a.s. SK – 84302 Bratislava
ПОСТАВЩИК СБОРОЧНЫХ КОМПЛЕКТОВ И ЕГО АДРЕС	—

соответствуют установленным в Российской Федерации требованиям технического регламента о безопасности колесных транспортных средств.

Действие данного ОДОБРЕНИЯ ТИПА ТРАНСПОРТНОГО СРЕДСТВА распространяется на серийно выпускаемую продукцию.

Данное ОДОБРЕНИЕ ТИПА ТРАНСПОРТНОГО СРЕДСТВА без приложений не действительно.

Приложение 1	Общие характеристики транспортного средства
Приложение 2	Перечень документов, явившихся основанием для оформления ОДОБРЕНИЯ ТИПА ТРАНСПОРТНОГО СРЕДСТВА
Приложение 3	Описание маркировки транспортного средства
Приложение 4	Общие виды транспортных средств на 2 страницах

ДОПОЛНИТЕЛЬНАЯ ИНФОРМАЦИЯ Соответствие автомобиля определенному экологическому классу определяется по коду производителя - Pr. Code, который указывается на наклейке в сервисной книжке автомобиля, копия наклейки расположена в багажном отсеке автомобиля в нише запасного колеса.

Экологический класс	Код производителя (Pr. Code)
4	0GG
5	7MG, 7MQ

Руководитель органа по сертификации

подпись

А.В. Куликов

инициалы, фамилия

ОДОБРЕНИЕ ТИПА ТРАНСПОРТНОГО СРЕДСТВА УТВЕРЖДЕНО

Внесена запись в реестр за № E-CZ.AЯ04.B.00210.P1 от 21 июня 2012 г.

Заместитель руководителя

РОССТАНДАРТА

наименование федерального органа исполнительной власти, выполняющего функции компетентного административного органа Российской Федерации в соответствии с Женевским Соглашением 1958 года

подпись

А.В. Зажигалкин

инициалы, фамилия

E-CZ.AЯ04.B.00210.P1

ОБЩИЕ ХАРАКТЕРИСТИКИ ТРАНСПОРТНОГО СРЕДСТВА

Колесная формула / ведущие колеса	4 x 2 / передние или 4 x 4 / все	
Схема компоновки транспортного средства	переднеприводная	
Расположение двигателя	переднее поперечное	
Тип кузова / количество дверей	седан, несущий, цельнометаллический / 4; универсал, несущий, цельнометаллический / 5	
Количество мест для сидения	5 (первый ряд - 2, второй ряд - 3)	
	для авт. с кузовом седан	для авт. с кузовом универсал
Габаритные размеры, мм		
- длина	4569...4597 (4666...4691- с буксирным устройством)	4569...4599 (4666...4691- с буксирным устройством)
- ширина	1769	1769...1784
- высота	1447...1485	1455...1533
База, мм	2575	2575...2577
Колея передних / задних колес, мм	1523...1545 / 1491...1518	

для моделей с двигателями	Масса транспортного средства в снаряженном состоянии, кг	Полная масса транспортного средства (технически допустимая), кг	Максимальная осевая масса транспортного средства (технически допустимая):		Максимальная масса прицепа, кг	
			на переднюю ось, кг	на заднюю ось, кг	прицеп без тормозной системы	прицеп с тормозной системой
для авт. с кузовом седан						
BSE	1207...1596	1870...1915	930...1000	990...1100	600	1200
BUD	1255	1855	1000	1100	600	900
BXE	1287...1664	1955...1980	1050...1100	1100	650	1400
CAXA	1245...1612	1910...1930	970...1000	980...1100	650...660	1300
CDAА	1283...1654	1950...1970	1010...1050	990...1100	670...680	1400
CDAB	1283...1664	1950...1980	1010...1050	990...1100	670...690	1400
CCZA	1363...1617	1915...2000	1010...1100	920...1100	690	1400
CFHC	1325...1696	1995...2015	1020...1100	1090...1100	690...700	1500
CLCB	1325...1696	1995...2015	1100	1100	650	1400
CGGA	1192...1533	1740...1750	860...870	910...920	620	900
для авт. с кузовом универсал						
BSE	1220...1533	1820...1915	910...1000	960...1150	630	1200
BUD	1270	1870	1000	1150	600	900
BXE	1302...1733	1970...2080	1050...1100	1150...1230	650	1400...1600
CAXA	1259...1628	1865...1945	940...1000	960...1150	650...660	1300
CDAА	1297...1670	1905...2130	980...1100	960...1230	670...750	1400...1500
CDAB	1297...1733	1905...2130	980...1100	960...1230	670...750	1400...1500
CCZA	1378...1633	1930...2015	1010...1100	940...1100	650	1400
CFHC	1340...1780	1950...2175	1010...1100	1120...1230	690...750	1500...1600
CLCB	1340...1780	2010...2170	1100	1150...1230	650	1400...1600
CGGA	1207...1549	1745...1755	860...870	920...930	620	900

E-CZ.AЯ04.B.00210.P1

Двигатель (марка, тип)	Volkswagen AG		Volkswagen AG	Audi AG
	BUD	CGGA	CAXA	BSE
	с принудительным зажиганием, четырехтактный (для CAXA - с турбонаддувом)			
- обозначение на блоке двигателя	BUD	CGG	CAX	BSE
- количество и расположение цилиндров	4, рядное			
- рабочий объем, см ³	1390		1390	1595
- степень сжатия	10.5		10	10.5
Максимальная мощность, кВт (мин ⁻¹) по Правилам ЕЭК ООН № 85	59 (5000)		90 (5000)	75 (5600)
Максимальный крутящий момент, Нм (мин ⁻¹)	132 (3800)		200 (1500....4000)	148 (3800)
Топливо	бензин с октановым числом не менее 95			
Система питания (тип)	многоточечный впрыск топлива		непосредственный впрыск топлива в камеру сгорания	многоточечный впрыск топлива
Система впрыска (марка, тип)	Magneti Marelli, 4HV		Bosch, MED 17	Siemens, SIMOS
Блок управления (маркировка)	03C 906 024 XX		03C 906 022 xx или 03C 906 016 xx	06A 906 033 XX
Нагнетатель воздуха (маркировка, тип)	—		MHI, TD025M2-07T-2.3	—
Глушитель шума впуска (маркировка)	036 183 D/F		1K0183	1K0183
Воздушный фильтр (маркировка, тип)	036 183 D/F		VW AG, с сухим бумажным элементом 1K0183	1K0183
Система зажигания (тип)	TCI, транзисторная с электронным управлением, с регулированием по многопараметровым характеристикам, со статическим распределением тока через отдельные для каждого цилиндра катушки зажигания			
Катушка (модуль) зажигания (маркировка)	VW AG, RU4		VW AG, S3	VW, RU4
	или другие одобренные VW AG производители			
Свечи зажигания (марка, тип)	VW, R0, R1, R5, R6 или другие типы, одобренные VW AG			
Система выпуска и нейтрализации отработавших газов	основной и дополнительный глушители; нейтрализатор отработавших газов			
Нейтрализаторы (маркировка)				
- 1 ступень	036 166 A		—	06A 178 A
- 2 ступень	6Q0 178 G		1K0 178 P	1K0 178 M
Глушители (маркировка)				
- 1 ступень	1K0 118 E		1K0 119 A	1K0119F
- 2 ступень	1K0 120 M		1K0 120 N	1K0120J

E-CZ.AЯ04.B.00210.P1

Двигатель (марка, тип)	Audi AG		
	CDAА	CDAB	CCZA
- обозначение на блоке двигателя	с принудительным зажиганием, четырехтактный, с турбонаддувом		
- количество и расположение цилиндров	CDA	CDA	CCZ
- рабочий объем, см ³	1798		1984
- степень сжатия	9.8		
Максимальная мощность, кВт (мин ⁻¹) по Правилам ЕЭК ООН № 85	118 (4500...6200)	112 (4300...6200)	147 (5100...6000)
Максимальный крутящий момент, Нм (мин ⁻¹)	250 (1500...4500)	250 (1500...4500)	280 (1700...5000)
Топливо	бензин с октановым числом не менее 95		
Система питания (тип)	непосредственный впрыск топлива в камеру сгорания		
Система впрыска (марка, тип)	Motronic	Motronic	MED 17.5
Блок управления (маркировка)	1Z0 907 115 xx	1Z0 907 115 xx	1Z0907115 xx
Нагнетатель воздуха (маркировка, тип)	BWTS, KK3, KKK, 3K-Warner, K03	BWTS, KK3, KKK, 3K-Warner, K03	IHI, (JH5IT) 06J 145 701xx
Воздушный фильтр (маркировка, тип)	VW AG, 1K0 183B, с сухим бумажным элементом		
Глушитель шума впуска (маркировка)	1K0 183B		
Система зажигания (тип)	TCI транзисторная с электронным управлением, с регулированием по многопараметровым характеристикам, со статическим распределением тока через отдельные для каждого цилиндра катушки зажигания		
Катушки зажигания (маркировка)	VW AG, S3		
Свечи зажигания (марка, тип)	VW AG, R0, R1, R5, R6 или другие одобренные VW AG производители		
Система выпуска и нейтрализации отработавших газов	основной и дополнительный глушители; нейтрализатор отработавших газов		
Нейтрализаторы (маркировка)			
- 1 ступень	1K0 166D		
- 2 ступень	1K0 178H		
Глушители (маркировка)			
- 1 ступень	1K0 119 A		
- 2 ступень	1K0 120 N		

Двигатель (марка, тип)	Volkswagen AG		
	BXE	CFHC	CLCB
	четырехтактный, с воспламенением от сжатия, с газотурбинным нагнетателем с изменяемой геометрией лопастей турбины, с промежуточным охлаждением наддувочного воздуха		
- обозначение на блоке двигателя	BXE	CFHC	CLCB
- количество и расположение цилиндров	4, рядное		
- рабочий объем, см ³	1896	1968	1968
- степень сжатия	18.5	16	16
Максимальная мощность, кВт (мин ⁻¹) по Правилам ЕЭК ООН № 85	77 (4000)	103 (4200)	103 (4200)
Максимальный крутящий момент, Нм (мин ⁻¹)	250 (1900)	320 (1750...2500)	320 (1700...2500)
Топливо	дизельное		
Система питания (тип)	непосредственный впрыск	непосредственный впрыск с общей рампой	
Блок управления (маркировка)	03G 906 021 xx	03L 906 018 xx	03L 906 018 xx
ТНВД (тип, маркировка)	Bosch, PDB 016 (насос-форсунка)	Bosch, 03L 130 755F	Bosch, 03L 130 755F
Форсунки (тип, маркировка)	—	B004	B004
Нагнетатель воздуха (маркировка, тип)	Garret, GT1646V	3K - Warner, КК3, ККК, BWTS, BV 40 D	3K - Warner, КК3, ККК, BWTS, BV 40 D
Воздушный фильтр (маркировка, тип)	VW AG, 1K0183B, с сухим бумажным элементом		
Глушитель шума впуска (маркировка)	1K0183B		
Система выпуска и нейтрализации отработавших газов	основной и дополнительный глушитель; нейтрализатор отработавших газов, с фильтром твердых частиц или без него		
Нейтрализатор (маркировка)	1K0 178 D/J	5N0 166 B/C	1K0 166 E
Глушители (маркировка)			
- 1 ступень	1K0 119 Q	1K0 119 Q	1K0 119 G
- 2 ступень	1K0 120 AB	1K0 120 AB	1K0 120 L
Фильтр твердых частиц (марка, тип)	—	1N0 181 B / 1K0 181 F	—

E-CZ.AЯ04.B.00210.P1

для моделей с двигателями:	BSE	BUD	CGGA	BSE	BXE	CCZA	CFHC, CLCB	CAXA	CAXA	CDAА, CDAB	CDAА
Трансмиссия (тип)	механическая										
Колесная формула	4 x 2										
Сцепление (марка, тип)	фрикционное, сухое, однодисковое, с центральной диафрагменной пружиной										
Коробка передач (марка, тип)	с ручным управлением										
	FM5A F006	FM5A F007	FM5A F015	FM5A F019	FM5A 4009	FM62 Q011	FM62 Q025	FM6A J008	FM6A J009	FM62 S002	FM62 S021
- число передач и передаточные числа	5 - вперед, 1- назад					6 - вперед, 1 - назад					
I-	3.455	3.769	3.769	3.778	3.455	3.357	3.769	3.615	3.615	3.778	3.778
II-	1.955	2.095	2.095	2.063	1.955	2.087	1.958	1.955	1.947	2.063	2.063
III-	1.281	1.387	1.281	1.348	1.281	1.469	1.257	1.281	1.281	1.455	1.455
IV-	0.975	1.026	0.927	0.967	0.975	1.098	0.870	0.973	0.973	1.107	1.107
V-	0.813	0.813	0.740	0.744	0.813	1.108	0.857	0.778	0.778	0.875	0.875
VI-	—	—	—	—	—	0.927	0.717	0.646	0.646	0.725	0.733
3.X.-	3.182	3.182	3.182	3.600	3.182	3.989	4.549	3.182	3.182	3.600	3.600
Главная передача (тип, маркировка)	Volkswagen AG, цилиндрическая, косозубая										
передаточное число	4.533	4.533	4.357	3.389	4.571	—	—	4.056	4.056	3.647	3.647
при включенных передачах:											
- I, II, III и IV	—	—	—	—	—	3.944	3.450	—	—	—	—
- V, VI и заднего хода	—	—	—	—	—	3.087	2.760	—	—	—	—
для моделей с двигателями:	BSE		CDAB		BXE		CDAА, CDAB		CFHC, CLCB		
Трансмиссия (тип)	гидромеханическая				механическая						
Колесная формула	4 x 2				4 x 4						
Сцепление (марка, тип)	—				фрикционное, сухое			однодисковое, с центральной диафрагменной пружиной			
Коробка передач (марка, тип)	автоматическая				с ручным управлением						
	FA69 G074		FA69 G100		AM62 Q006		AM62 Q030		AM62 Q031		
- число передач и передаточные числа	6-вперед, 1-назад										
I-	4.148		4.044		3.769		3.769		3.769		
II-	2.370		2.371		2.087		2.769		1.958		
III-	1.556		1.556		1.324		1.469		1.257		
IV-	1.155		1.159		0.911		1.098		0.870		
V-	0.859		0.852		0.902		1.108		0.857		
VI-	0.686		0.672		0.756		0.927		0.717		
3.X.-	3.394		3.193		4.549		4.549		4.549		
Главная передача (тип, маркировка)	Volkswagen AG, цилиндрическая, косозубая для 4x4 задняя- гипоидная										
передаточное число	4.316		3.683		—		—		—		
при включенных передачах:											
- I, II, III и IV	—		—		4.235		3.944		3.875		
- V, VI и заднего хода	—		—		3.273		3.087		3.100		

E-CZ.AЯ04.B.00210.P1

для моделей с двигателями:	CDAА, CDAB, CAXA	BSE	CCZA	CFHC, CLCB	CFHC, CLCB
Трансмиссия (тип)	механическая				
Колесная формула	4 x 2			4 x 4	
Сцепление (марка, тип)	DSG, две многодисковые муфты, работающие в масляной ванне				
Коробка передач (марка, тип)	автоматическая, с возможностью ручного управления				
	FD7AM006	FD62 E011	FD62E016	FD62E018	AD62E083
- число передач и передаточные числа	7-вперед, 1-назад	6-вперед, 1-назад			
	I -	3.765	3.462	3.462	3.462
	II -	2.273	2.050	2.150	2.050
	III -	1.531	1.300	1.464	1.300
	IV -	1.122	0.902	1.079	0.902
	V -	1.176	0.914	1.094	0.914
	VI -	0.951	0.756	0.921	0.756
	VII -	0.795	—	—	—
	3.X. -	4.170	3.989	3.989	3.989
Главная передача (тип, маркировка)	Volkswagen AG, цилиндрическая, косозубая, 4x4 задняя - гипоидная				
- передаточное число при включенных передачах:					
- I, II, III, и IV	4.438	4.375	4.059	4.118	4.118
- V, VI	3.227	3.333	3.136	3.043	3.043
- VII	3.227	—	—	—	—
- заднего хода	4.176	3.333	3.136	3.043	3.043
Подвеска					
Передняя (описание)	независимая, типа Макферсон, с гидравлическими телескопическими амортизаторами, со стабилизатором поперечной устойчивости.				
Задняя (описание)	независимая, многорычажная, пружинная, с гидравлическими телескопическими амортизаторами, со стабилизатором поперечной устойчивости.				
Рулевое управление (описание)	с электрогидравлическим усилителем				
рулевой механизм (тип, маркировка)	шестерня – рейка, 1K1 423 055 K/M				
Тормозные системы	VW AG / Audi				
Рабочая (описание)	гидравлическая, с вакуумным усилителем, двухконтурная, с диагональным разделением на контуры, АБС с электронным распределением тормозного усилия (EBV), система курсовой устойчивости (ESP), тормозные механизмы всех колес – дисковые				
Запасная (описание)	один из контуров рабочей тормозной системы				
Стояночная (описание)	механический (тросовый) привод к тормозным механизмам задних колес				
- усилитель (маркировка)	1K1 614 106 AA/AB				
- тормозные цилиндры (маркировка)	1K0 615 123 D/F/M (передний левый) 1K0 615 124 D/F/M (передний правый) 1K0 615 423 A/J/M/P (задний левый) 1K0 615 424 A/J/M/P(задний правый)				

E-CZ.AЯ04.B.00210.P1

Шины	размерность	минимально допустимый индекс нагрузки	скоростная категория	статический радиус, мм
	195/65 R15	91	T, V, H	290
	205/55 R16	91	H, V	299
	205/60 R15	91	H, V	295
	225/60 R15	91	V	305
	205/50 R17 (M+S)	93	H	303
	205/55 R16 (M+S)	91	H	299
	225/45 R17	91	V, W	302
	225/50 R17	94	W	312
	225/40 R18	92	Y	305

Оборудование транспортного средства	кондиционер с хладагентом R134A, навигационная система, комплект оборудования для мобильной связи (включая мобильный автотелефон), бортовой компьютер, акустическая система для парковки (APS), стереосистема, CD – проигрыватель, подъемно-сдвижной люк с электрическим приводом со встроенной солнечной батареей, система крепления детского сиденья «ISOFIX», система контроля давления в шинах (TPM), цепи для движения по снегу, электронное противоугонное устройство, дистанционное управление гаражными воротами, подушки безопасности, CD-чейнджер, датчик дождя, омыватели фар, автономный стояночный отопитель с дистанционным управлением
--	---

Руководитель органа по сертификации

подпись

А.В. Куликов

инициалы, фамилия

ОПИСАНИЕ МАРКИРОВКИ ТРАНСПОРТНОГО СРЕДСТВА

1. Место расположения и форма знака обращения на рынке:

На табличке изготовителя или на наклейке рядом с табличкой изготовителя, или в багажном отделении в нише запасного колеса. Знак обращения на рынке выполняется в соответствии с Постановлением Правительства Российской Федерации от 19 ноября 2003 г. № 696

2. Место расположения таблички изготовителя:

На центральной стойке, в проеме левой передней двери.

3. Место расположения идентификационного номера:

3.1. На табличке изготовителя.

3.2. В моторном отсеке с правой стороны, в месте крепления переднего амортизатора.

3.3. Дополнительно может наноситься под лобовым стеклом с левой стороны

4. Структура и содержание идентификационного номера (номеров) транспортных средств:

1	2	3	4	5	6	7	8	9	10	11	12	13	14	15	16	17
T	M	B	?	?	?	1	Z	?	?	?	?	?	?	?	?	?

поз. 1 - 3: международный идентификационный код изготовителя (WMI): «TMB» – Škoda Auto a.s., Czech Republic

поз. 4: код обозначения типа кузова и оснащения транспортного средства - буквенное обозначение

поз. 5: код обозначения типа двигателя:
 «A» – 1.6 / 75 кВт / с принудительным зажиганием;
 «E» – 2.0 TDI / 103 кВт / с воспламенением от сжатия;
 «F» – 2.0 / 147 кВт / с принудительным зажиганием;
 «J» – 1.4 / 90 кВт / с принудительным зажиганием;
 «K» – 1.8 / 118 (112) кВт / с принудительным зажиганием;
 «S» – 1.9 TDI / 77 кВт / с воспламенением от сжатия;
 «X» – 1.4 / 59 кВт / с принудительным зажиганием

поз. 6: код обозначения оснащённости системами безопасности или код массы транспортного средства - цифровое или буквенное обозначение

поз. 7 - 8: тип транспортного средства: «1Z»

поз. 9: контрольный символ: цифра от 0 до 9 или буква X

поз. 10: код модельного года согласно п. 1.2.4 Приложения 8 к техническому регламенту о безопасности колесных транспортных средств

поз. 11: коды сборочных заводов:
 «0», «1», «2», «3», «4» - Mlada Boleslav, Czech Republic;
 «7», «8» - Vrchlabi, Czech Republic;
 «B» - Solomonovo, Ukraine;
 «C» - Bratislava, Slovakia

поз. 12 – 17: Порядковый номер транспортного средства

Руководитель органа по сертификации

А.В. Куликов

подпись

инициалы, фамилия

E-CZ.AЯ04.B.00210.P1

ОБЩИЙ ВИД ТРАНСПОРТНОГО СРЕДСТВА
 Škoda 1Z (Octavia)
 универсал

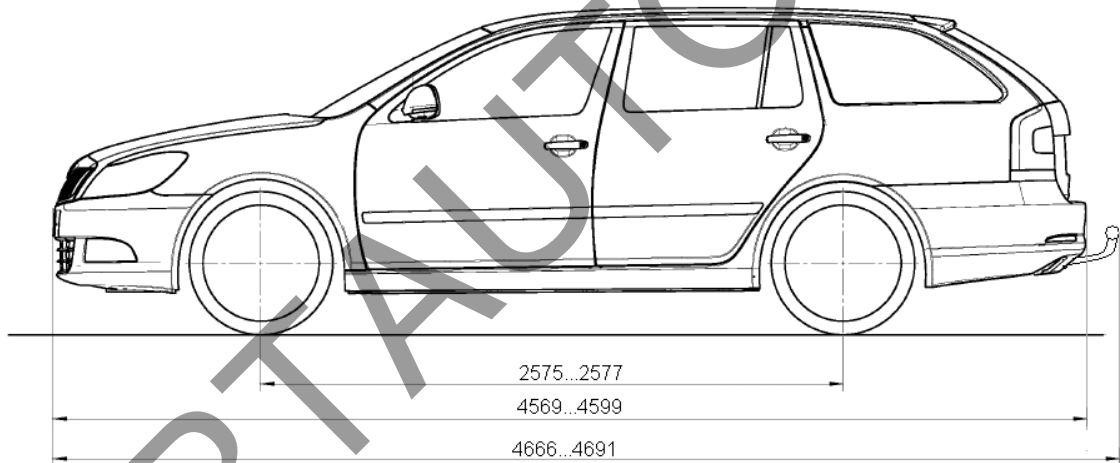
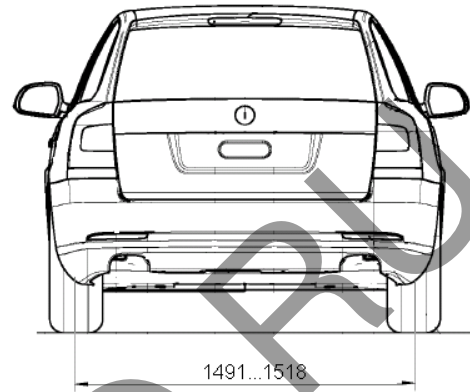
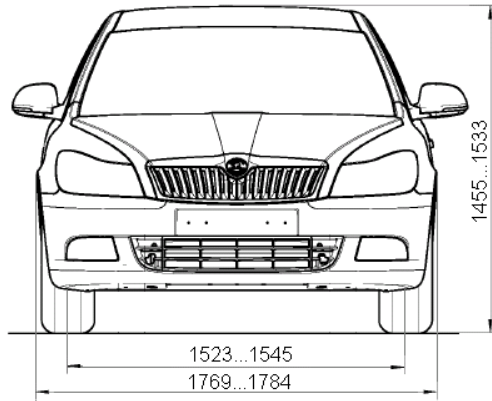

Возможный вариант исполнения

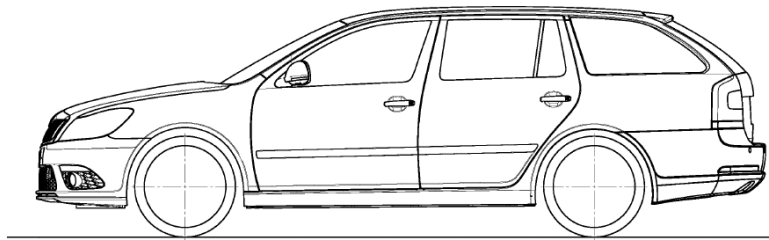
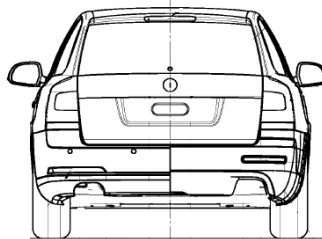
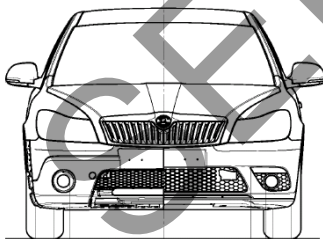

E-CZ.AЯ04.B.00210.P1

ОБЩИЙ ВИД ТРАНСПОРТНОГО СРЕДСТВА
Škoda 1Z (Octavia)
седан

