

E-DE.AЯ04.B.00180.И1

29 марта 2012

20 августа 2013

продукции машиностроения Федерального государственного унитарного предприятия "Всероссийский научно-исследовательский институт стандартизации и сертификации в машиностроении" (ОС "ПРОММАШ")
123007, г. Москва, ул. Шеногина, 4, ОГРН: 1037739388939,
ГР № РОСС RU.0001.11АЯ04 с 20.03.2008 г. по 20.03.2013 г.
тел.: (499) 259-74-85, факс: (499) 256-14-77, e-mail: 203-1@gost.ru

МАРКА	AUDI
КОММЕРЧЕСКОЕ НАИМЕНОВАНИЕ	A1, A1 Sportback
ТИП	8X
МОДИФИКАЦИИ	—
КАТЕГОРИЯ	M ₁
ЭКОЛОГИЧЕСКИЙ КЛАСС	4 или 5
КОД ОКП / ТН ВЭД	45 1481/ 8703 22
ЗАЯВИТЕЛЬ И ЕГО АДРЕС	Общество с ограниченной ответственностью «ФОЛЬКСВАГЕН Груп Рус» (ООО «ФОЛЬКСВАГЕН Груп Рус») 248926, г. Калуга, ул. Автомобильная, д. 1, Российская Федерация ОГРН: 1025005336564 тел.: (495) 258-39-01, факс: (499) 271-08-75
ИЗГОТОВИТЕЛЬ И ЕГО АДРЕС	AUDI AG, D-85045, Ingolstadt, Germany тел.: + 49 841-89-0, факс: + 49 841-89-32524
ПРЕДСТАВИТЕЛЬ ИЗГОТОВИТЕЛЯ И ЕГО АДРЕС	Общество с ограниченной ответственностью «ФОЛЬКСВАГЕН Груп Рус» (ООО «ФОЛЬКСВАГЕН Груп Рус») 248926, г. Калуга, ул. Автомобильная, д. 1, Российская Федерация ОГРН: 1025005336564 тел.: (495) 258-39-01, факс: (499) 271-08-75
СБОРОЧНЫЕ ЗАВОДЫ И ИХ АДРЕСА	AUDI AG, D-74148, Neckarsulm, Germany AUDI AG, D-85045, Ingolstadt, Germany AUDI Brussels S.A./N.V., BE-1190, Brüssel, Belgium
ПОСТАВЩИК СБОРОЧНЫХ КОМПЛЕКТОВ И ЕГО АДРЕС	—

соответствуют установленным в Российской Федерации требованиям технического регламента о безопасности колесных транспортных средств.

Действие данного ОДОБРЕНИЯ ТИПА ТРАНСПОРТНОГО СРЕДСТВА распространяется на серийно выпускаемую продукцию.

Данное ОДОБРЕНИЕ ТИПА ТРАНСПОРТНОГО СРЕДСТВА без приложений не действительно.

- Приложение № 1 Общие характеристики транспортного средства
 Приложение № 2 Перечень документов, явившихся основанием для оформления ОДОБРЕНИЯ ТИПА ТРАНСПОРТНОГО СРЕДСТВА
 Приложение № 3 Описание маркировки транспортного средства
 Приложение № 4 Общий вид транспортного средства на 2 страницах

ДОПОЛНИТЕЛЬНАЯ ИНФОРМАЦИЯ Соответствие транспортных средств определенному экологическому классу определяется по коду производителя - Pr. Code, который указывается на наклейке в сервисной книжке автомобиля, копия наклейки расположена в багажном отсеке автомобиля в нише запасного колеса.

Экологический класс	Код производителя (Pr. Code)
4	0GG, 7GN, 7MB
5	7MG, 7MJ, 7MQ, 7ME, 7MM

Руководитель органа по сертификации

подпись

А.В. Куликов

инициалы, фамилия

ОДОБРЕНИЕ ТИПА ТРАНСПОРТНОГО СРЕДСТВА УТВЕРЖДЕНО

Внесена запись в реестр за № E-DE.AЯ04.B.00180.И1 от 29 марта 2012 г.

Заместитель руководителя

РОССТАНДАРТА

наименование федерального органа исполнительной власти, выполняющего функции компетентного административного органа Российской Федерации в соответствии с Женевским Соглашением 1958 года

подпись

А.В. Зажигалкин

инициалы, фамилия

E-DE.AЯ04.B.00180.И1

для транспортных средств с коммерческим наименованием:		A1		A1 Sportback		
ОБЩИЕ ХАРАКТЕРИСТИКИ ТРАНСПОРТНОГО СРЕДСТВА						
Колесная формула / ведущие колеса		4 x 2 / передние (код привода F)				
Схема компоновки транспортного средства		переднеприводная				
Расположение двигателя		переднее, поперечное				
Тип кузова / количество дверей		цельнометаллический, несущий, хэтчбек/ 3		цельнометаллический, несущий, хэтчбек/ 5		
Количество мест для сидения		4 (первый ряд – 2, второй ряд – 2)		4 или 5 (первый ряд – 2, второй ряд – 2 или 3)		
Габаритные размеры, мм						
- длина		3954 (3964 – со сцепным устройством)		3954 (3965 – со сцепным устройством)		
- ширина		1740		1746		
- высота		1407...1427		1412...1432		
База, мм		2459		2457		
Колея передних / задних колес, мм		1456...1477/1450...1471		1456...1477/1450...1471		
Для автомобилей с двигателем и кодом привода	Масса транспортного средства в снаряженном состоянии, кг	Полная масса транспортного средства (технически допустимая), кг	Максимальная осевая масса транспортного средства (технически допустимая):		Максимальная масса прицепа, кг	
			на переднюю ось, кг	на заднюю ось, кг	без тормозной системы	с тормозной системой
CAVG, F	1130...1418	1640...1685	925...940	770...790	630...640	1200
CAXA, F	1045...1391	1550...1640	880...915	765...800	580...610	1200
CBZA, F	988...1302	1490...1555	855...860	765...770	550...570	1200

E-DE.AЯ04.B.00180.И1

Двигатель (марка, тип)	Audi		
	CBZA	CAXA	CAVG
Обозначение на блоке двигателя	четырёхтактный, с принудительным зажиганием, с турбонаддувом		
- количество и расположение цилиндров	CBZ	CAX	CAV
- рабочий объем цилиндров, см ³	4, рядное		
- степень сжатия	1197	1390	1390
Максимальная мощность, кВт (мин ⁻¹), по Правилам ЕЭК ООН № 85	10.0	10.0	10.0
Максимальный крутящий момент, Нм (мин ⁻¹)	63 (4800)	90 (5000)	136 (6200)
Топливо	160 (1500...3500)	200 (1500...4000)	250 (2000...4500)
	бензин с октановым числом не менее		
	95	95	98
Система питания (тип)	непосредственный впрыск топлива		
Система впрыска (маркировка)	SIMOS 10	Motronic	MED 17
Блок управления (маркировка)	03F 906 070 xx	03C 906 016 xx	03C 906 027 xx
Нагнетатель воздуха (тип, маркировка)	ИИ Т3М3771Р8.3NR5С8R3 974	МНІ TD025M2-07T-2.3	Eaton 03C 276, KKK, KK3, 3K – Warner, BWTS K032074DAB42-xxx
Воздушный фильтр (тип, маркировка)	Audi, 6R0 183, с сухим бумажным элементом		
Глушители шума впуска (маркировка)	Audi, 6R0 183		
Система зажигания (тип)	Audi/VW, TSZ, электронная		
Катушка (модуль) зажигания (маркировка)	RU4	S3 x 4	S3 x 4
Свечи (маркировка)	Audi, R0, R1, R5 или аналогичные Bosch, NGK, Champion, Beru		
Система выпуска и нейтрализации отработавших газов	два глушителя, система нейтрализации отработавших газов		
Нейтрализатор (маркировка)	1K0 178 Q?	1K0 178 P?	1K0 178 N?
Глушители (маркировка)			
- 1 ступень	6R0 118 A	6R0 118 C	6R0 118 C
- 2 ступень	6R0 120 B	6R0 120	8X0 120

E-DE.АЯ04.В.00180.И1

Трансмиссия (тип)	механическая					
Сцепление (марка, тип)	фрикционное, сухое, однодисковое, с гидравлическим приводом			две многодисковые муфты, работающие в масляной ванне		
Коробка передач (марка, тип)	FM62U007	FM62U010	FM52T106	FD7AM014	FD7AM015	FD7AM020
число передач и передаточные числа	с ручным управлением			автоматическая, с возможностью ручного управления		
	вперед – 6, назад – 1		вперед – 5, назад – 1	вперед – 7, назад – 1		
I -	3.615	3.615	3.769	3.500	3.500	3.500
II -	1.955	1.947	1.955	2.087	2.273	2.087
III -	1.281	1.281	1.281	1.343	1.531	1.343
IV -	0.973	0.973	0.927	0.933	1.122	0.933
V -	0.778	0.778	0.740	0.974	1.176	0.974
VI -	0.646	0.646	—	0.778	0.951	0.778
VII -	—	—	—	0.653	0.795	0.653
3.X. -	3.181	3.181	3.181	3.722	4.170	3.988
Главная передача (тип, маркировка)	AUDI, цилиндрическая					
передаточное число	3.625	3.625	3.625	4.800 ¹⁾ , 3.429 ²⁾ , 4.500 ³⁾	4.438 ¹⁾ , 3.227 ²⁾ , 4.176 ³⁾	4.800 ¹⁾ , 3.429 ²⁾ , 4.500 ³⁾

¹⁾ для 1-й – 4-й передач;

²⁾ для 5-й – 7-й передач;

³⁾ для передачи заднего хода

Подвеска	
Передняя (описание)	VW/AUDI AG, независимая, типа Макферсон, со стабилизатором поперечной устойчивости
Задняя (описание)	VW/AUDI AG, независимая, рычажно-пружинная, с гидравлическими телескопическими амортизаторами, со стабилизатором поперечной устойчивости
Рулевое управление (описание)	с электрогидравлическим усилителем
рулевой механизм (тип, маркировка)	VW/Audi AG, 6R1 423 055 M, рулевой механизм типа «шестерня-рейка»
Тормозные системы	
рабочая (описание)	гидравлическая, двухконтурная, с диагональным разделением на контуры, с вакуумным усилителем, антиблокировочной системой, электронной системой распределения тормозных сил (EBV); тормозные механизмы всех колес – дисковые
запасная (описание)	каждый из контуров рабочей тормозной системы
стояночная (описание)	электромеханический привод к тормозным механизмам задних колес
- усилитель (маркировка)	6R1 614 106 D
- тормозные цилиндры (маркировка)	1K0 615 123 D/E, 1K0 615 124 D/E (передние), 6R0 615 423, 6R0 615 424 (задние)

E-DE.AЯ04.B.00180.И1

Шины	размерность	минимально допустимый индекс нагрузки	скоростная категория	статический радиус, мм
	185/60 R15	84	T	285
	185/60 R15 (M+S)	88	H	285
	195/50 R16 (M+S)	88	H	286
	205/55 R15	88	V	287
	215/40 R17	87	W	289
	215/45 R16	90	V	285
	225/35 R18	87	W	296
Оборудование транспортного средства	кондиционер (хладагент R134A); акустическая система для парковки с визуальной помощью на мониторе (APS); стереосистема; CD-проигрыватель; система крепления детского сиденья «ISOFIX»; электронное противоугонное устройство; подушки безопасности; система противоскольжения ASR; электронная система обеспечения курсовой устойчивости (ESP); устройство регулирования скорости (GRA); задние сиденья с удерживающими устройствами для детей; система автоматического поддержания дистанции (адаптивный круиз-контроль – ACC-System); устройство открывания/закрывания ворот гаража; универсальная модульная система Multi Media Interface (ММІ); навигационная система; подготовка под установку телефона; би-функциональные ксеноновые фары; система контроля давления в шинах (РАХ-system); подъемно-сдвижной люк в крыше с электроприводом; обогрев передних сидений; многофункциональный руль; сцепное устройство, холодильник; система «старт-стоп», датчик света/дождя			

Руководитель органа по сертификации

подпись

А.В. Куликов

инициалы, фамилия

E-DE.AЯ04.B.00180.И1

ОПИСАНИЕ МАРКИРОВКИ ТРАНСПОРТНОГО СРЕДСТВА

1. Место расположения и форма знака обращения на рынке:

На табличке изготовителя или рядом с табличкой изготовителя. Знак обращения на рынке выполняется в соответствии с Постановлением Правительства Российской Федерации от 19 ноября 2003 г. № 696.

2. Место расположения таблички изготовителя:

В багажном отделении, с правой стороны или в моторном отсеке или на стойке правой или левой передней двери.

3. Место расположения идентификационного номера:

3.1. На табличке изготовителя.

3.2. В моторном отсеке на правом лонжероне.

4. Структура и содержание идентификационного номера (номеров) транспортных средств:

1	2	3	4	5	6	7	8	9	10	11	12	13	14	15	16	17
W	A	U	?	?	?	8	X	?	?	?	?	?	?	?	?	?

поз. 1 - 3: Международный идентификационный код изготовителя (WMI):
«WAU» – AUDI AG, Germany

поз. 4: Переменный символ: буква Z или X или цифра от 0 до 9

поз. 5: Переменный символ: буква Z или X или цифра от 0 до 9

поз. 6: Переменный символ: буква Z или X или цифра от 0 до 9

поз. 7 - 8: «8X» – обозначение типа транспортного средства: 8X

поз. 9: Переменный символ: буква Z или X или цифра от 0 до 9

поз. 10: Код модельного года согласно п.1 Приложения № 8 к техническому регламенту «о безопасности колесных транспортных средств»

поз. 11: Код сборочного завода:
«N» – AUDI AG, Neckarsulm, Germany,
«A» – AUDI AG, Ingolstadt, Germany,
«B» – AUDI Brussels S.A./N.V., Brüssel, Belgium

поз. 12 - 17: Производственный номер транспортного средства.

Руководитель органа по сертификации

подпись

А.В. Куликов

инициалы, фамилия

E-DE.AЯ04.B.00180.И1

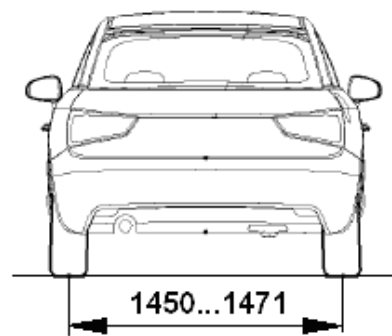
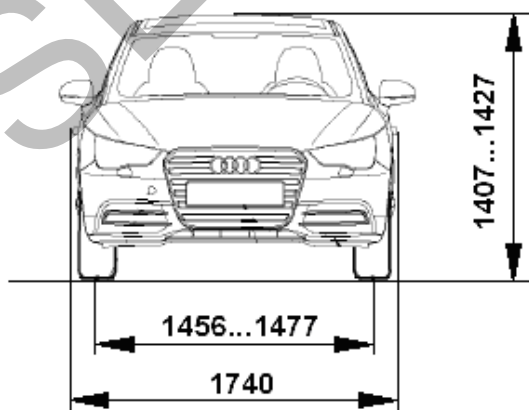
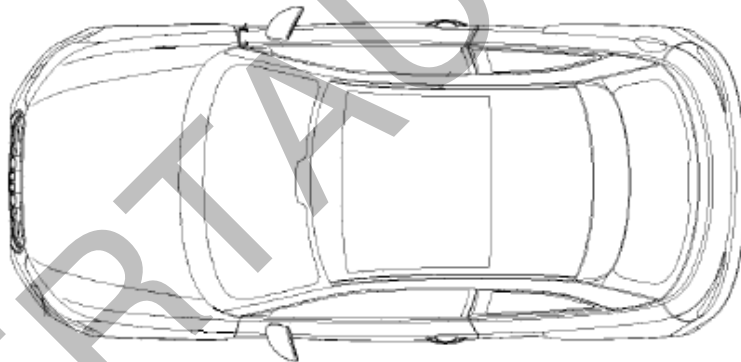
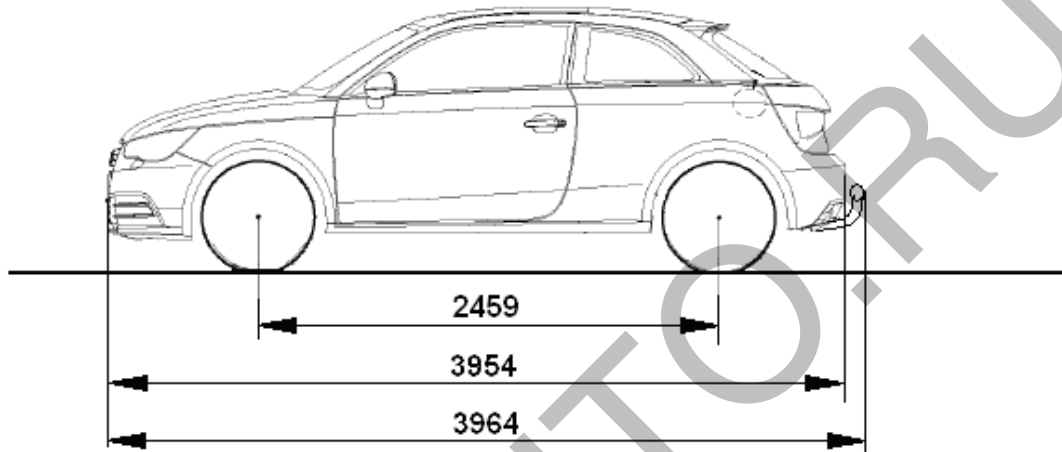
ОБЩИЙ ВИД ТРАНСПОРТНОГО СРЕДСТВА
AUDI 8X (A1)

E-DE.AЯ04.B.00180.И1

ОБЩИЙ ВИД ТРАНСПОРТНОГО СРЕДСТВА
AUDI 8X (A1 Sportback)

