

# РОССИЙСКАЯ ФЕДЕРАЦИЯ

## ОДОБРЕНИЕ ТИПА ТРАНСПОРТНОГО СРЕДСТВА

0007958

№ E-DE.MT02.B.00066.P1

Срок действия с 03 июня 2013 по 20 сентября 2013

### ОРГАН ПО СЕРТИФИКАЦИИ

механических транспортных средств и прицепов, их составных частей и предметов оборудования  
“САТР-ФОНД” Межотраслевого Фонда “Сертификация автотранспорта САТР” (ОС “САТР-ФОНД”)  
125480, г. Москва, ул. Героев Панфиловцев, 24, ОГРН: 1027739132530  
№ РОСС RU.0001.11MT02 от 04.06.2009 г. до 04.06.2014 г.  
тел.: (495) 454-42-27, факс: (495) 454-72-12, e-mail: mail@satr.fond.ru

### ТРАНСПОРТНЫЕ СРЕДСТВА

МАРКА	Quattro
КОММЕРЧЕСКОЕ НАИМЕНОВАНИЕ	A7, RS7, RS6 Avant
ТИП	4G
МОДИФИКАЦИИ	-
КАТЕГОРИЯ	M <sub>1</sub>
ЭКОЛОГИЧЕСКИЙ КЛАСС	5
КОД ОКП / ТН ВЭД	45 1481 / 8703 23 (дв. CGWB), 8703 24 (дв. CRDB)
ЗАЯВИТЕЛЬ И ЕГО АДРЕС	Общество с ограниченной ответственностью "ФОЛЬКСВАГЕН Груп Рус" (ООО "ФОЛЬКСВАГЕН Груп Рус"), 248926, г. Калуга, ул. Автомобильная, д. 1, Российская Федерация, ОГРН: 1025005336564, тел.: (495) 258-39-01, факс: (499) 271-08-75
ИЗГОТОВИТЕЛЬ И ЕГО АДРЕС	Quattro GmbH, D-74148, Neckarsulm, Germany тел. + 49 841-89-0, факс + 49 841-89-32524
ПРЕДСТАВИТЕЛЬ ИЗГОТОВИТЕЛЯ И ЕГО АДРЕС	Общество с ограниченной ответственностью "ФОЛЬКСВАГЕН Груп Рус" (ООО "ФОЛЬКСВАГЕН Груп Рус"), 248926, г. Калуга, ул. Автомобильная, д. 1, Российская Федерация, ОГРН: 1025005336564, тел.: (495) 258-39-01, факс: (499) 271-08-75
СБОРОЧНЫЕ ЗАВОДЫ И ИХ АДРЕСА	AUDI AG, D-74148, Neckarsulm, Germany AUDI AG, D-85045, Ingolstadt, Germany
ПОСТАВЩИК СБОРОЧНЫХ КОМПЛЕКТОВ И ЕГО АДРЕС	-

соответствуют установленным в Российской Федерации требованиям технического регламента о безопасности колесных транспортных средств.

Действие данного ОДОБРЕНИЯ ТИПА ТРАНСПОРТНОГО СРЕДСТВА распространяется на серийно выпускаемую продукцию.

Данное ОДОБРЕНИЕ ТИПА ТРАНСПОРТНОГО СРЕДСТВА без приложений недействительно.

Одобрение типа транспортного средства № \_\_\_\_\_

Стр. \_\_\_\_\_

Приложение № 1. Общие характеристики транспортного средства

Приложение № 2. Перечень документов, явившихся основанием для оформления ОДОБРЕНИЯ ТИПА ТРАНСПОРТНОГО СРЕДСТВА

Приложение № 3. Описание маркировки транспортного средства

Приложение № 4. Общий вид транспортного средства на трех страницах**ДОПОЛНИТЕЛЬНАЯ ИНФОРМАЦИЯ**

отсутствует

Руководитель органа по сертификации



подпись

Б.В. Кисуленко

инициалы, фамилия

**ОДОБРЕНИЕ ТИПА ТРАНСПОРТНОГО СРЕДСТВА УТВЕРЖДЕНО.**

Внесена запись в реестр за № E-DE.MT02.B.00066.P1 от 03 июня 2013

Заместитель руководителя

**РОССТАНДАРТА**

наименование федерального органа  
исполнительной власти, выполняющего функции  
компетентного административного органа  
Российской Федерации в соответствии  
с Женевским Соглашением 1958 года

подпись

А.В. Зажигалкин

инициалы, фамилия



СЕРТИФИКАТОР.РУ

**ОБЩИЕ ХАРАКТЕРИСТИКИ ТРАНСПОРТНОГО СРЕДСТВА**

для коммерческого наименования	A7, Audi RS7	RS6 Avant
Колесная формула / ведущие колеса	4 x 4 / все	
Схема компоновки транспортного средства	полноприводная	
Расположение двигателя	переднее продольное	
Тип кузова/количество дверей	цельнометаллический, несущий, хэтчбек / 5	цельнометаллический, несущий, универсал / 5
Количество мест для сидения	4 (первый ряд – 2, второй ряд – 2)	5 (первый ряд – 2, второй ряд – 3) или 4 (первый ряд – 2, второй ряд – 2)
Габаритные размеры, мм		
– длина	4969...5025 (5064 <sup>1</sup> )	4974 (5087 <sup>1</sup> )
– ширина	1911	1936
– высота	1383...1430	1421...1492
База, мм	2917...2923	2917...2923
Колея передних / задних колес, мм	1631...1657 / 1625...1651	1654...1662/1655...1663
<sup>1</sup> с установленным сцепным устройством		

для коммерческого наименования:	A7	RS7	RS6 Avant
с двигателем:	CGWB	CRDB	CRDB
Масса транспортного средства в снаряженном состоянии, кг	1785...2055	1895...2095	1909...2110
Полная масса транспортного средства, кг (технически допустимая)	2320...2335	2505	2565
Максимальная осевая масса, кг (технически допустимая)			
– на переднюю ось	1205	1275	1310
– на заднюю ось	1255	1275	1360
Максимальная масса прицепа, кг			
– прицеп без тормозной системы	750	Буксировка прицепа не предусмотрена	750
– прицеп с тормозной системой	2100		2100

Двигатель (марка, тип)	Audi	
	CGWB	CRDB
	четырёхтактный, с искровым зажиганием	
– обозначение на блоке двигателя	CGW	CRD
– количество и расположение цилиндров	6, V – образное	8, V – образное
– рабочий объем цилиндров, см <sup>3</sup>	2995	3993
– степень сжатия	10.5	9.3
Максимальная мощность, кВт (мин <sup>-1</sup> ) по Правилам ЕЭК ООН № 85	220 (5250...6500)	412 (5700...6700)
Максимальный крутящий момент, Н·м (мин <sup>-1</sup> )	440 (2900...4500)	700 (1750...5500)
Топливо	бензин с октановым числом не менее	
	95	98

для двигателя:	CGWB	CRDB
<b>Система питания</b> (тип)	непосредственный впрыск топлива в камеру сгорания	
Система впрыска (марка, тип)	VW / Audi, SIMOS 8.51	MED 17.1
Блок управления (маркировка)	4G0 907 551 xx	4G0 906 560 xx
Нагнетатель воздуха (тип, маркировка)	Eaton, 06E 145 601xx	PHI (JH5IT), 079 145 703 xx или 079 145 704 xx
Воздушный фильтр (тип, маркировка)	Audi, 4G0 183, с бумажным элементом	
Глушители шума впуска (маркировка)	4G0 183	
<b>Система зажигания</b> (тип)	Audi / VW, TSZ, микропроцессорная	
Катушки зажигания (маркировка)	S3 x 6	S3 x 8
Свечи (маркировка)	VW, R1, R3, R5 или аналогичные Bosch, NGK, Champion, Beru	
<b>Система выпуска и нейтрализации отработавших газов</b>	шесть или пять глушителей; система нейтрализации отработавших газов	
Нейтрализаторы (маркировка)	4G0 178B? (x2)	4G0 178 E? (x2)
Глушители (маркировка)		
– 1 ступень	8K0 118 (x2)	8K0 118 A (x2)
– 2 ступень	4G0 119A (x2)	4G0 119 H / J / K
– 3 ступень	4G0 120A (x2)	4G0 120 H (x2)
<b>Трансмиссия</b> (тип)	механическая	гидромеханическая
Сцепление (марка, тип)	двойное, многодисковое, работающее в масле	–
Коробка передач (марка, тип)	QD7B5037, автоматическая, с возможностью ручного управления	QA8BK005, автоматическая
– число передач	вперед – 7, назад – 1	вперед – 8, назад – 1
– передаточные числа		
I -	3.692	4.714
II -	2.150	3.143
III -	1.406	2.106
IV -	1.025	1.667
V -	0.787	1.285
VI -	0.625	1.000
VII -	0.519	0.839
VIII -	–	0.667
З.Х. -	2.944	3.317
<b>Главная передача</b> (тип, маркировка)	AUDI, гипоидная	
– передаточное число	4.093	3.076

**Подвеска**

Передняя (описание)

независимая, рычажная, пружинная или пневматическая,  
с возможностью регулирования дорожного просвета

Задняя (описание)

независимая, рычажная, пружинная или пневматическая,  
с возможностью регулирования дорожного просвета

к Одобрению типа транспортного средства № E-DE.MT02.B.00066.P1

**Рулевое управление (описание)** VW / Audi AG, с электрическим усилителем  
 – рулевой механизм (тип, маркировка) "шестерня - рейка", 4G2 423 055 N, 4G2 423 055 Q

**Тормозные системы**

**Рабочая (описание)** гидравлический двухконтурный привод с диагональным разделением на контуры, с усилителем, с АВС, с электронным распределением тормозного усилия (EBV), с электронной системой обеспечения курсовой устойчивости (ESP); тормозные механизмы всех колес – дисковые

**Запасная (описание)** каждый контур рабочей тормозной системы

**Стояночная (описание)** электромеханический привод тормозных механизмов задних колес

– усилитель (маркировка) 4G0 612 107

– тормозные цилиндры (маркировка) передние – 4G0 615 123/124, 4G0 615 123A/124A, 4G0 615 123B/124B; задние – 4G0 615 403/404, 4G0 615 403A/404A

Шины	размерность	минимально допустимый индекс нагрузки	скоростная категория	статический радиус, мм
	235 / 55 R17	99	Y	326
	255 / 40 R19	100	Y	328
	255 / 45 R18	99	Y	326
	265 / 35 R20	99	Y	333
	275/30 R21	98	Y	336
	275 / 35 ZR20	102	Y	336
	285 / 30 ZR21	100	Y	339
	T 145/60 R20 105*	105	M	328

\* Шина для временного использования

**Оборудование транспортного средства**

по заказу: климат-контроль, дополнительный отопитель, универсальная модульная система Multi Media Interface (MMI), проекционный дисплей, стереосистема, TV - тюнер, аналоговый и цифровой, CD-проигрыватель, DVD-чейнджер, подготовка под установку телефона, навигатор, устройство регулирования скорости (GRA), система противоскольжения (ASR), акустическая система парковки спереди и сзади с оптическим отображением, ACC-System система автоматического поддержания дистанции ("Адаптивный круиз-контроль"), ассистент перестроения Audi side assist, ассистент поддержания полосы движения Audi lane assist, система ночного видения, система экстренного торможения Brake Assist, система Start/Stop, подъемно-сдвижной люк в крыше с электрическим приводом, система крепления детского сиденья "ISOFIX", система контроля давления в шинах, электронное противоугонное устройство, устройство открывания ворот гаража, подушки безопасности, передние сиденья с вентиляцией и функцией массажа

Руководитель органа по сертификации



Б.В. Кисуленко  
 инициалы, фамилия

**ОПИСАНИЕ МАРКИРОВКИ ТРАНСПОРТНОГО СРЕДСТВА**

1. Место расположения и форма знака обращения на рынке:

На табличке изготовителя или рядом с ней.

Знак обращения на рынке выполнен в соответствии с Постановлением Правительства Российской Федерации от 19 ноября 2003 г. № 696.

2. Место расположения таблички изготовителя:

В багажном отделении, с правой стороны или в моторном отсеке на видном месте или в проёме правой или левой передней двери.

3. Место расположения идентификационного номера:

3.1. На табличке изготовителя.

3.2. В подкапотном пространстве, рядом с опорой правого амортизатора.

4. Структура и содержание идентификационного номера (номеров) транспортных средств:

1	2	3	4	5	6	7	8	9	10	11	12	13	14	15	16	17
W	U	A	?	?	?	4	G	?	?	?	?	?	?	?	?	?

поз. 1 - 3: Международный идентификационный код изготовителя (WMI):  
WUA – Quattro GmbH, Германия.

поз. 4 - 6: Постоянная часть идентификационного номера Z или контрольная позиция – число от 0 до 9 или X.

поз. 7 - 8: Обозначение типа транспортного средства: 4G.

поз. 9: Постоянная часть идентификационного номера Z или контрольная позиция – число от 0 до 9 или X.

поз. 10: Модельный год согласно Таблице 1 Приложения 8 к техническому регламенту о безопасности колесных транспортных средств.

поз. 11: Код сборочного завода:  
A – Ingolstadt, Germany;  
N – Neckarsulm, Germany.

поз. 12 - 17: Производственный номер транспортного средства.

Руководитель органа по сертификации



подпись

Б.В. Кисуленко  
инициалы, фамилия

**ОБЩИЙ ВИД ТРАНСПОРТНОГО СРЕДСТВА**  
**Quattro 4G (A7)**

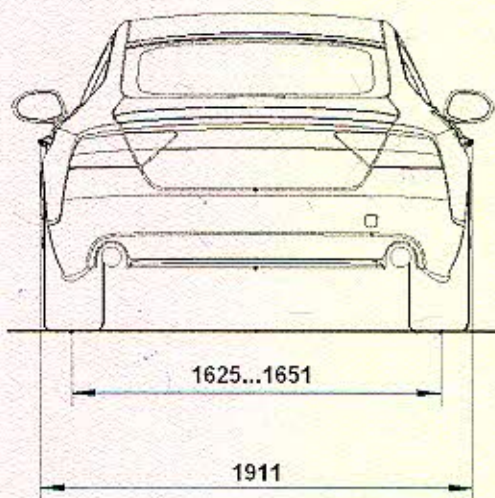
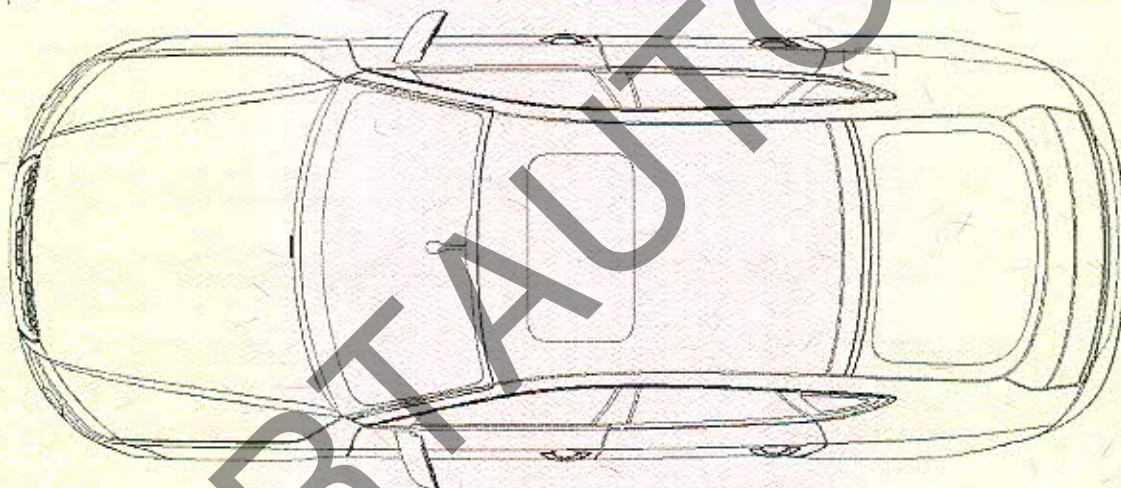
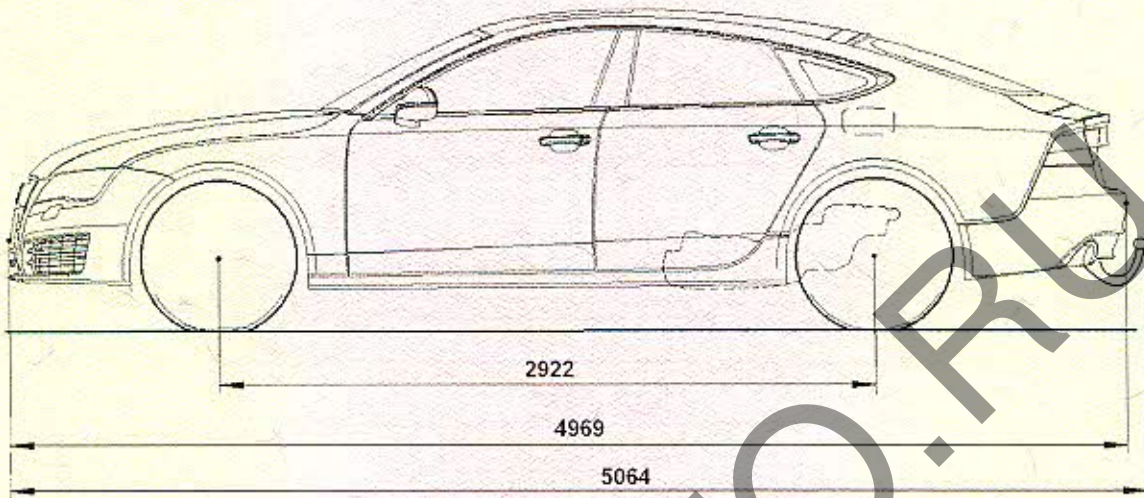

ОБЩИЙ ВИД ТРАНСПОРТНОГО СРЕДСТВА  
Quattro 4G (RS7)

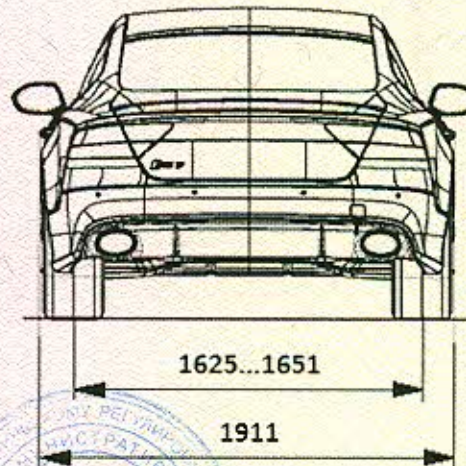
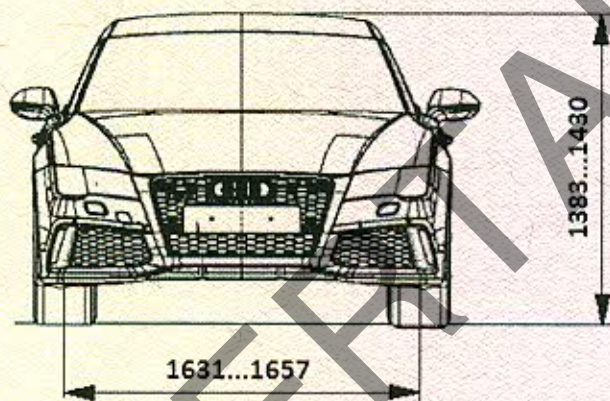
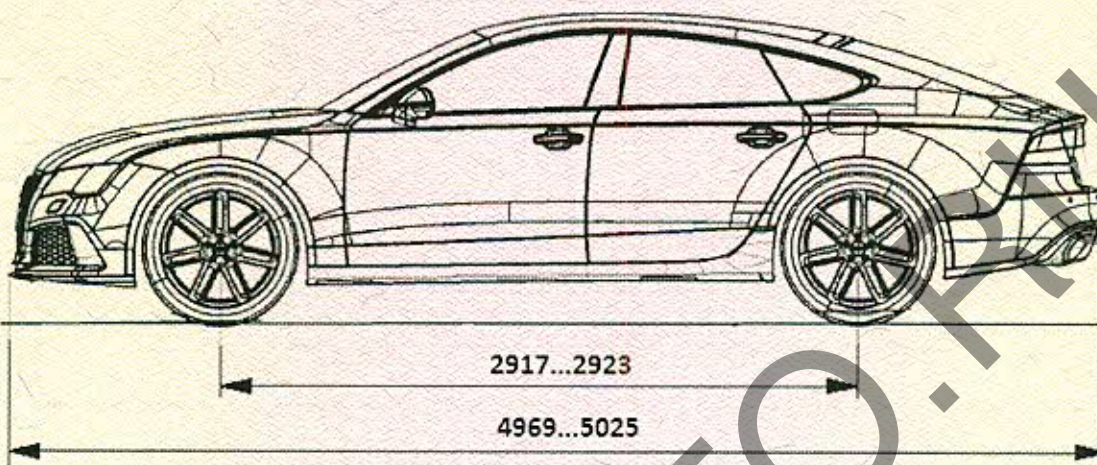



**ОБЩИЙ ВИД ТРАНСПОРТНОГО СРЕДСТВА**  
**Quattro 4G (RS6 Avant)**

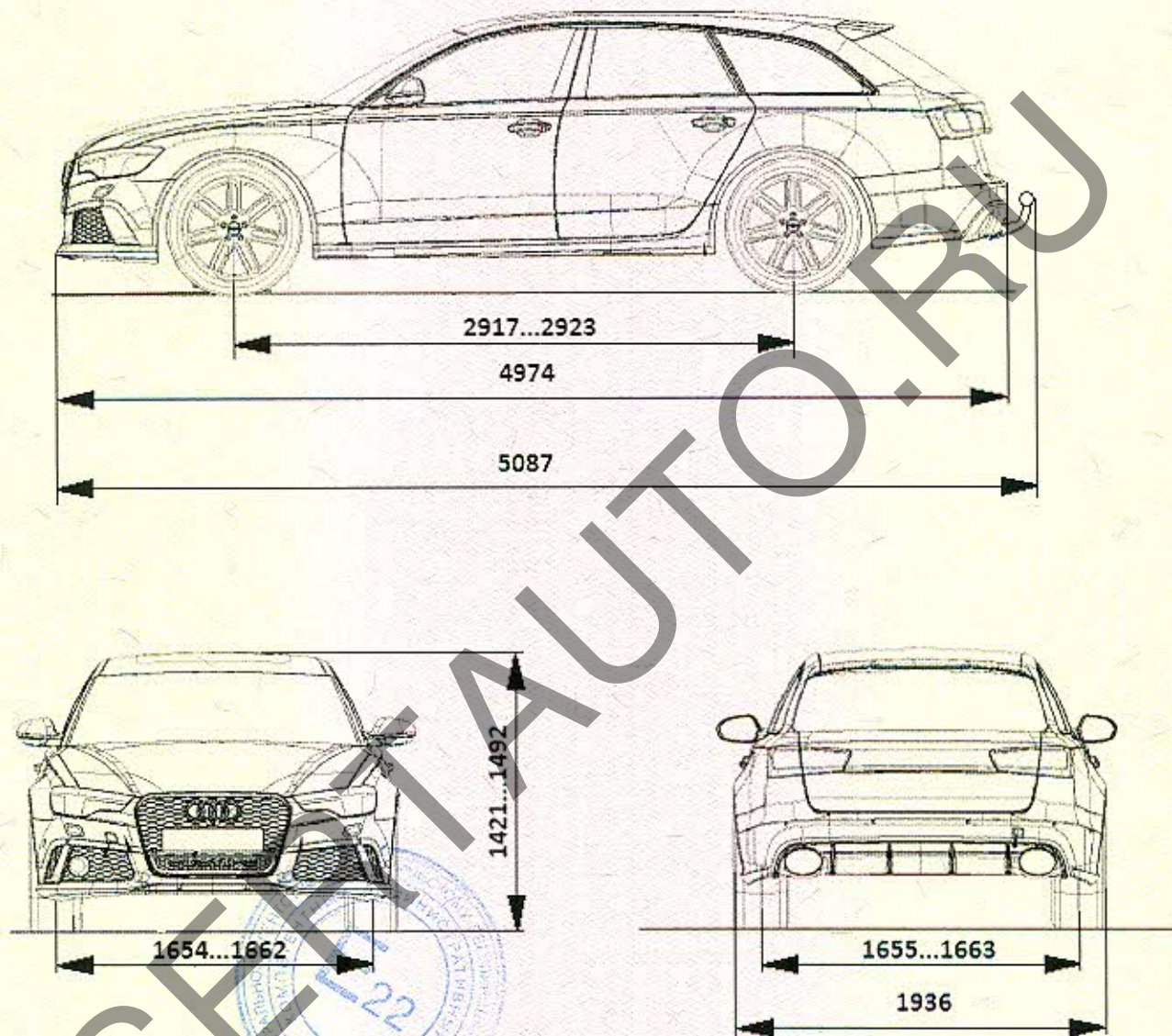

Приложение № \_\_\_\_\_  
к Одобрению типа транспортного средства № \_\_\_\_\_

Стр. \_\_\_\_\_

SERTAUTO.RU