

E-RU.MT02.B.00005

15 февраля 2011

31 декабря 2013

**механических транспортных средств и прицепов, их составных частей и предметов оборудования
“САТР-ФОНД” Межотраслевого Фонда “Сертификация автотранспорта САТР” (ОС “САТР-ФОНД”)
125480, г. Москва, ул. Героев Панфиловцев, 24, ОГРН: 1027739132530
№ РОСС RU.0001.11MT02 от 04.06.2009 г. до 04.06.2014 г.
тел.: (495) 454-42-27, факс: (495) 454-72-12, e-mail: mail@satrfond.ru**

МАРКА	Peugeot
КОММЕРЧЕСКОЕ НАИМЕНОВАНИЕ	308
ТИП	4
МОДИФИКАЦИИ	4C5FWC, 4C5FWF, 4C5FS0, 4C5FS9
КАТЕГОРИЯ	M₁
ЭКОЛОГИЧЕСКИЙ КЛАСС	4
КОД ОКП / ТН ВЭД	45 1481 / 8703 23
ЗАЯВИТЕЛЬ И ЕГО АДРЕС	Общество с ограниченной ответственностью "ПСМА Рус", (ООО "ПСМА Рус"), 248903, Калужская обл., г. Калуга, с. Росва, Российская, Федерация ОГРН: 1094027000011, тел.: (4842) 57 70 98, факс: (4842) 57 93 24
ИЗГОТОВИТЕЛЬ И ЕГО АДРЕС	Общество с ограниченной ответственностью "ПСМА Рус", (ООО "ПСМА Рус"), 248903, Калужская обл., г. Калуга, с. Росва, Российская, Федерация ОГРН: 1094027000011, тел.: (4842) 57 70 98, факс: (4842) 57 93 24
ПРЕДСТАВИТЕЛЬ ИЗГОТОВИТЕЛЯ И ЕГО АДРЕС	—
СБОРОЧНЫЙ ЗАВОД И ЕГО АДРЕС	248903, Калужская обл., г. Калуга, с. Росва, Российская, Федерация
ПОСТАВЩИК СБОРОЧНЫХ КОМПЛЕКТОВ И ЕГО АДРЕС	—

соответствуют установленным в Российской Федерации требованиям технического регламента о безопасности колесных транспортных средств.

Действие данного ОДОБРЕНИЯ ТИПА ТРАНСПОРТНОГО СРЕДСТВА распространяется на серийно выпускаемую продукцию.

Данное ОДОБРЕНИЕ ТИПА ТРАНСПОРТНОГО СРЕДСТВА без приложений недействительно.

Приложение № 1. Общие характеристики транспортного средства

Приложение № 2. Перечень документов, явившихся основанием для оформления ОДОБРЕНИЯ ТИПА ТРАНСПОРТНОГО СРЕДСТВА

Приложение № 3. Описание маркировки транспортного средства

Приложение № 4. Общий вид транспортного средства на одной странице

ДОПОЛНИТЕЛЬНАЯ ИНФОРМАЦИЯ

Транспортные средства не предназначены для коммерческих перевозок пассажиров.

Руководитель органа по сертификации

подпись

Б.В. Кисуленко

инициалы, фамилия

ОДОБРЕНИЕ ТИПА ТРАНСПОРТНОГО СРЕДСТВА УТВЕРЖДЕНО.

Внесена запись в реестр за № E-RU.MT02.B.00005 от 26 января 2011

Заместитель руководителя

РОССТАНДАРТА

наименование федерального органа
исполнительной власти, выполняющего функции
компетентного административного органа
Российской Федерации в соответствии
с Женевским Соглашением 1958 года

подпись

А.В. Зажигалкин

инициалы, фамилия

E-RU.MT02.B.00005

ОБЩИЕ ХАРАКТЕРИСТИКИ ТРАНСПОРТНОГО СРЕДСТВА

Колесная формула / ведущие колеса	4 x 2 / передние
Схема компоновки транспортного средства	переднеприводная
Расположение двигателя	переднее поперечное
Тип кузова / количество дверей	хэтчбек / 5
Количество мест для сидения	5 (первый ряд – 2, второй ряд - 3)
Габаритные размеры, мм	
– длина	4276
– ширина	1821
– высота	1430...1519
База, мм	2608
Колея передних / задних колес, мм	1526...1536 / 1521...1531

Для модификаций:	4C5FWC	4C5FWF	4C5FS0	4C5FS9
Масса транспортного средства в снаряженном состоянии, кг	1362	1387	1362	1387
Технически допустимая полная масса транспортного средства, кг	1815	1824	1815	1835
Технически допустимая максимальная осевая масса, кг				
– на переднюю ось	970	998	979	1013
– на заднюю ось	845	826	836	822
Максимальная масса прицепа*, кг				
– прицеп без тормозной системы	680	690	680	690
– прицеп с тормозной системой	1650	1520	1500	1500
Двигатель (марка, тип)	PSA, 5FW		PSA, 5FS или 5F01	
	четырёхтактный, с искровым зажиганием			
– количество и расположение цилиндров	4, рядное			
– рабочий объем цилиндров, см ³	1598			
– степень сжатия	10		10.5	
Максимальная мощность, кВт (мин ⁻¹) по Правилам ЕЭК ООН № 85	88 (5660)		88 (6000)	
Максимальный крутящий момент, Нм (мин ⁻¹)	160 (4250)			
Топливо	бензин с октановым числом не менее 95			
Система питания (тип)	распределенный впрыск топлива с электронным управлением			
Блок управления (маркировка)	BOSCH MEV 17.4, 96 659 682 99			
Форсунки (тип, маркировка)	SIEMENS, V7 528 176 80			
Воздушный фильтр (тип, маркировка)	PSA, 4283			
Глушитель шума впуска (маркировка)	PSA, 4034			
Система зажигания (тип)	электронная, бесконтактная			
Катушка зажигания (маркировка)	BOSCH, V7 562 744 80		BOSCH, V7 571 643 80	
Свечи (маркировка)	BERU, 12ZR		BERU, V7 577 104	
Система выпуска и нейтрализации отработавших газов	основной и дополнительный глушители; нейтрализатор отработавших газов			
Нейтрализатор (маркировка)	TR PSA, K387 или K503 или K418 или K407		TR PSA, K484 или K485	
Глушители (маркировка)				
– 1 ступень	PSA, 3093			
– 2 ступень	PSA, 3094			

* при условии оборудования транспортного средства сцепным устройством, соответствующим требованиям Правил ЕЭК ООН № 55-01

E-RU.MT02.B.00005

Для модификаций:	4C5FWC, 4C5FS0	4C5FWF	4C5FS9
Трансмиссия (тип)	механическая	гидромеханическая	
Сцепление (марка, тип)	сухое, однодисковое	---	
Коробка передач (марка, тип)	PSA, BE4/5 N/01, с ручным управлением	PSA, AL4	PSA, AT8/00
– число передач	вперед - 5, назад - 1	автоматическая	
– передаточные числа		вперед - 4, назад - 1	
I -	3.455	2.725	
II -	1.867	1.499	
III -	1.290	1.000	
IV -	0.951	0.711	
V -	0.745	---	
3.X -	3.333	2.457	
Главная передача (тип, маркировка)	Citroen, цилиндрическая, косозубая		
– передаточное число	4.764	3.650	

Подвеска

Передняя (описание)

независимая, пружинная, типа Макферсон, с гидравлическими телескопическими амортизаторами, со стабилизатором поперечной устойчивости

Задняя (описание)

полузависимая, пружинная, рычажная, с гидравлическими телескопическими амортизаторами, со стабилизатором поперечной устойчивости

Рулевое управление (описание)

с гидроусилителем

– рулевой механизм
(тип, маркировка)

типа "шестерня – рейка", PSA

Тормозные системы

Рабочая (описание)

гидравлический двухконтурный привод с диагональным разделением на контуры, с АБС; тормозные механизмы всех колес - дисковые

Запасная (описание)

каждый контур рабочей тормозной системы

Стояночная (описание)

механический (тросовый) привод к тормозным механизмам задних колес

– усилитель (маркировка)

Mastervac

– тормозные камеры/цилиндры
(маркировка)

Tandem

Шины

– размерность	205/55 R16	195/65 R15	225/40 R18	215/55 R16
– минимально допустимый индекс нагрузки	91	91	92	93
– скоростная категория	V	H	W	V
– статический радиус	306	308	309	311

Оборудование транспортного средства

кондиционер (хладагент R-134a), автомагнитола, CD-проигрыватель, наружные зеркала заднего вида с электроприводом и подогревом, заднее сидение с подголовниками, регулируемые по высоте, боковые и оконные подушки безопасности по заказу: охранная сигнализация, климат-контроль (хладагент R-134a), система динамической стабилизации (ESP), круиз-контроль, парктроник, навигационная система, система контроля давления в шинах, система автоматического включения стеклоочистителей и очистителей фар

Руководитель органа по сертификации

.....
подпись

Б.В. Кисуленко

.....
инициалы, фамилия

ОПИСАНИЕ МАРКИРОВКИ ТРАНСПОРТНОГО СРЕДСТВА

1. Место расположения и форма знака обращения на рынке:

На наклейке, расположенной рядом с табличкой изготовителя.

Знак обращения на рынке выполнен в соответствии с Постановлением Правительства Российской Федерации от 19 ноября 2003 г. № 696.

2. Место расположения таблички изготовителя:

В передней правой части моторного отсека или в проеме правой или левой передней двери.

3. Место расположения идентификационного номера:

3.1. На табличке изготовителя.

3.2. С правой стороны в моторном отсеке у верхней опоры амортизатора.

4. Структура и содержание идентификационного номера (номеров) транспортных средств:

1	2	3	4	5	6	7	8	9	10	11	12	13	14	15	16	17
Z	8	T	4	C	5	F	?	?	?	M	?	?	?	?	?	?

поз. 1 - 3: **Z8T** - международный идентификационный код изготовителя (WMI) – ООО "ПСМА", Российская Федерация.

поз. 4: Обозначение типа транспортного средства: **4**.

поз. 5: Обозначение типа кузова: **C** – пятидверный хэтчбек.

поз. 6 - 8: Обозначение типа двигателя: **5FW** или **5FS**.

поз. 9: Обозначение типа трансмиссии:

C, 0 – механическая пятиступенчатая,

F, 9 – гидромеханическая четырехступенчатая.

поз. 10: Модельный год согласно Таблице 1 Приложения № 8 к техническому регламенту о безопасности колесных транспортных средств.

поз. 11: Код сборочного завода: **M** – ООО "ПСМА Рус", Калуга, Российская Федерация.

поз. 12 - 17: Производственный номер транспортного средства.

Руководитель органа по сертификации

.....
подпись

Б.В. Кисуленко

.....
инициалы, фамилия

E-RU.MT02.B.00005

ОБЩИЙ ВИД ТРАНСПОРТНОГО СРЕДСТВА
Peugeot 308, тип 4, модификации 4C5FWC, 4C5FWF, 4C5FS0, 4C5FS9

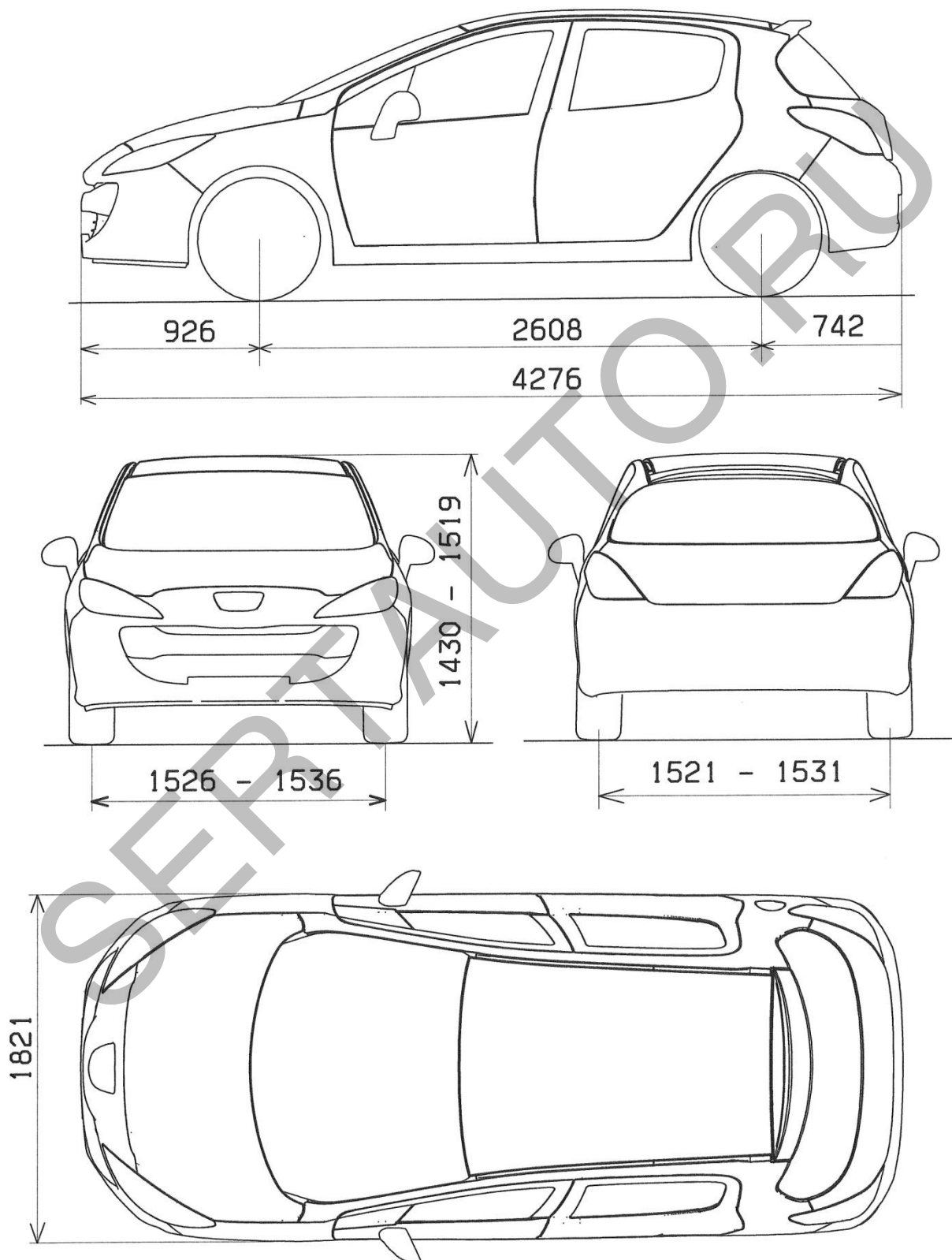

Страница для заполнения полей данных:

ОТТС № **E-RU.MT02.B.00005**
Бланк № 0001809

SERTAUTO.RU