

ОРГАН ПО СЕРТИФИКАЦИИ
продукции машиностроения ВНИИНАМШ (ОС «ПРОММАШ»)
№ РОСС RU.0001.11АЯ04 от 20.03.2008 г.
123007, г. Москва, ул. Шенюгина, д. 4, тел. (499) 256-14-77, (499) 259-74-85

РОСС CN.АЯ04.Е01929

04

октября

—
2011

Марка транспортного средства	DAYANG
Тип транспортного средства	DY50QT-8
Модификации	DY50QT-8-A, DY50QT-8-B
Коммерческое наименование	—
Категория транспортного средства	L ₁
Код ТН ВЭД	8711 10
Код VIN	LATTCBPR???...
Заявитель, представитель изготовителя и его адрес	ИП Чивильдеев Владимир Васильевич 410065, г. Саратов, пр-т 50 лет Октября, д.87а, кв.14, Российская Федерация
Изготовитель и его адрес	Luoyang Northern EK Chor Motorcycle Co., Ltd., Xujiaying, Ji-anxi, Luoyang, Henan, 471031, P.R. China

ОБЩИЕ ХАРАКТЕРИСТИКИ ТРАНСПОРТНОГО СРЕДСТВА

Количество и расположение колес	2, в ряд
Колесная формула / ведущие колеса	2 x 1 / заднее
Схема компоновки транспортного средства	расположение двигателя - в пределах базы
Рама	стальная, трубчатая
Количество мест спереди / сзади	1/1

РОСС СN.AЯ04.E01929

для мод.	DY50QT-8-A	DY50QT-8-B
Габаритные размеры, мм		
– длина		1660
– ширина		660
– высота		1070
База, мм		1190
Масса снаряженного транспортного средства без водителя, кг (ГОСТ Р 52051)		85
Максимальная допустимая масса, кг		235
Максимальная допустимая масса, приходящаяся:		
– на переднюю ось, кг		76
– на заднюю ось, кг		159
Двигатель (марка, тип)	DAYANG DY139QMB-2	
	с принудительным зажиганием, 4-х тактный, воздушного охлаждения	
– количество и расположение цилиндров	1, горизонтальное	
– рабочий объем, см ³	49.5	
– степень сжатия	12±0.2	
Максимальная мощность, кВт (мин ⁻¹)	2.4 (7500)	2.1 (8000)
Максимальный крутящий момент, Нм (мин ⁻¹)	3.0 (6000)	3.0 (5000)
Топливо	бензин с октановым числом не менее 92	
Система питания	карбюраторная	
Карбюратор (марка, тип)	DEKNI, PD18JN(C)	DEKNI, PD18JN(F)
Воздушный фильтр (марка, тип)	e4 GY6-50	
	с сухим фильтрующим элементом	
Система зажигания	DCDI, электронная, бесконтактная	
Модуль зажигания (марка, тип)	SANXIN, TBG603-82	SANXIN, TBG607-82
Свечи зажигания (марка, тип)	NGK C7HSA	
Система выпуска и нейтрализации отработавших газов	один глушитель, со встроенным нерегулируемым каталитическим нейтрализатором	
Глушитель (марка, тип)	e4 TBG602-05300	

РОСС СN.АЯ04.Е01929

для мод.	DY50QT-8-A	DY50QT-8-B
Трансмиссия	механическая	
Сцепление (марка, тип)	сухое, автоматическое, центробежного типа	
Коробка передач (марка, тип)	автоматическая, клиноременный вариатор	
- минимальное передаточное число вариатора:	0.9	1.634
- максимальное передаточное число вариатора:	2.4	
Главная передача (марка, тип)	шестеренчатая, цилиндрическая, двойная	
передаточное число от двигателя к вариатору	1.0	
- передаточное число главной передачи	15.434	
Подвеска		
- передняя	телескопическая вилка с двумя пружинно-телескопическими гидравлическими амортизаторами маятникового типа, с одним пружинно-гидравлическим амортизатором	
- задняя		
Рулевое управление (марка, тип)	рулевая вилка мотоциклетного типа	
Тормозные системы		
рабочая (марка, тип)	передний тормоз: Ningbo Keda Brake Factory, дисковый тормозной механизм с ручным гидравлическим приводом	
	задний тормоз: Fuding Minghui Motorcycle Fittings Factory, барабанный тормозной механизм с ручным механическим (тросовым) приводом	

РОСС СN.AЯ04.E01929

Шины – размерность (передние÷задние) – индекс несущей способности (передние÷задние) – категория скорости	90/90-10 ÷ 90/100-10
	50 ÷ 53
	J
Оборудование транспортного средства	зеркала заднего вида, противоугонная сигнализация

DAYANG DY50QT-8

Описание маркировки транспортного средства приведено в приложении 2.
Общий вид транспортного средства на 1 листе приведен в приложении 3.

А.В. Куликов

А.В. Зажигалкин

Действует с "04" октября 2010 г.

РОСС СN.АЯ04.Е01929

Приложение № 2 к "одобрению типа транспортного средства"

ОПИСАНИЕ МАРКИРОВКИ ТРАНСПОРТНОГО СРЕДСТВА

1. Место расположения и форма знака соответствия:
Рядом с табличкой изготовителя.
Знак соответствия выполнен по ГОСТ Р 50460-92 с указанием номера данного "одобрения типа транспортного средства".
2. Место расположения таблички изготовителя:
В средней части рамы в зоне подножки.
3. Место расположения идентификационного номера (код VIN):
 - 3.1. На табличке изготовителя
 - 3.2. В передней части рамы.
4. Структура и содержание идентификационного номера (номеров) транспортных средств:

1	2	3	4	5	6	7	8	9	10	11	12	13	14	15	16	17
L	A	T	T	C	B	P	?	?	?	?	?	?	?	?	?	?

- поз. 1- 3: LAT - WMI (международный код изготовителя) – Luoyang Northern EK Chor Motorcycle Co., Ltd., P.R. China
- поз. 4 - 8: обозначение типа и модификации транспортного средства: "ТСВРУ" – для DY50QT-8-A, "ТСВРТ" – для DY50QT-8-B
- поз. 9: контрольный символ: от «0» до «9» или «X»
- поз. 10: код года выпуска в соответствии с ISO 3779-2009
- поз. 11: код производственной площадки
- поз. 12 - 17: производственный номер транспортного средства

№ РОСС CN.АЯ04.Е01929

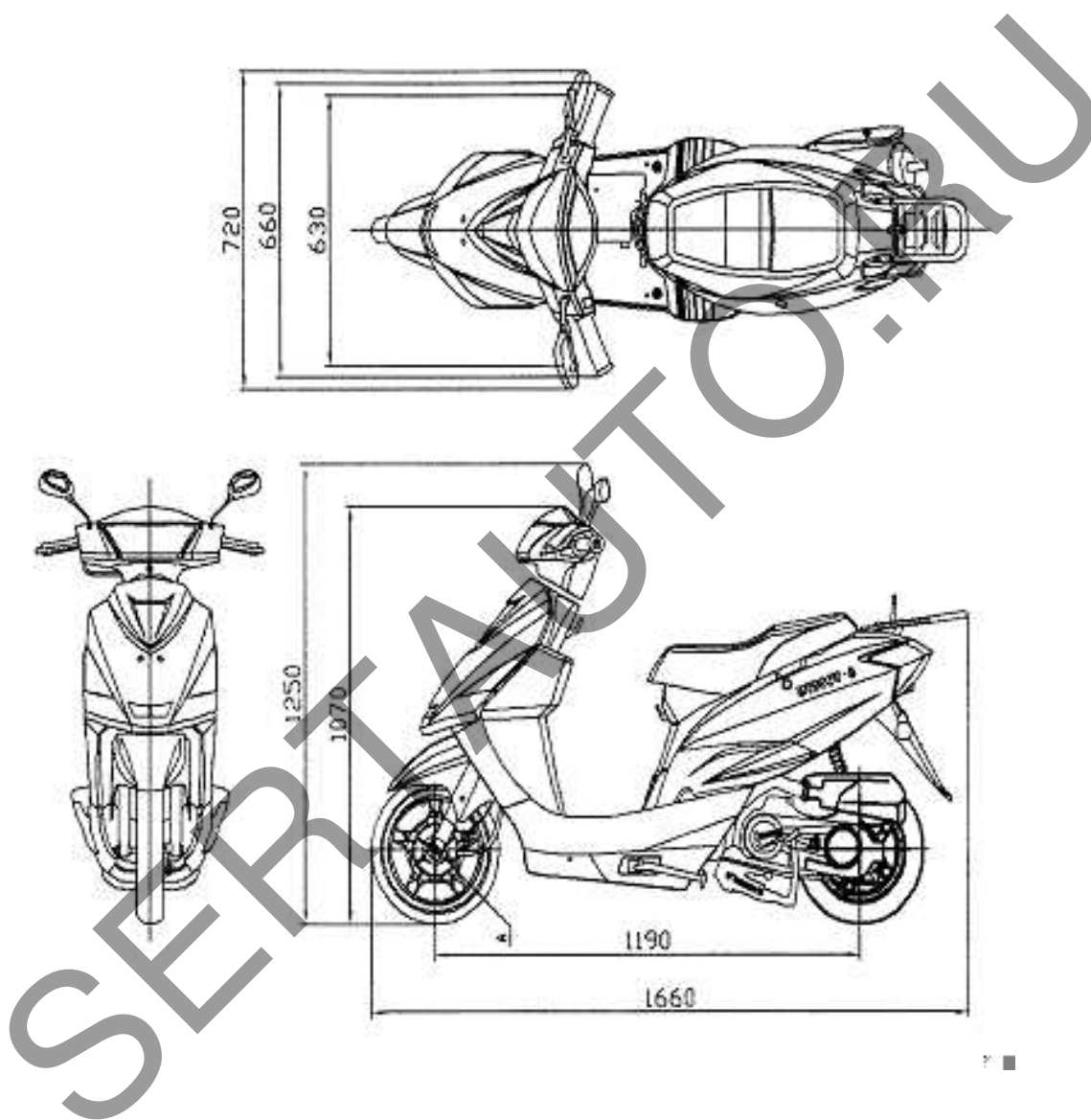

DAYANG DY50QT-8