

ОРГАН ПО СЕРТИФИКАЦИИ
продукции машиностроения ВНИИНМАШ (ОС «ПРОММАШ»)
№ РОСС RU.0001.11АЯ04 от 20.03.2008 г.
123007, г. Москва, ул. Шеногина, д. 4, тел. (499) 256-14-77, (499) 259-74-85

РОСС RU.АЯ04.Е01943

13 **сентября** —
2013

Марка транспортного средства	CHEVROLET
Тип транспортного средства	KLAL
Модификации	XUULF69K, XUULA69K, XUULA69L
Коммерческое наименование	Epica
Категория транспортного средства	M ₁
Код ОКП	45 1481
Код VIN	XUUL?69?J?...
Экологический класс	4
Заявитель, изготовитель и его адрес	ЗАО "Автотор-менеджмент", 236013, г. Калининград, ул. Магнитогорская, 4, Российская Федерация
Поставщик комплектов для сборки и его адрес	GM Daewoo Auto & Technology Company, 199-1 Cheongcheon 2-dong, Bupyeong-gu, Incheon, Korea

ОБЩИЕ ХАРАКТЕРИСТИКИ ТРАНСПОРТНОГО СРЕДСТВА

Колесная формула / ведущие колеса	4 x 2 / передние
Схема компоновки транспортного средства	переднеприводная; расположение двигателя – переднее поперечное
Тип кузова / количество дверей	цельнометаллический, несущий, седан / 4
Количество мест спереди / сзади	2 / 3

РОСС RU.АЯ04.Е01943

для модификаций:	XUULF69K, XUULA69K, XUULA69L		
Габаритные размеры, мм			
– длина	4805 – 4815		
– ширина	1810		
– высота	1450		
База, мм	2700		
Колея передних / задних колес, мм	1550 / 1545		
для модификаций:	XUULF69K	XUULA69K	XUULA69L
Масса снаряженного транспортного средства (по ГОСТ Р 52051-2003), кг	1535 – 1590	1575 – 1630	1575 – 1630
Полная масса транспортного средства, кг	1945	1985	1985
Полная масса транспортного средства, приходящаяся:			
– на переднюю ось, кг	991	1026	1022
– на заднюю ось, кг	954	959	963
Допустимая полная масса прицепа, кг			
– прицеп без тормозов		700	
– прицеп с тормозами		1700	
Двигатель (марка, тип)	GM Daewoo, X20D1, четырехтактный, с принудительным зажиганием		GM Daewoo, X25D1, четырехтактный, с принудительным зажиганием
– количество и расположение цилиндров	6, рядное		
– рабочий объем, см ³	1993		2492
– степень сжатия	10.2		9.8
Максимальная мощность, кВт (мин ⁻¹)	105 (6400)		115 (5800)
Максимальный крутящий момент, Нм (мин ⁻¹)	195 (4600)		237 (4000)
Топливо	бензин с октановым числом не менее 92		
Система питания	Delphi, многоточечный впрыск топлива		
Блок управления (марка, тип)	Siemens, 96418364 или 96862960 или 96418366		Siemens, 96418362 или 96940388
Воздушный фильтр (марка, тип)	Dong Woo, 96295299, GM Daewoo, 96328718		Dong Woo, 96332566, GM Daewoo, 96328718
	с сухим бумажным элементом		

РОСС RU.АЯ04.Е01943

для модификаций:	XUULF69K	XUULA69K	XUULA69L
Система зажигания	электронная, бесконтактная		
Катушка зажигания (марка, тип)	KDAC, 96414260 или 25181813		
Свечи зажигания (марка, тип)	NGK, IFR6E11		
Система выпуска и нейтрализации отработавших газов	два глушителя и два нейтрализатора отработавших газов		
Передний глушитель (марка, тип)	Dongwon, XS /XF		
Задний глушитель (марка, тип)	Dongwon, ML /MN /MH /MG /ME /MF		
Нейтрализатор (марка, тип)	KDAC, 96640418 (правый), 96640419 (левый) или 96930956 (правый), 96930957 (левый)		
для модификаций:	XUULF69K	XUULA69K, XUULA69L	
Трансмиссия	механическая	гидромеханическая	
Сцепление (марка, тип)	сухое, однодисковое	—	
Коробка передач (марка, тип)	с ручным управлением	автоматическая	
– число передач	вперед – 5, назад – 1	вперед – 5, назад – 1	вперед – 6, назад – 1
– передаточные числа			
I -	3.573	4.575	4.584
II -	2.109	2.979	2.964
III -	1.391	1.947	1.912
IV -	1.029	1.318	1.446
V -	0.805	1.000	1.000
VI -	—	—	0.746
3.X -	3.308	5.025	2.940
Главная передача (марка, тип)	цилиндрическая, косозубая		
– передаточное число	3.947	2.700, 2.396	2.890
Подвеска			
- передняя	независимая, типа МакФерсон, со стабилизатором поперечной устойчивости		
- задняя	независимая, рычажно-пружинная, с телескопическими амортизаторами		
Рулевое управление (марка, тип)	KDAC, рулевой механизм типа «шестерня-рейка», с гидроусилителем		
Тормозные системы			
- рабочая (марка, тип)	гидравлическая, двухконтурная, с диагональным разделением на контуры, с вакуумным усилителем, АБС; тормозные механизмы всех колес – дисковые (передние – вентилируемые)		
- запасная (марка, тип)	любой из контуров рабочей тормозной системы		
- стояночная (марка, тип)	механический привод к тормозным механизмам задних колес		

РОСС RU.АЯ04.Е01943

Шины				
– размерность	205/60R16	215/50R17	205/65R15	215/45R18
– индекс несущей способности	92	91	91	89
– категория скорости	V	V	H	Y

Оборудование транспортного средства	фронтальные и боковые подушки безопасности для водителя и переднего пассажира, кондиционер (хладагент R-134a)
--	---

CHEVROLET KLAL

Описание маркировки транспортного средства приведено в приложении 2.
Общие виды транспортного средства на 1 листе приведены в приложении 3.

А.В. Куликов

А.В. Зажигалкин

Действует с " 13 " сентября 2010 г.

РОСС RU.АЯ04.Е01943

Приложение № 2 к "одобрению типа транспортного средства"

ОПИСАНИЕ МАРКИРОВКИ ТРАНСПОРТНОГО СРЕДСТВА

1. Место расположения и форма знака соответствия:
На наклейке, расположенной в моторном отсеке на перегородке.
Знак соответствия выполнен по ГОСТ Р 50460-92 с указанием номера данного "одобрения типа транспортного средства".
2. Место расположения таблички изготовителя:
В моторном отсеке с правой стороны, на верхней передней поперечине.
3. Место расположения идентификационного номера (код VIN):
 - 3.1 На табличке изготовителя.
 - 3.2 В моторном отсеке, на правом лонжероне.
4. Структура и содержание идентификационного номера (номеров) транспортных средств:

1	2	3	4	5	6	7	8	9	10	11	12	13	14	15	16	17
X	U	U	L	?	6	9	?	J	?	?	?	?	?	?	?	?

- поз. 1 - 3: «XUU» - WMI (международный код изготовителя):
ЗАО «Автотор-менеджмент», Российская Федерация
- поз. 4: «L» - обозначение типа транспортного средства: KLAL
- поз. 5: обозначение типа привода и коробки передач:
«F» - передний привод, механическая коробка передач,
«A» - передний привод, автоматическая коробка передач
- поз. 6 - 7: «69» - обозначение типа кузова: четырехдверный седан
- поз. 8: «K» - обозначение типа двигателя: X20D1,
«L» - обозначение типа двигателя: X25D1
- поз. 9: «J» - код соответствия требованиям по выбросу загрязняющих веществ – экологический класс 4
- поз. 10: код модельного года согласно ГОСТ Р 51980-2002
- поз. 11 - 17: производственный номер транспортного средства

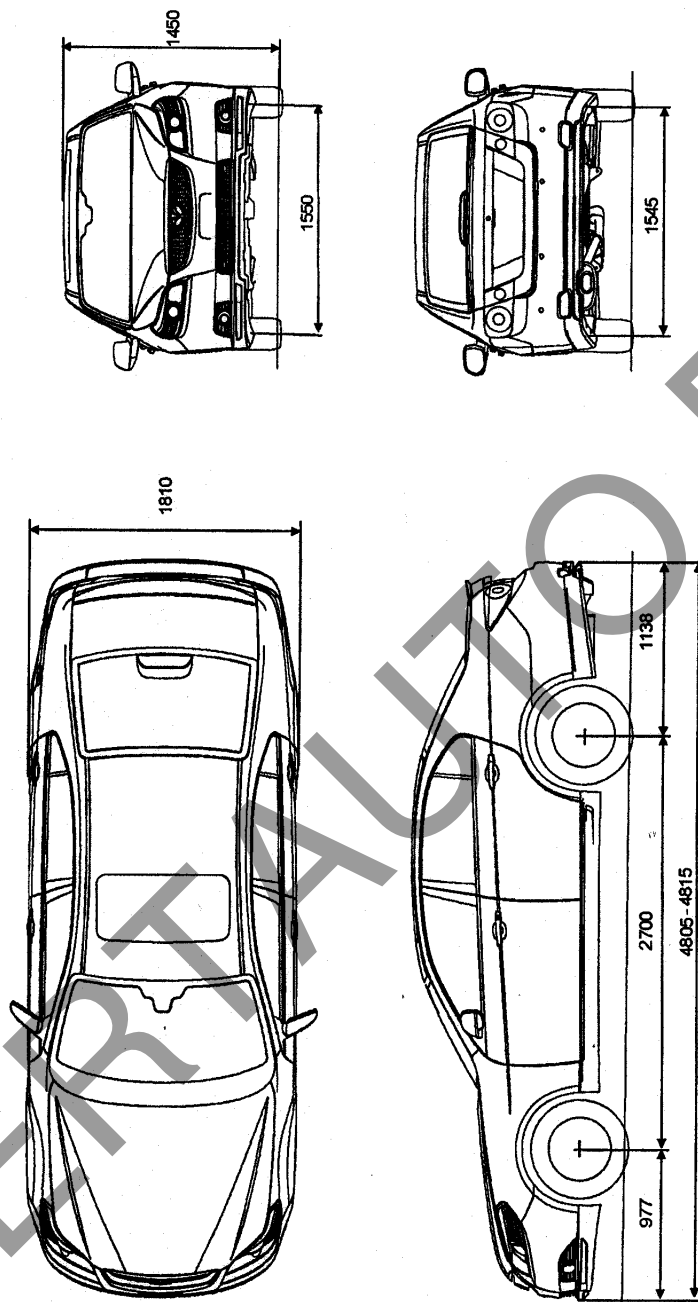

CHEVROLET KLAL (Epica)