

ОРГАН ПО СЕРТИФИКАЦИИ
продукции машиностроения ВНИИНМАШ (ОС «ПРОММАШ»)
№ РОСС RU.0001.11АЯ04 от 20.03.2008 г.
123007, г. Москва, ул. Шеногина, д. 4, тел. (499) 256-14-77, (499) 259-74-85

РОСС СN.АЯ04.Е01952

01

сентября

2011

Марка транспортного средства

WANGYE, SANBEN, UM, MONDIAL, SUPERBYKE, KENOS, MDC, MISTRAL, STREET ELEGANCE, RIVERO, 4WMOTO, VIKERS, LANVERTTI, RIALLI, ZIPP, GEMINI MOTORS, BENZER, GOWINN, LEXMOTO, Pulse, IRBIS

Тип транспортного средства

WY50QT-6 (с марками транспортного средства WANGYE, SANBEN, UM, IRBIS),

WY50QT-16 (с марками транспортного средства WANGYE, SANBEN, UM, MONDIAL, SUPERBYKE, KENOS, MDC, MISTRAL, STREET ELEGANCE, RIVERO, 4WMOTO, VIKERS, LANVERTTI, IRBIS),

WY50QT-58 (с марками транспортного средства WANGYE, SANBEN, UM, MONDIAL, KENOS, SUPERBYKE, RIALLI, MDC, Street Elegance, 4WMOTO, MISTRAL, RIVERO, VIKERS, ZIPP, GEMINI MOTORS, BENZER, GOWINN, LANVERTTI, LEXMOTO, Pulse, IRBIS)

Модификации

WY50QT-16, SB50QT-16 (для WY50QT-16)

Коммерческое наименование

WANGYE 50QT-6, SANBEN 50QT-6, Powetmax 50, Z50R (для WY50QT-6)

Xpeed 50B, 50B HF, 50B HFI, POWERBAND, 50B, FABIUS 50B, MATRIX 50B, RAFAL 50B, Hunter 50B, Rhine 50B, Danube 50B, 4WMOTO 50B, XR-50B, ARGON 50B, NITRO 50B, F1 (для WY50QT-16)

WY50QT-58, SB50QT-58, Marne 50, CENTRINO (для WY50QT-58)

Категория транспортного средства

L₁

Код ТН ВЭД

8711 10

Код VIN

LFF?BT???.

Заявитель, представитель изготовителя и его адрес

ООО "Ирбис Моторз", 119002, г. Москва, переулок Сивцев Вражек, д. 29/16, Российская Федерация

РОСС CN.AЯ04.E01952

Изготовитель и его адрес

Zhejiang Taizhou Wangye Power Co., Ltd.
 Huangyan Xinqian Industrial Area, Taizhou City,
 Zhejiang Province, P.R. China

ОБЩИЕ ХАРАКТЕРИСТИКИ ТРАНСПОРТНОГО СРЕДСТВА

Количество и расположение колес 2, в ряд
 Колесная формула / ведущие колеса 2 x 1 / заднее
 Схема компоновки транспортно-го средства двигатель в пределах базы
 Рама трубчатая, сварная, со штампованными элементами
 Число мест спереди/сзади 1/1

для типа:	WY50QT-6	WY50QT-16	WY50QT-58
Габаритные размеры, мм			
- длина	1850	1830	1860
- ширина	680	695	705
- высота	1025	1150	1160
База, мм	1310	1270	1340
Масса снаряженного транспортного средства без учета массы водителя, кг (ГОСТ Р 52051-2003)	92	94	94
Полная масса транспортного средства, кг	242	244	244
Полная масса транспортного средства, приходящаяся:			
- на переднее колесо, кг	75	78	82
- на заднее колесо, кг	167	166	162
Двигатель (марка, тип)	WANGYE, SANBEN, UM, IRBIS	WANGYE, SANBEN, UM, MONDIAL, SUPERBYKE, KENOS, MDC, MISTRAL, STREET ELEGANCE, RIVERO, 4WMOTO, VIKERS, LANVERTTI, IRBIS	WANGYE, SANBEN, UM, MONDIAL, KENOS, SUPERBYKE, RIALLI, MDC, Street Elegance, 4WMOTO, MISTRAL, RIVERO, VIKERS, ZIPP, GEMNI MOTORS, BENZER, GOWINN, Pulse LANVERTTI, LEXMOTO, IRBIS
		139QMB	
		четырёхтактный, воздушного охлаждения, с принудительным зажиганием	
- количество и расположение цилиндров		1, горизонтальное	
- рабочий объем, см ³		49.9	
- степень сжатия		10.5	
Максимальная мощность, кВт (мин ⁻¹)		2.5 (7100)	
Максимальный крутящий момент, Нм (мин ⁻¹)		3.7 (6000)	
Топливо		бензин с октановым числом не менее 92	

РОСС СN.АЯ04.Е01952

для типа:	WY50QT-6	WY50QT-16	WY50QT-58
Система питания	карбюраторная		
Карбюратор (марка, тип)	Shengwey, GY50		Shengwey или HLIC, GY50
Воздушный фильтр (марка, тип)	HB e11 GY6-50	WANGYE e4 HB GY6-50	HB, e11 GY6-50
	с сухим, фильтрующим элементом		с пенополиуретановым фильтрующим элементом
Система зажигания	CDI, электронная, бесконтактная		
Катушка зажигания (марка, тип)	LH	8-POLE AC	JT или SM или LJ, WD
	индуктивного типа		
Свечи зажигания (марка, тип)	Torch A7RTC		
Система выпуска и нейтрализации отработавших газов	один глушитель со встроенным нейтрализатором отработавших газов		
Глушитель (марка, тип)	Zouts11 e11 WD1	WANGYE e4 ZOUTS 50QT-16	ZOUTS, e11-VE
	резонаторного типа		
Трансмиссия	механическая		
Сцепление (марка, тип)	автоматическое, центробежное		
Коробка передач (марка, тип)	автоматическая, клиноременный вариатор		
- минимальное передаточное число вариатора:	0.8		
- максимальное передаточное число вариатора:	2.6		
Главная передача (марка, тип)	шестеренчатая, цилиндрическая, двойная		
- передаточное число главной передачи	11.05		
Подвеска	телескопическая вилка с двумя пружинно-телескопическими гидравлическими амортизаторами рычажная, маятникового типа, с пружинно-гидравлическим амортизатором (WY50QT-6) или с пружинно-гидравлическими амортизаторами (для WY50QT-16, WY50QT-58)		
- передняя			
- задняя			
Рулевое управление (марка, тип)	мотоциклетного типа		

РОСС CN.AЯ04.E01952

Тормозные системы: - рабочая			
	передние: однодисковые с ручным гидравлическим приводом задние: однодисковые с ручным гидравлическим приводом или барабанные с ручным механическим тросовым приводом (для WY50QT-16, WY50QT-58), барабанные с ручным механическим тросовым приводом (для WY50QT-6)		
для типа:	WY50QT-6	WY50QT-16	WY50QT-58
Шины			
-размерность	110/80-10 или 120/70-12	120/70-12	120/70-12
- индекс несущей способности	56 или 58	56	51 или 56
-категория скорости	J	J	M или J или L
Оборудование транспортного средства	противоугонная сигнализация		

WANGYE, SANBEN, UM, MONDIAL, SUPERBYKE, KENOS, MDC, MISTRAL, STREET ELEGANCE, RIVERO, 4WMOTO, VIKERS, LANVERTTI, RIALI, ZIPP, GEMINI MOTORS, BENZER, GOWINN, LEXMOTO, Pulse, IRBIS WY50QT-6, WY50QT-16, WY50QT-58

Описание маркировки транспортного средства приведено в приложении 2.
Общие виды транспортного средства на 5 листах приведены в приложении 3.

А.В. Куликов

А.В. Зажигалкин

Действует с «01» сентября 2010 г.

РОСС CN.AЯ04.E01952

Приложение № 2 к "одобрению типа транспортного средства"

ОПИСАНИЕ МАРКИРОВКИ ТРАНСПОРТНОГО СРЕДСТВА

1. Место расположения и форма знака соответствия:
Рядом с табличкой изготовителя.
Знак соответствия выполняется по ГОСТ Р 50460-92 и включает номер «одобрения типа транспортного средства».
2. Место расположения таблички изготовителя:
В средней части рамы в зоне подножки.
3. Место расположения идентификационного номера (код VIN):
 - 3.1. На табличке изготовителя.
 - 3.2. В передней части рамы в зоне крепления к оси вилки руля.
4. Структура и содержание идентификационного номера (номеров) транспортных средств:

1	2	3	4	5	6	7	8	9	10	11	12	13	14	15	16	17
L	F	F	?	B	T	?	?	?	?	?	?	?	?	?	?	?

- поз. 1 - 3: международный код изготовителя (WMI): "LFF" - Zhejiang Taizhou Wangye Power Co., Ltd., P.R. China
- поз. 4: код обозначения марки транспортного средства
- поз. 5: обозначение рабочего объема двигателя транспортного средства: "B" – для двигателя объемом до 50 см³
- поз. 6-8: обозначение типа транспортного средства: "T16"- WY50QT-16, "T58"- WY50QT-58, "T6C"- WY50QT-6
- поз. 9: контрольный символ
- поз. 10: код года выпуска по ISO 3779:2009
- поз. 11: код производственной площадки
- поз. 10 - 17: производственный номер транспортного средства

№ РОСС СN.АЯ04.Е01952

Приложение № 3 к “одобрению
типа транспортного средства”

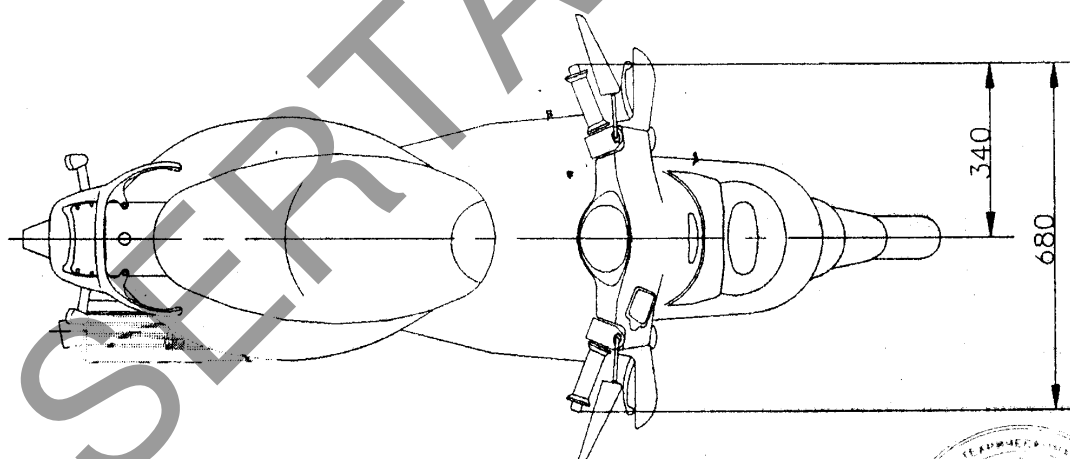
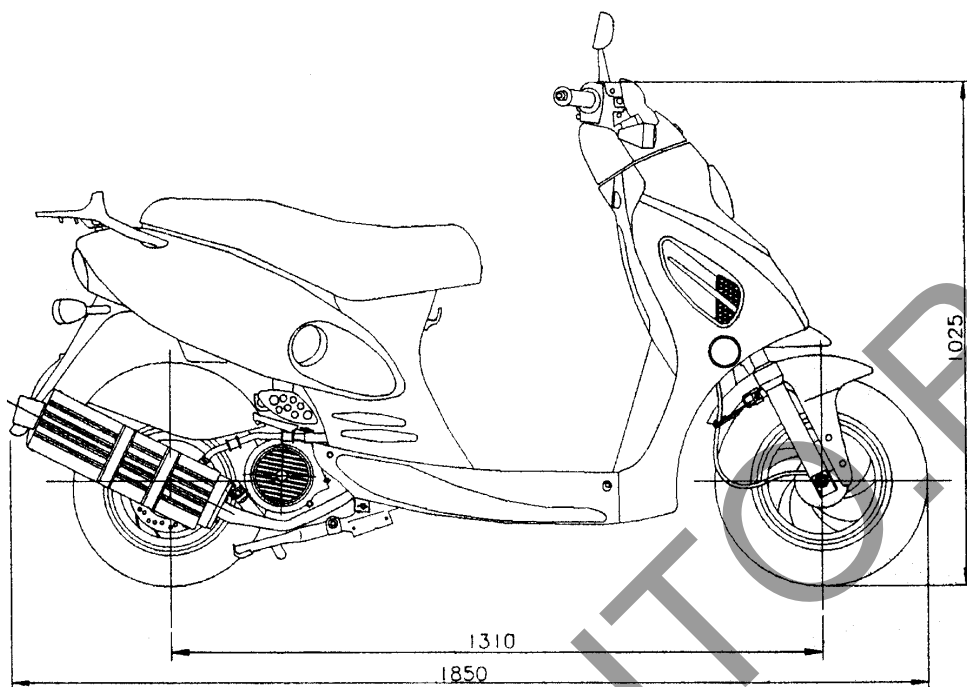

WANGYE, SANBEN, UM, IRBIS WY50QT-6

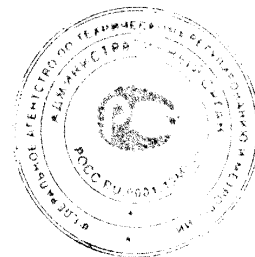

№ РОСС СN.АЯ04.Е01952

Приложение № 3 к “одобрению
типа транспортного средства”

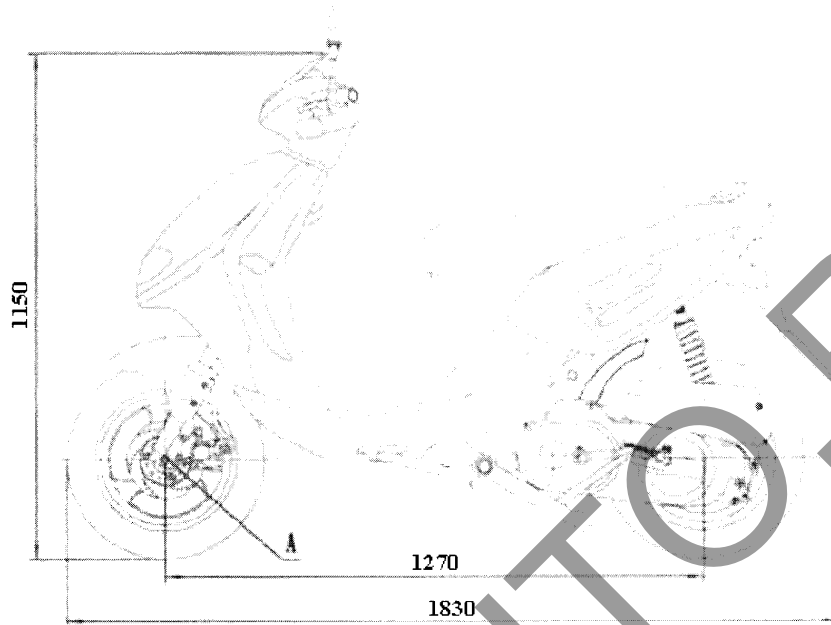

SERTAUTO.RU

WANGYE, SANBEN, UM, MONDIAL, SUPERBYKE, KENOS, MDC, MISTRAL,
STREET ELEGANCE, RIVERO, 4WMOTO, VIKERS, LANVERTTI, IRBIS WY50QT-16



№ РОСС СN.АЯ04.Е01952

Приложение № 3 к “одобрению
типа транспортного средства”

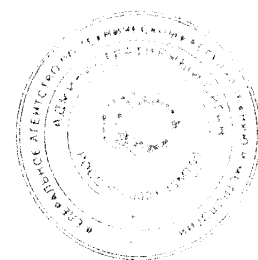
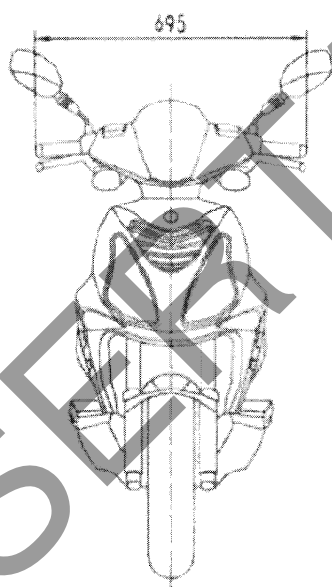
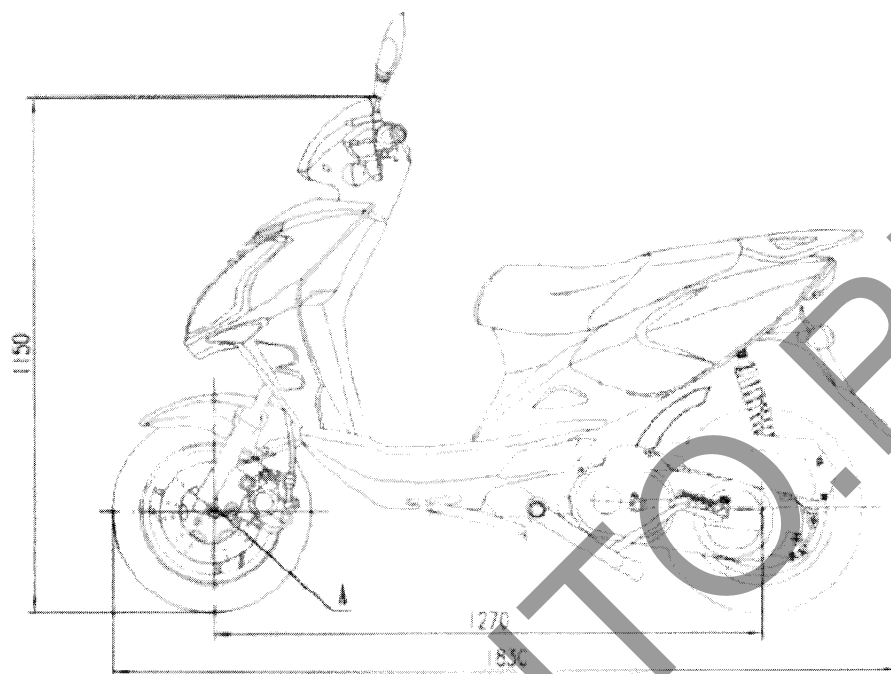

WANGYE, SANBEN, UM, MONDIAL, SUPERBYKE, KENOS, MDC, MISTRAL,
STREET ELEGANCE, RIVERO, 4WMOTO, VIKERS, LANVERTTI, IRBIS **WY50QT-16**

№ РОСС СN.АЯ04.Е01952

Приложение № 3 к “одобрению
типа транспортного средства”

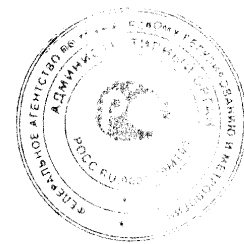
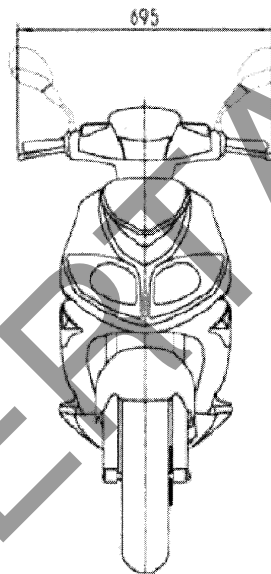
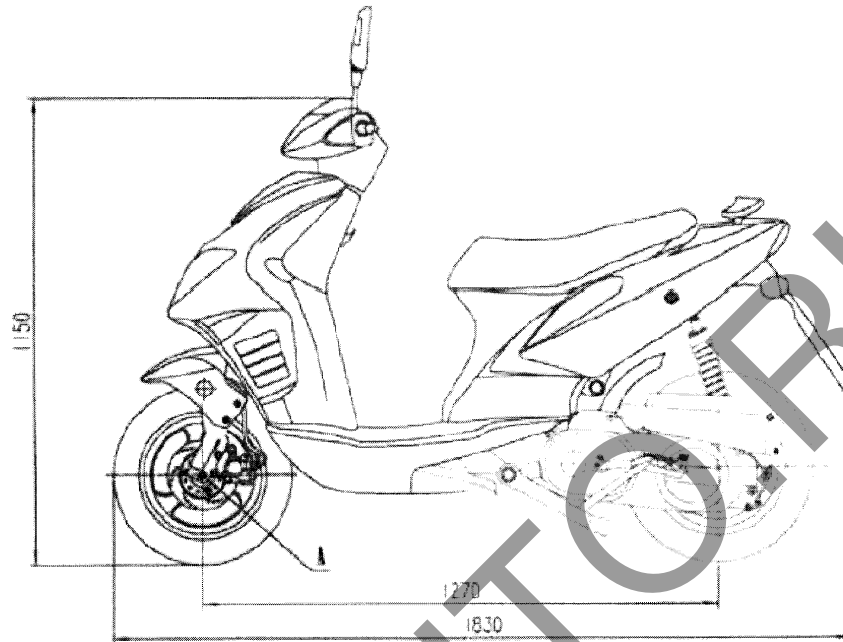

WANGYE, SANBEN, UM, MONDIAL, SUPERBYKE, KENOS, MDC, MISTRAL,
STREET ELEGANCE, RIVERO, 4WMOTO, VIKERS, LANVERTTI, IRBIS **WY50QT-16**

№ РОСС СN.АЯ04.Е01952

Приложение № 3 к “одобрению
типа транспортного средства”

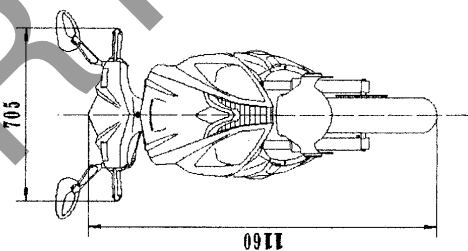
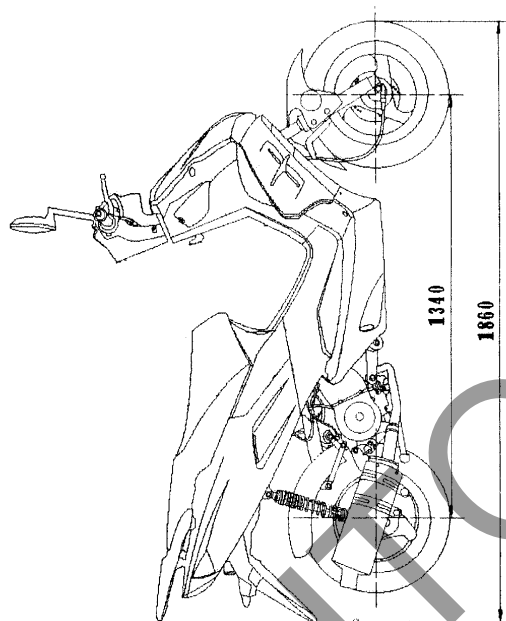

WANGYE, SANBEN, UM, MONDIAL, KENOS, SUPERBYKE, RIALLI, MDC, Street
Elegance, 4WMOTO, MISTRAL, RIVERO, VIKERS, ZIPP, GEMNI MOTORS, BENZER,
GOWINN, LANVERTTI, LEXMOTO, Pulse, IRBIS **WY50QT-58**