

ОРГАН ПО СЕРТИФИКАЦИИ
продукции машиностроения ВНИИНМАШ (ОС «ПРОММАШ»)
№ РОСС RU.0001.11АЯ04 от 20.03.2008 г.
123007, г. Москва, ул. Шеногина, д. 4, тел. (499) 256-14-77, (499) 259-74-85

РОСС CN.АЯ04.Е01964

01

**сентября —
2011**

Марка транспортного средства	WONJAN, IRBIS
Тип транспортного средства	WJ50
Модификации	—
Коммерческое наименование	Irbis Alpha
Категория транспортного средства	L ₃
Код ТН ВЭД	8711 20
Код VIN	LWMPCALA??...
Заявитель, представитель изготовителя и его адрес	ООО «Ирбис Моторз», 119002, г. Москва, переулок Сивцев Вражек, д. 29/16, Российская Федерация
Изготовитель и его адрес	Chongqing Wonjan Motorcycle Mfg, Co., Ltd. No. 40 Naxi Economic Park Jingkou Town, Shpingba District, Chongqing, 400033, P.R. China

ОБЩИЕ ХАРАКТЕРИСТИКИ ТРАНСПОРТНОГО СРЕДСТВА

Количество и расположение колес	2, в ряд
Колесная формула / ведущие колеса	2 x 1 / заднее
Схема компоновки транспортного средства	двигатель в пределах базы
Рама	трубчатая, сварная
Число мест спереди/сзади	1/1

РОСС СN.АЯ04.Е01964

Габаритные размеры, мм	
- длина	1920
- ширина	720
- высота	1020
База, мм	1200
Масса снаряженного транспортного средства, кг (ГОСТ Р 52051-2003)	85
Допустимая максимальная масса транспортного средства, кг	
Допустимая максимальная масса транспортного средства, приходящаяся:	235
- на переднее колесо, кг	79
- на заднее колесо, кг	156
Двигатель (марка, тип)	WONJAN, W1P39FMB
	четырёхтактный, с принудительным зажиганием, воздушного охлаждения
- количество и расположение цилиндров	1, горизонтальное
- рабочий объем, см ³	72.0
- степень сжатия	8.9
Максимальная мощность, кВт (мин ⁻¹)	3.6 (8000)
Максимальный крутящий момент, Нм (мин ⁻¹)	4.6 (6000)
Топливо	бензин с октановым числом не менее 92
Система питания	карбюраторная
Карбюратор (марка, тип)	YINKE, PZ16
Воздушный фильтр (марка, тип)	CHITAI, JH70D с бумажным фильтрующим элементом
Система зажигания	CDI, электронная, бесконтактная
Коммутатор (марка, тип)	JL020701, с электронным опережением зажигания
Катушка зажигания (марка, тип)	JL030202, индуктивного типа
Свечи зажигания (марка, тип)	LG, A7TRC или SAIL, A7T
Система выпуска и нейтрализации отработавших газов	один глушитель, система нейтрализации отработавших газов отсутствует
Глушитель (марка, тип)	XM, JH70 резонаторного типа

РОСС СN.АЯ04.Е01964

Трансмиссия	механическая
Сцепление (марка, тип)	WONJAN, многодисковое, в масляной ванне
Коробка передач (марка, тип)	WONJAN, механическая с ножным переключением
- число передач	вперед - 4
- передаточные числа:	
I -	3.273
II -	1.938
III -	1.350
IV -	1.044
Главная передача (марка, тип)	цепная
- передаточное число главной передачи	3.429
Подвеска	
- передняя	телескопическая вилка с двумя пружинно-телескопическими гидравлическими амортизаторами
- задняя	маятникового типа, с пружинно-гидравлическими амортизаторами
Рулевое управление (марка, тип)	WONJAN, рулевая вилка мотоциклетного типа
Тормозные системы:	
- рабочая	передние - TQ, JH70 барабанный тормозной механизм с ручным тросовым приводом задние - TQ, JH70 барабанный тормозной механизм с ножным тросовым приводом

РОСС СN.АЯ04.Е01964

Шины	
- размерность (пер.÷задн.)	2.5-17÷2.75-17
- индекс несущей способности (пер.÷задн.)	43÷47
- категория скорости (пер.÷задн.)	P÷P
Оборудование транспортного средства	боковые дуги, кофр

WONJAN, IRBIS WJ50

Описание маркировки транспортного средства приведено в приложении 2.
Общие виды транспортного средства на 1 листе приведены в приложении 3.

А.В. Куликов

А.В. Зажигалкин

Действует с «01» сентября 2010 г.

РОСС СN.АЯ04.Е01964

Приложение № 2 к ”одобрению типа транспортного средства”

ОПИСАНИЕ МАРКИРОВКИ ТРАНСПОРТНОГО СРЕДСТВА

1. Место расположения и форма знака соответствия:
Рядом с табличкой изготовителя.
Знак соответствия выполняется по ГОСТ Р 50460-92 и включает номер «одобрения типа транспортного средства»
2. Место расположения таблички изготовителя:
Справа, в передней части рамы
3. Место расположения идентификационного номера (код VIN):
 - 3.1. На табличке изготовителя.
 - 3.2. Слева, в передней части рамы
4. Структура и содержание идентификационного номера (номеров) транспортных средств:

1	2	3	4	5	6	7	8	9	10	11	12	13	14	15	16	17
L	W	M	P	C	A	L	A	?	?	?	?	?	?	?	?	?

- поз. 1 - 3: Международный код изготовителя (WMI): “LWM” – Chongqing Wonjan Motorcycle Mfg, Co., Ltd., P.R. China
- поз. 4-8: обозначение типа транспортного средства: “PCALA” – для WJ50
- поз. 9: контрольный символ; цифры от 0 до 9, либо буква “X”
- поз. 10: код года выпуска по ISO 3779:2009
- поз. 11 - 17: производственный номер транспортного средства

№ РОСС СN.АЯ04.Е01964

Приложение № 3 к “одобрению
типа транспортного средства”

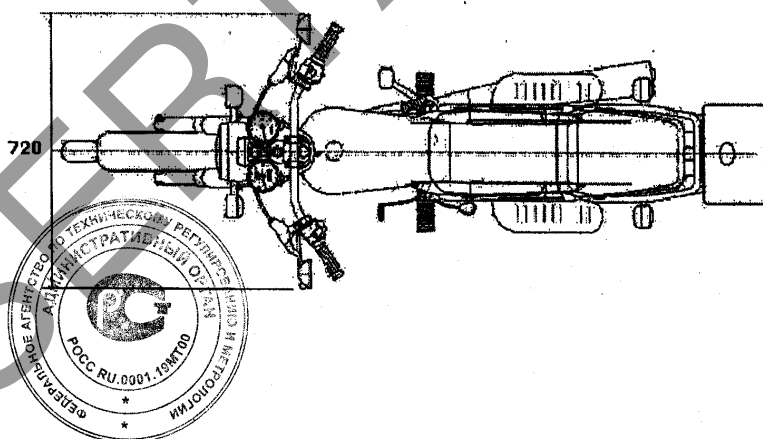
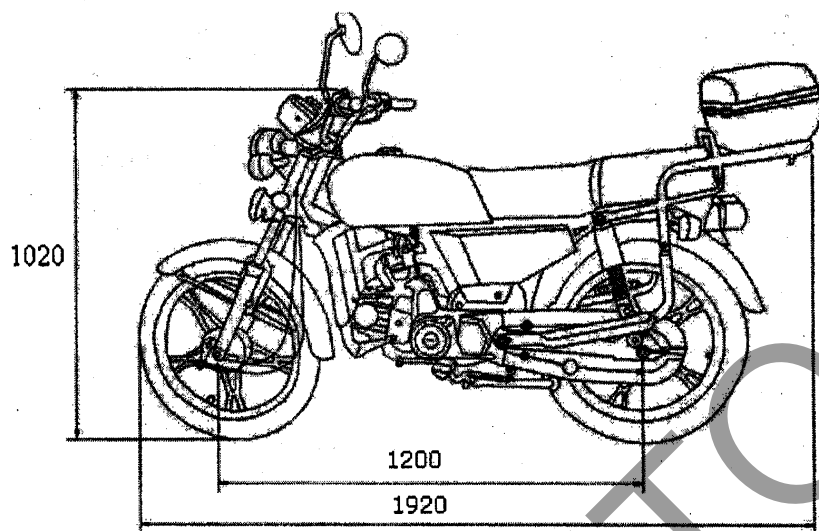

WONJAN, IRBIS WJ50

