

ОРГАН ПО СЕРТИФИКАЦИИ
продукции машиностроения ВНИИНАШ (ОС «ПРОММАШ»)
№ РОСС RU.0001.11АЯ04 от 20.03.2008 г.
123007, г. Москва, ул. Шенюгина, д. 4, тел. (499) 256-14-77, (499) 259-74-85

РОСС СN.АЯ04.Е01977

17

сентября

2011

Марка транспортного средства	YIBEN, MEIDUO, VONROAD, WUBEN, NIMIZI, AMS, ERGIN, RAMZEY, ARORA, BETTER, JIAPENG, LION, CELIK, TAKASHI, CHAMP, PEIDU, WOLFBOY, ACCESS, BORELLI, SHINERAY, QSTRONG, FIRST BIKE, YINXIANG, IRBIS, ERSI, NGS
Тип транспортного средства	YB50QT-6 (с марками транспортного средства YIBEN, MEIDUO, VONROAD, WUBEN, NIMIZI, AMS, ERGIN, RAMZEY, ARORA, BETTER, JIAPENG, LION, CELIK, TAKASHI, CHAMP, PEIDU, WOLFBOY, ACCESS, BORELLI, SHINERAY, QSTRONG, FIRST BIKE, YINXIANG, IRBIS) WJM50QT-9 (с марками транспортного средства VONROAD, MEIDUO, YIBEN, WUBEN, NIMIZI, JIAPENG, SHINERAY, BETTER, ARORA, RAMZEY, QSTRONG, ERGIN, BORELLI, AMS, ACCESS, CHAMP, PEIDU, WOLFBOY, TAKASHI, LION, CELIK, ERSI, NGS, FIRST BIKE, YINXIANG, IRBIS)
Модификации	YB50QT-6, YB50QT-6A (для YB50QT-6)
Коммерческое наименование	YB50QT-6, MD50QT-6, WJM50QT-6, WB50QT-6, NM50QT-6, RMZ50QT-6, AR50QT-6, BT50QT-6, JP50QT-6, XY50QT-6, QST50QT-6, CM50QT-6, TK50QT-6, LN50QT-6, CK50QT-6, ACS50QT-6, AMS50QT-6, ER50QT-6, BR50QT-6, KT50QT-6, RJH50QT-6, ZXY50QT-6, QD50QT-6, XK50QT-6, FB50QT-6, YX50QT-6, Z50R (для YB50QT-6) WJM50QT-9, MD50QT-9, YB50QT-9, WB50QT-9, NM50QT-9, JP50QT-9, XY50QT-9, BT50QT-9, AR50QT-9, RMZ50QT-9, QST50QT-9, ER50QT-9, BR50QT-9, AMS50QT-9, ACS50QT-9, CK50QT-9, KT50QT-9, RJH50QT-9, TK50QT-9, LN50QT-9, CM50QT-9, ES50QT-9, NG50QT-9, FB50QT-9, YX50QT-9, F1 (для WJM50QT-9)
Категория транспортного средства	L ₁

РОСС СN.АЯ04.Е01977

Код ТН ВЭД	8711 10
Код VIN	LYDNCSB???....
Заявитель, представитель изготовителя и его адрес	ООО "Ирбис Моторз", 119002, г. Москва, переулок Сивцев Вражек, д. 29/16, Российская Федерация
Изготовитель и его адрес	Taizhou City Kaitong Motorcycle Manufacture Co., Ltd. Liaoyang, Luqiao Street, Luqiao District, Taizhou City, Zhejiang Province, P.R. China

ОБЩИЕ ХАРАКТЕРИСТИКИ ТРАНСПОРТНОГО СРЕДСТВА

Число и расположение колес	два, в ряд
Колесная формула / ведущие колеса	2 x 1 / заднее
Схема компоновки транспортного средства	двигатель в пределах базы
Количество мест спереди / сзади	1 / 1
Рама	стальная, трубчатая, со штампованными элементами

для мод.:	YB50QT-6	WJM50QT-9
Габаритные размеры, мм		
– длина	1900	1830
– ширина	765/690	700
– высота	1060	1180
База, мм	1300	1290
Масса снаряженного транспортного средства без водителя, кг (по ГОСТ Р 52051-2003)	91	88
Максимальная допустимая масса, кг	241	255
Максимальная допустимая масса, приходящаяся:		
– на переднее колесо, кг	79	90
– на заднее колесо, кг	162	165

РОСС СN.АЯ04.Е01977

для мод.:	YB50QT-6	YB50QT-6, WJM50QT-9
Двигатель (марка, тип)	YIBEN, MEIDUO, VONROAD, WUBEN, NIMIZI, AMS, ERGIN, RAMZEY, ARORA, BETTER, JIAPENG, LION, CELIK, TAKASHI, CHAMP, SHINERAY, QSTRONG, FIRST BIKE, YINXIANG, IRBIS	YIBEN, MEIDUO, VONROAD, WUBEN, NIMIZI, AMS, ERGIN, RAMZEY, ARORA, BETTER, JIAPENG, LION, CELIK, TAKASHI, CHAMP, SHINERAY, QSTRONG, FIRST BIKE, YINXIANG, IRBIS (YB50QT-6, WJM50QT-9) BORELLI, ACCESS, PEIDU, WOLFBOY, ERSI, NGS (WJM50QT-9)
	139QMB-A	139QMB
	четырёхтактный, с принудительным зажиганием, воздушного охлаждения	
– количество и расположение цилиндров	1, горизонтальное	
– рабочий объем, см ³	49.9	
– степень сжатия	10.0	10.0
Максимальная мощность, кВт (мин ⁻¹)	2.69 (8100)	1.8 (7400)
Максимальный крутящий момент, Нм (мин ⁻¹)	3.11 (6500)	2.4 (6600)
Топливо	бензин с октановым числом не менее 95	
Система питания	карбюраторная	
Карбюратор	HLIC, KEIHIN, PD19J	JINXIONG, HONLING, HLIC, KEIHIN, PD19J (YB50QT-6) JINXIONG, PD19J (WJM50QT-9)
Воздушный фильтр (марка, тип)	e4-HB139, с бумажным фильтрующим элементом	
Система зажигания	электронная, бесконтактная (CDI)	
Катушка зажигания (марка, тип)	XINZHU, A0811	FLP, FLP50QT (YB50QT-6), FLP, FLP5 (WJM50QT-9)
Свечи зажигания (марка, тип)	TORCH, A7RTC	
Система выпуска и нейтрализации отработавших газов	один глушитель со встроенным нерегулируемым каталитическим нейтрализатором	
Глушитель (марка, тип)	e4 KT-YBW50	e4 YB

РОСС СN.АЯ04.Е01977

для мод.:	YB50QT-6	WJM50QT-9
Трансмиссия	механическая	
Сцепление (марка, тип)	сухое, автоматическое	многодисковое, в масляной ванне
Коробка передач (марка, тип)	автоматическая, клиноременный вариатор	
- минимальное передаточное число вариатора:	0.85	
- максимальное передаточное число вариатора:	2.40	
Главная передача (марка, тип)	шестеренчатая, цилиндрическая, двойная	
- передаточное число главной передачи	11.05	
Подвеска		
– передняя	телескопическая пружинная вилка с пружинно-гидравлическими амортизаторами	
– задняя	рычажная, маятникового типа, с пружинно-гидравлическими амортизаторами (YB50QT-6)	
	рычажная, маятникового типа, с пружинно-гидравлическим амортизатором (WJM50QT-9)	
Рулевое управление (марка, тип)	мотоциклетного типа	
Тормозные системы		
рабочая (марка, тип)	передние: однодисковые с ручным гидравлическим приводом задние: однодисковые с ручным гидравлическим приводом или барабанные с ручным тросовым приводом	

РОСС СN.АЯ04.Е01977

для мод.:	YB50QT-6	WJM50QT-9
Шины		
- размерность	120/70-12	120/7012
- индекс несущей способности	51	51 или 56
- категория скорости	M	M или J

YIBEN, MEIDUO, VONROAD, WUBEN, NIMIZI, AMS, ERGIN, RAMZEY, ARORA, BETTER, JIAPENG, LION, CELIK, TAKASHI, CHAMP, PEIDU, WOLFBOY, ACCESS, BORELLI, SHINERAY, QSTRONG, FIRST BIKE, YINXIANG, IRBIS, ERSI, NGS **YB50QT-6, WJM50QT-9**

Описание маркировки транспортного средства приведено в приложении 2.
Общий вид транспортного средства на 3 листах приведен в приложении 3.

А.В. Куликов

А.В. Зажигалкин

Действует с "17" сентября 2010 г.

РОСС СN.АЯ04.Е01977

Приложение № 2 к "одобрению типа транспортного средства"

ОПИСАНИЕ МАРКИРОВКИ ТРАНСПОРТНОГО СРЕДСТВА

1. Место расположения и форма знака соответствия:
Рядом с табличкой изготовителя.
Знак соответствия выполняется по ГОСТ Р 50460-92 и включает номер «одобрения типа транспортного средства»
2. Место расположения таблички изготовителя:
С правой стороны средней части рамы, в зоне боковой подножки.
3. Место расположения идентификационного номера (код VIN):
 - 3.1. На табличке изготовителя.
 - 3.2. В передней части рамы, в зоне ее крепления к трубе оси вилки руля.
4. Структура и содержание идентификационного номера (номеров) транспортных средств:

1	2	3	4	5	6	7	8	9	10	11	12	13	14	15	16	17
L	Y	D	N	C	B	?	?	?	?	?	?	?	?	?	?	?

- поз. 1 - 3: международный код изготовителя (WMI): "LYD" - Taizhou City Kaitong Motorcycle Manufacture Co., Ltd., P.R. China
- поз. 4: обозначение вида транспортного средства: «N» - мопед
- поз. 5: обозначение типа двигателя транспортного средства: «C» - четырехтактный
- поз. 6: обозначение рабочего объема двигателя транспортного средства: "B" – для двигателя объемом до 50 см³
- поз. 7: код версии транспортного средства
- поз. 8: код марки транспортного средства
- поз. 9: контрольный символ: цифры от 0 до 9, либо буква "X"
- поз. 10: код года выпуска по ISO 3779:2009
- поз. 11 - 17: производственный номер транспортного средства

РОСС С1.АЯ04.Е01977
Приложение № 3 к "одобрению
типа транспортного средства"

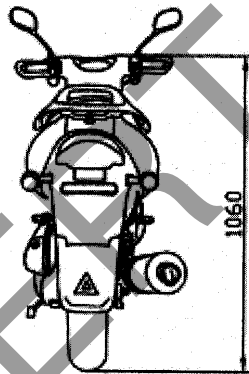
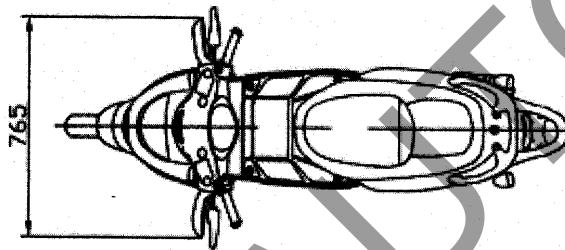
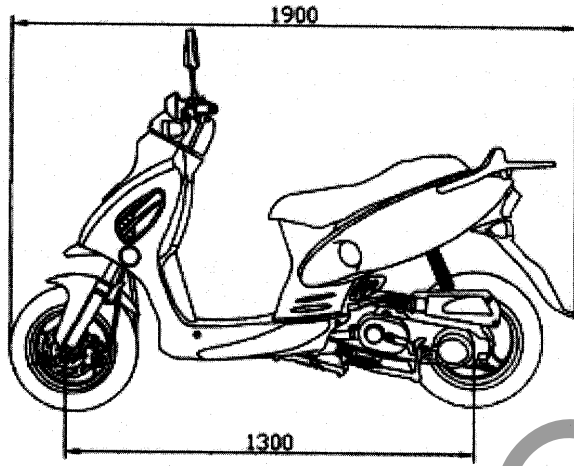

YIBEN, MEIDUO, VONROAD, WUBEN, NIMIZI, AMS, ERGIN, RAMZEY, ARON, BETTER,
JIAPENG, LION, CELIK, TAKASHI, CHAMP, PEIDU, WOLFBOY, ACCESS, BORELLI,
SHINERAY, QSTRONG, FIRST BIKE, YINXIANG, IRBIS YB500T5



РОСС СМ.АЯ04.Е01977
Приложение № 3 к "одобрению
типа транспортного средства"

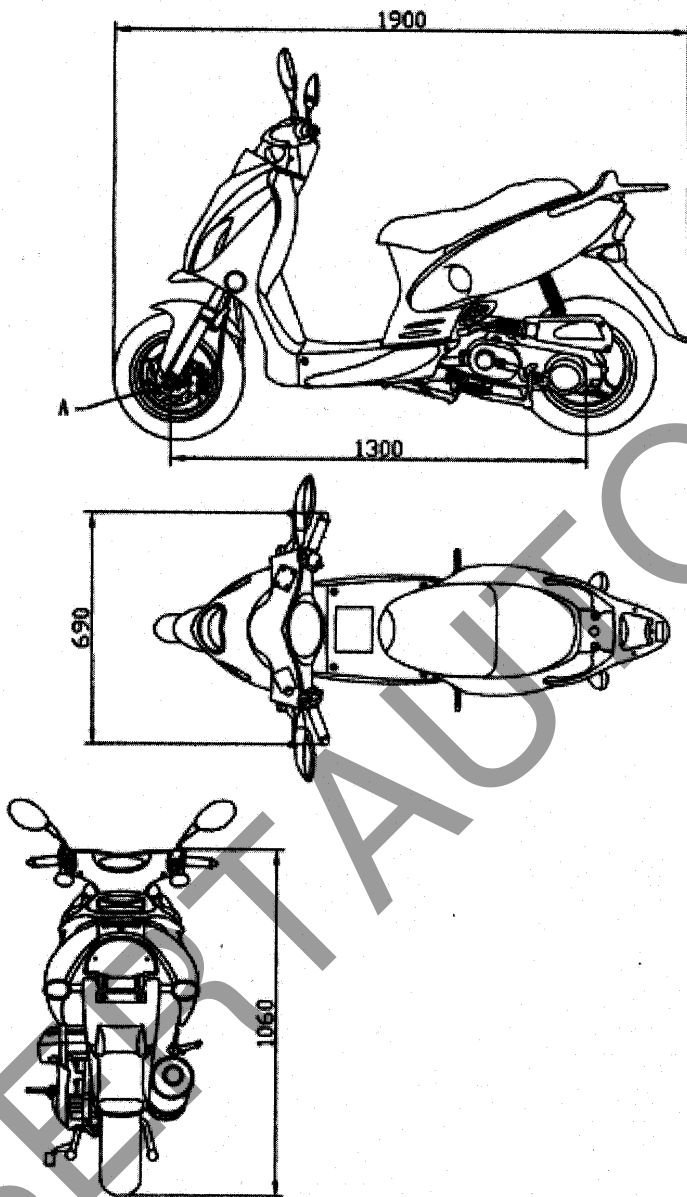

YIBEN, MEIDUO, VONROAD, WUBEN, NIMIZI, AMS, ERGIN, RAMZEY, ARORA, BEBBI,
JIAPENG, LION, CELIK, TAKASHI, CHAMP, PEIDU, WOLFBOY, ACCESS, SORELL,
SHINERAY, QSTRONG, FIRST BIKE, YINXIANG, IRBIS YB50

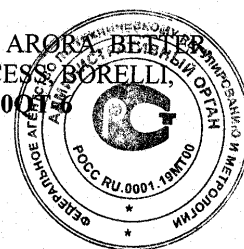

РОСС СНАЯ04.Е01977

Приложение № 3 к "одобрению
типа транспортного средства"

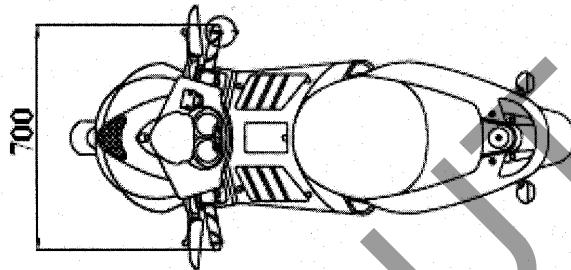
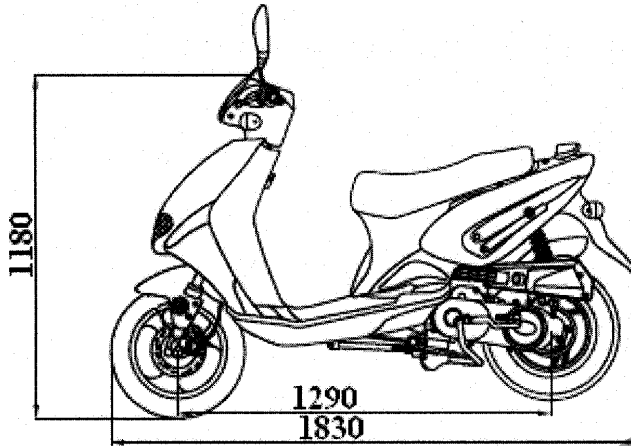

VONROAD, MEIDUO, YIBEN, WUBEN, NIMIZI, JIAPENG, SHINERAY, BETTER, AROBA,
RAMZEY, QSTRONG, ERGIN, BORELLI, AMS, ACCESS, CHAMP, PEIDU, WOLFBOY,
TAKASHI, LION, CELIK, ERIS, NGS, FIRST BIKE, YINXIANG, IRBIS WJM5001

