

K-FR.MT25.B.00001*

04 мая 2011

31 декабря 2013

**автомотехники - механических транспортных средств, запасных частей и принадлежностей
Автономной некоммерческой организации "Центр содействия сертификации автотехники"
(ОС ЦСС АМТ)**

141800, Московская область, г. Дмитров-7, ОГРН: 1035001607013
№ РОСС RU.0001.11MT25 от 17.12.2009 г. до 17.12.2014 г.
тел.: (495) 994-99-05, факс: (495) 994-99-40, e-mail: autorc@autorc.ru

МАРКА	Peugeot
КОММЕРЧЕСКОЕ НАИМЕНОВАНИЕ	Boxer
ТИП МОДИФИКАЦИИ	Y YCAMAB/AX, YCBMAB/AX, YCBMAC/AX, YCBMAD/AX, YCDMAC/AX, YCDMAC/AXL, YDBMAC/AX, YDBMAC/AXL
КАТЕГОРИЯ ЭКОЛОГИЧЕСКИЙ КЛАСС	N ₁ транспортное средство, изготовленное на базе данного шасси, относится к 4 экологическому классу
КОД ОКП/ТН ВЭД	45 1118 / 8706 00
ЗАЯВИТЕЛЬ И ЕГО АДРЕС	Общество с ограниченной ответственностью «ПЕЖО СИТРОЕН РУС» (ООО «ПЕЖО СИТРОЕН РУС»), 101000, г. Москва, Чистопрудный бульвар, дом 17, строение 1, Российская Федерация, ОГРН: 1047796295744, тел.: +7 495 981 14 10, факс: +7 495 981 14 11
ИЗГОТОВИТЕЛЬ И ЕГО АДРЕС	Automobiles Peugeot, 75, Avenue de la Grande Armée, 75116 Paris, France тел.: +33 1 40 66 55 11, факс: +33 1 40 66 59 70
ПРЕДСТАВИТЕЛЬ ИЗГОТОВИТЕЛЯ И ЕГО АДРЕС	ООО «ПЕЖО СИТРОЕН РУС», 101000, г. Москва, Чистопрудный бульвар, дом 17, строение 1, Российская Федерация, ОГРН: 1047796295744, тел.: +7 495 981 14 10, факс: +7 495 981 14 11

* является распространением "Заключения о соответствии шасси" № 79/S0/N/ZS/184-10, выданного со сроком действия до 31.12.2013 г.

СБОРОЧНЫЙ ЗАВОД И ЕГО АДРЕС **Sevel S.p.A.,
Strada Statale, 154, Val di Sangro, Atessa, Chieti, Italy**

ПОСТАВЩИК СБОРОЧНЫХ
КОМПЛЕКТОВ И ЕГО АДРЕС _____

соответствуют установленным в Российской Федерации требованиям технического регламента О безопасности колесных транспортных средств по перечню требований в соответствии с Приложением № 2 к настоящему ОДОБРЕНИЮ ТИПА ШАССИ.

Действие данного ОДОБРЕНИЯ ТИПА ШАССИ распространяется на серийно выпускаемую продукцию.

Данное ОДОБРЕНИЕ ТИПА ШАССИ без приложений недействительно.

Приложение № 1. Общие характеристики шасси

Приложение № 2. Перечень документов, явившихся основанием для оформления ОДОБРЕНИЯ ТИПА ШАССИ

Приложение № 3. Описание маркировки шасси

Приложение № 4. Общий вид шасси на четырех страницах

ДОПОЛНИТЕЛЬНАЯ ИНФОРМАЦИЯ

Вариант изготовления: шасси с кабиной и двигателем.

Конструкция допускает возможность передвижения шасси своим ходом по дорогам общего пользования.

Руководитель органа по сертификации

подпись

А.П. Гусаров

инициалы, фамилия

ОДОБРЕНИЕ ТИПА ШАССИ УТВЕРЖДЕНО.

Внесена запись в реестр за № K-FR.MT25.B.00001 от 04 мая 2011

Заместитель руководителя

РОССТАНДАРТА

наименование федерального органа
исполнительной власти, выполняющего функции
компетентного административного органа
Российской Федерации в соответствии
с Женевским Соглашением 1958 года

подпись

А.В. Зажигалкин

инициалы, фамилия

K-FR.MT25.B.00001

ОБЩИЕ ХАРАКТЕРИСТИКИ ШАССИ

Колесная формула / ведущие колеса	4 × 2 / передние			
Схема компоновки шасси	переднеприводная			
Расположение двигателя	переднее поперечное			
Кабина	двухдверная, двух- или трехместная			
для модификаций:	YCAMAB/AX	YCBMAB/AX	YCBMAC/AX	YCBMAD/AX
Габаритные размеры, мм				
– длина	5358		5943	5708
– ширина		2050		
– высота		2254		
База, мм	3450		4035	3800
Колея передних/задних колес, мм	1810 / 1790...1980			
Масса шасси в снаряженном состоянии, кг	1620	1635	1655	1645
Полная масса транспортного средства, кг (технически допустимая)	3500			
Максимальная осевая масса, кг (технически допустимая)				
– на переднюю ось	1850			
– на заднюю ось	2000			
Максимальная масса прицепа, кг				
– прицеп без тормозной системы	750			
– прицеп с тормозной системой	2000		2500	
Максимальная масса автопоезда, кг	5500		6000	
для модификаций:	YCDMAC/AX	YCDMAC/AXL	YDBMAC/AX	YDBMAC/AXL
Габаритные размеры, мм				
– длина	5943	6308	5943	6308
– ширина	2050			
– высота	2254			
База, мм	4035			
Колея передних/задних колес, мм	1810 / 1790...1980			
Масса шасси в снаряженном состоянии, кг	1705	1720	1695	1710
Полная масса транспортного средства, кг (технически допустимая)	3500			
Максимальная осевая масса, кг (технически допустимая)				
– на переднюю ось	1850		2100	
– на заднюю ось	2000		2400	

K-FR.MT25.B.00001

для модификаций:	YCDMAC/AX	YCDMAC/AXL	YDBMAC/AX	YDBMAC/AXL
Максимальная масса прицепа, кг	750			
– прицеп без тормозной системы				
– прицеп с тормозной системой	2500		3000	
Максимальная масса автопоезда, кг	6000		6500	
для модификаций:	Y?A???	Y?B???	Y?D???	
Двигатель (марка, тип)	PEUGEOT / PSA, 4HV	PEUGEOT / PSA, 4HU	IVECO, SOFIM, F1CE0481D	
	четырёхтактный дизель с турбонаддувом			
– количество и расположение цилиндров	4, рядное			
– рабочий объем цилиндров, см ³	2198		2999	
– степень сжатия	17.5		19.0	
Максимальная мощность, кВт (мин ⁻¹) по Правилам ЕЭК ООН № 85	74 (2900)	88 (3500)	115.5 (3500)	
Максимальный крутящий момент, Н·м (мин ⁻¹)	250 (1500)	320 (2000)	400 (1700)	
Топливо	дизельное			
Система питания (тип)	непосредственный впрыск топлива с общей рампой			
ТНВД (тип, маркировка)	DENSO, HP3		BOSCH, CP3	
Форсунки (тип, маркировка)	DENSO, 6C1Q-9K546		BOSCH, 0445110248	
Нагнетатель воздуха (тип, маркировка)	MHI, 6U3Q-6K682		KKK, K04 или HG, GT20 или Mitsubishi, TD04	
Воздушный фильтр (тип, маркировка)	F.AP.AC.AT, 1349549080, с сухим фильтрующим элементом			
Глушители шума впуска (маркировка)	—			
Система выпуска и нейтрализации отработавших газов	один или два глушителя; система нейтрализации отработавших газов			
Нейтрализаторы (маркировка)	F.AP.AC.AT, 1349824080		F.AP.AC.AT, 1350159080 или 1350077080	
Глушители (маркировка)				
– 1 ступень	—		F.AP.AC.AT, 1350076080	
– 2 ступень	F.AP.AC.AT, 1349824080		F.AP.AC.AT, 1350935080	
Трансмиссия (тип)	механическая			
Сцепление (марка, тип)	сухое, однодисковое			

K-FR.MT25.B.00001

Коробка передач (марка, тип)	PEUGEOT / PSA		FIAT / PSA	
	MLGU5C3/00	MLGU6C14/00	M40-CV6	
	с ручным управлением			
– число передач	вперед - 5, назад -1		вперед - 6, назад -1	
– передаточные числа				
	I -	3.727	3.727	4.167
	II -	1.952	1.952	2.350
	III -	1.290	1.290	1.462
	IV -	0.875	0.875	0.955
	V -	0.647	0.673	0.695
	VI -	–	0.585	0.552
	З.Х. -	3.154	3.154	4.083
Главная передача (тип, маркировка)	PEUGEOT / PSA		FIAT / PSA	
	цилиндрическая, косозубая			
– передаточное число	4.933		4.222	
Подвеска				
Передняя (описание)	независимая, пружинная, типа McPherson, со стабилизатором поперечной устойчивости			
Задняя (описание)	зависимая, рессорная, с телескопическими амортизаторами			
Рулевое управление (описание)				
– рулевой механизм (тип, маркировка)	с гидроусилителем PSA, «шестерня-рейка»			
Тормозные системы				
Рабочая (описание)	двухконтурный гидравлический привод с диагональным разделением на контуры; с АБС; тормозные механизмы всех колес - дисковые			
Запасная (описание)	каждый из контуров рабочей тормозной системы			
Стояночная (описание)	механический (тросовый) привод к тормозным механизмам задних колес			
Шины	размерность	минимально допустимый индекс нагрузки	скоростная категория	статический радиус, мм
	215/70 R15C	109/107	S	319
	225/70 R15C	112/110	S	325
	215/75 R16C	116/114	R	347
	225/75 R16C	118/116	R	347
Оборудование шасси				
по заказу: кондиционер или климат-контроль				

Руководитель органа по сертификации

подпись

А.П. Гусаров

инициалы, фамилия

К-FR.MT25.B.00001

ОПИСАНИЕ МАРКИРОВКИ ШАССИ

1. Место расположения и форма знака обращения на рынке:
На наклейке, расположенной рядом с табличкой изготовителя.
Знак обращения на рынке выполнен в соответствии с Постановлением Правительства Российской Федерации от 19 ноября 2003 г. № 696.
2. Место расположения таблички изготовителя:
В моторном отсеке, на передней поперечине.
3. Место расположения идентификационного номера:
 - 3.1. На табличке изготовителя.
 - 3.2. На арке переднего колеса, у правой подножки.
4. Структура и содержание идентификационного номера (номеров) шасси:

1	2	3	4	5	6	7	8	9	10	11	12	13	14	15	16	17
V	F	3	Y	?	?	M	A	?	?	?	?	?	?	?	?	?

- поз. 1 - 3: **VF3** - международный идентификационный код изготовителя (WMI) - Automobiles Peugeot, France.
- поз. 4: Обозначение типа шасси: **Y**.
- поз. 5: Обозначение полной массы:
C, D – 3500 кг.
- поз. 6: Обозначение типа двигателя:
A – 4HV;
B – 4HU;
D – F1CE0481D.
- поз. 7: Обозначение типа трансмиссии:
M – механическая, пяти- или шестиступенчатая.
- поз. 8: Код компоновки шасси:
A – шасси с кабиной.
- поз. 9: Обозначение базы:
B – 3450 мм;
C – 4035 мм;
D – 3800 мм.
- поз. 10 - 17: Производственный номер шасси.

Руководитель органа по сертификации

подпись

А.П. Гусаров

инициалы, фамилия

K-FR.MT25.B.00001

ОБЩИЙ ВИД ШАССИ
Peugeot тип Y модификации YCAMAB/AX, YCBMAB/AX

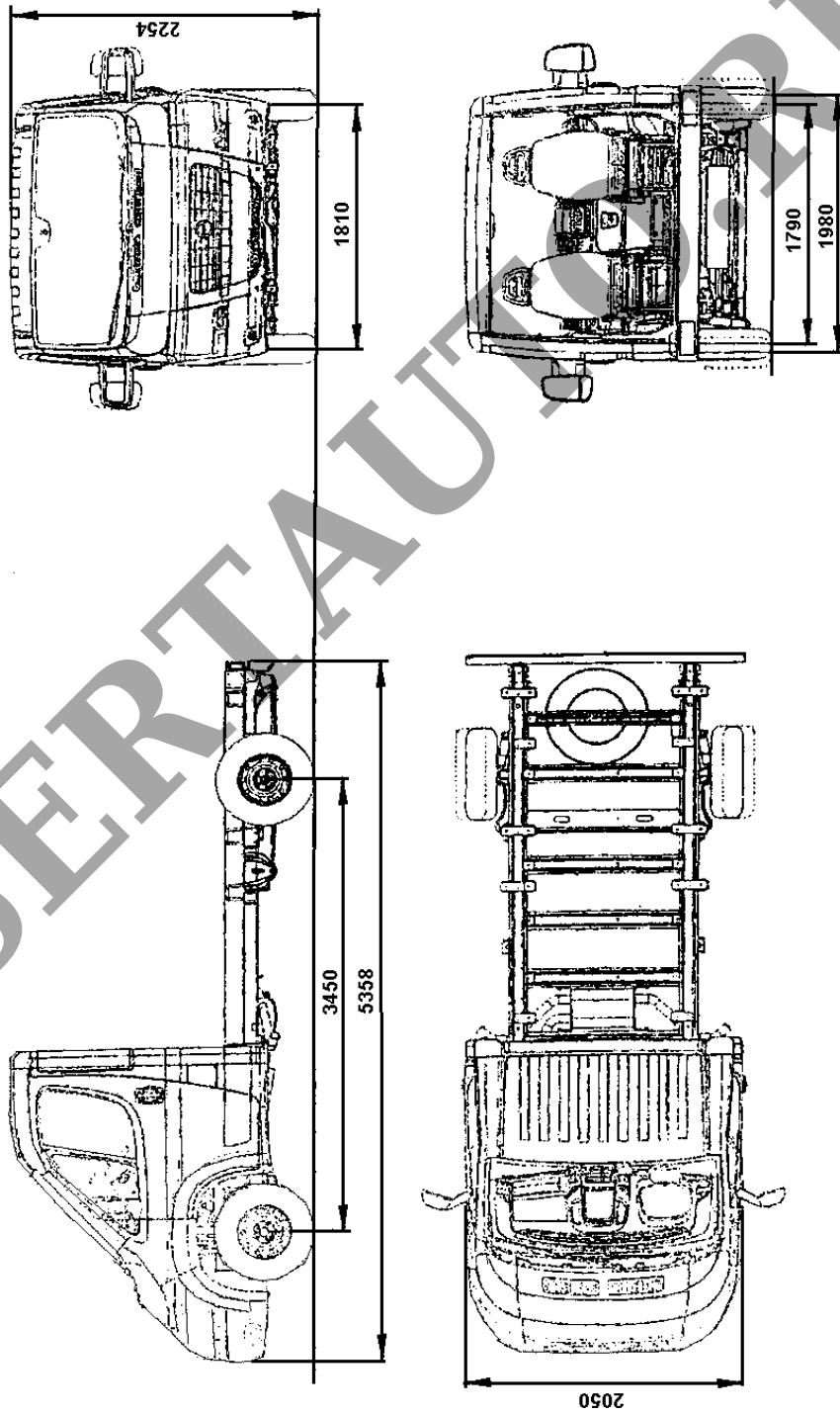

K-FR.MT25.B.00001

ОБЩИЙ ВИД ШАССИ

Peugeot тип Y модификации YCBMAC/AX, YCDMAC/AX, YDBMAC/AX

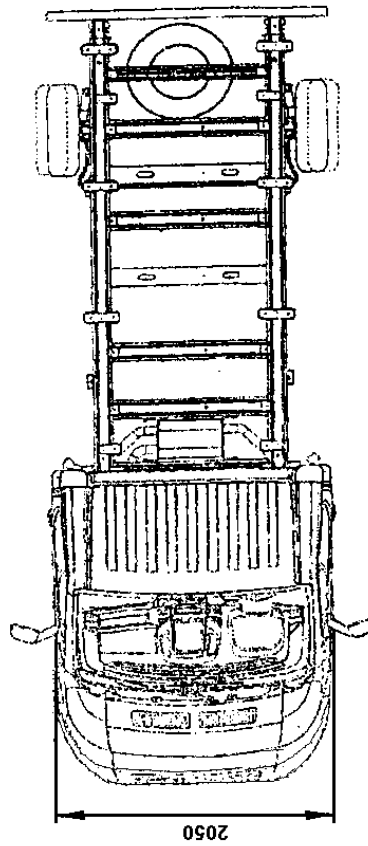
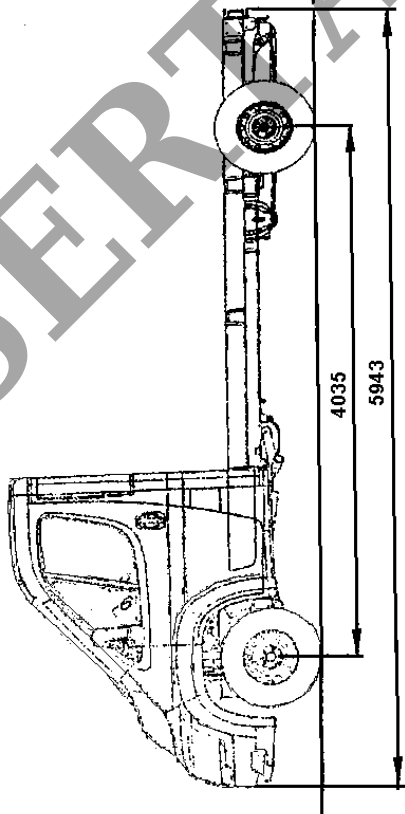
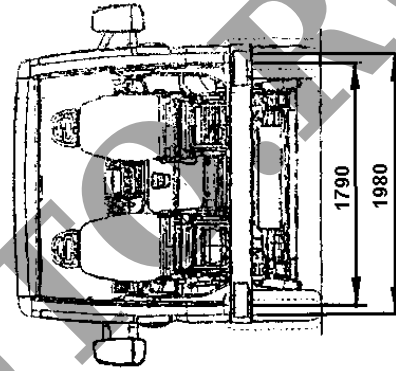
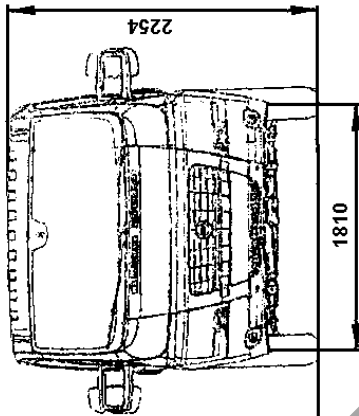

K-FR.MT25.V.00001

ОБЩИЙ ВИД ШАССИ
Peugeot тип Y модификация YCBMAD/AX

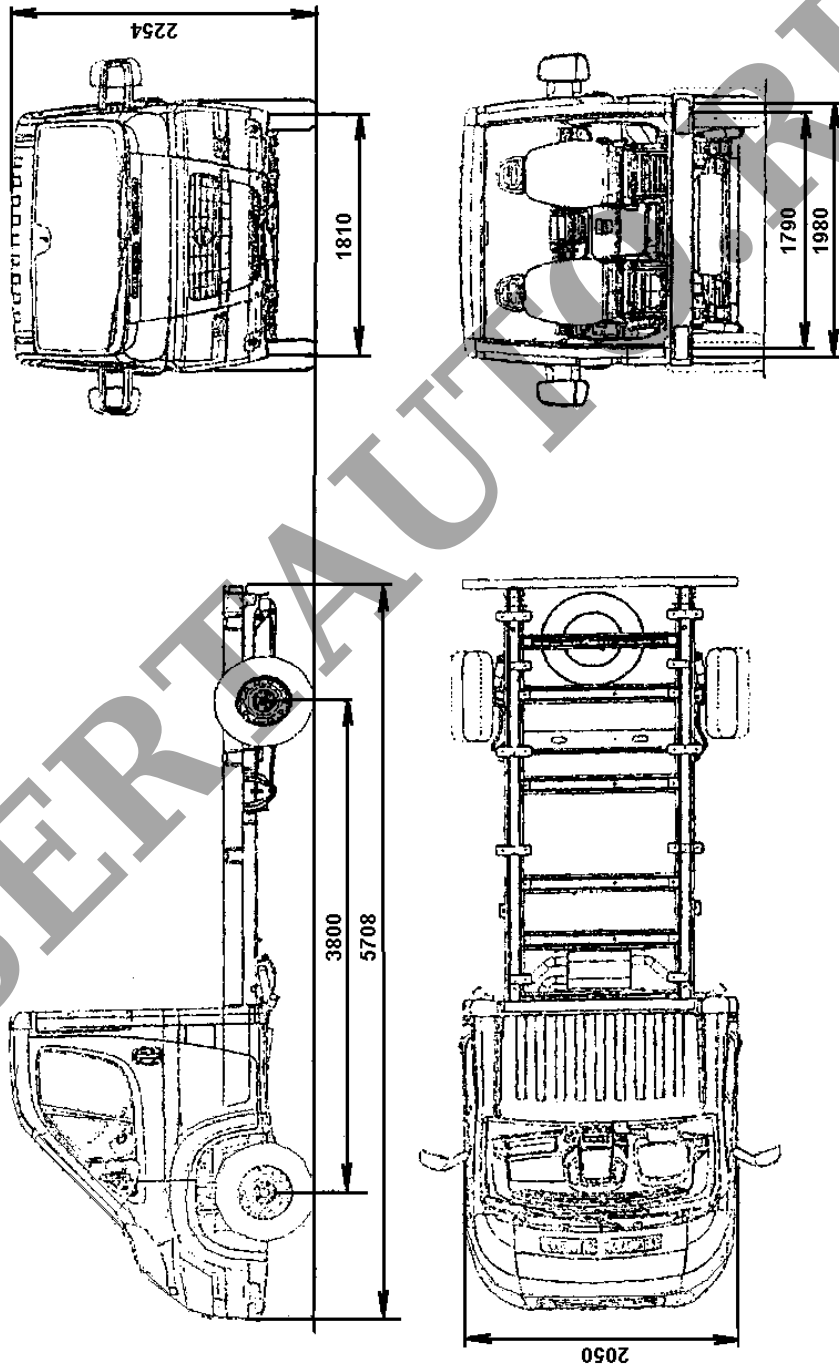

K-FR.MT25.B.00001

ОБЩИЙ ВИД ШАССИ

Peugeot тип Y модификации YCDMAC/AXL, YDBMAC/AXL

