

**РОССИЙСКАЯ ФЕДЕРАЦИЯ**  
**ОДОБРЕНИЕ ТИПА ТРАНСПОРТНОГО СРЕДСТВА**

0005968

№ E-DE.MT02.B.00176.P1

Срок действия с 03 августа 2012 по 25 ноября 2013

**ОРГАН ПО СЕРТИФИКАЦИИ**

механических транспортных средств и прицепов, их составных частей и предметов оборудования  
"САТР-ФОНД" Межотраслевого Фонда "Сертификация автотранспорта САТР" (ОС "САТР-ФОНД")  
125480, г. Москва, ул. Героев Панфиловцев, 24, ОГРН: 1027739132530  
№ РОСС RU.0001.11MT02 от 04.06.2009 г. до 04.06.2014 г.  
тел.: (495) 454-42-27, факс: (495) 454-72-12, e-mail: [mail@satrfond.ru](mailto:mail@satrfond.ru)

**ТРАНСПОРТНЫЕ СРЕДСТВА**

МАРКА	Mercedes-Benz
КОММЕРЧЕСКОЕ НАИМЕНОВАНИЕ	Mercedes-Benz Sprinter
ТИП МОДИФИКАЦИИ	Sprinter 209CDI, 210 CDI, 211CDI, 213CDI, 215CDI, 216, 216CDI, 218CDI, 219CDI, 224, 309CDI, 310CDI, 311CDI, 313CDI, 315CDI, 316, 316CDI, 316NGT, 316LGT, 318CDI, 319CDI, 324, 410CDI, 411CDI, 413CDI, 415CDI, 416CDI, 418CDI, 419CDI, 424, 509CDI, 510CDI, 511CDI, 513CDI, 515CDI, 516, 516CDI, 516NGT, 516LGT, 518CDI, 519CDI, 524
КАТЕГОРИЯ	N <sub>1</sub> , N <sub>1</sub> G
ЭКОЛОГИЧЕСКИЙ КЛАСС	4 (с дв. OM646 (646.984, 646.985, 646.986), OM642 (642.992), OM651 (651.955 мощностью 85, 110 кВт), M271 (271.951), M272 (272.979)); 5 (с дв. OM651 (651.955 мощностью 85, 95, 110, 120 кВт), 651.956, 651.957), OM642 (642.896), M271 (271.951)
КОД ОКП / ТН ВЭД	45 1481 / 8704 21, 8704 31
ЗАЯВИТЕЛЬ И ЕГО АДРЕС	Закрытое акционерное общество "Мерседес-Бенц РУС", (ЗАО "Мерседес-Бенц РУС"), 125167, г. Москва, Ленинградский проспект, 39А, Российская Федерация, ОГРН 1027700258530 тел.: (495) 745 26 00; факс: (495) 258 41 52
ИЗГОТОВИТЕЛЬ И ЕГО АДРЕС	Daimler AG, DE-70546, Stuttgart, Germany. тел.: + 49 7031 90-82964; факс: + 49 7031-90 79633
ПРЕДСТАВИТЕЛЬ ИЗГОТОВИТЕЛЯ И ЕГО АДРЕС	Закрытое акционерное общество "Мерседес-Бенц РУС", (ЗАО "Мерседес-Бенц РУС"), 125167, г. Москва, Ленинградский проспект, 39А, Российская Федерация, ОГРН 1027700258530 тел.: (495) 745 26 00; факс: (495) 258 41 52
СБОРОЧНЫЕ ЗАВОДЫ И ИХ АДРЕСА	Daimler AG, DE-40467 Düsseldorf, Germany Mercedes-Benz Ludwigsfelde GmbH, DE-14961 Ludwigsfelde, Germany Mercedes-Benz Argentina S.A., B1764ACE, Virrey del Pino Pcia. de Buenos Aires, Argentina
ПОСТАВЩИК СБОРОЧНЫХ КОМПЛЕКТОВ И ЕГО АДРЕС	—

соответствуют установленным в Российской Федерации требованиям технического регламента о безопасности колесных транспортных средств.

Действие данного ОДОБРЕНИЯ ТИПА ТРАНСПОРТНОГО СРЕДСТВА распространяется на серийно выпускаемую продукцию.

Данное ОДОБРЕНИЕ ТИПА ТРАНСПОРТНОГО СРЕДСТВА без приложений недействительно.

Приложение № 1. Общие характеристики транспортного средства

Приложение № 2. Перечень документов, явившихся основанием для оформления ОДОБРЕНИЯ ТИПА ТРАНСПОРТНОГО СРЕДСТВА

Приложение № 3. Описание маркировки транспортного средства

Приложение № 4. Общий вид транспортного средства на трех страницах

### ДОПОЛНИТЕЛЬНАЯ ИНФОРМАЦИЯ

отсутствует

Руководитель органа по сертификации



подпись

Б.В. Кисуленко

инициалы, фамилия

**ОДОБРЕНИЕ ТИПА ТРАНСПОРТНОГО СРЕДСТВА УТВЕРЖДЕНО.**

Внесена запись в реестр за № E-DE.MT02.V.00176.P1 от 03 августа 2012

Заместитель руководителя

**РОССТАНДАРТА**

наименование федерального органа исполнительной власти, выполняющего функции компетентного административного органа Российской Федерации в соответствии с Женевским Соглашением 1958 года



подпись

А.В. Зажигалкин

инициалы, фамилия

к Одобрению типа транспортного средства № E-DE.MT02.B.00176.P1

## ОБЩИЕ ХАРАКТЕРИСТИКИ ТРАНСПОРТНОГО СРЕДСТВА

Колесная формула / ведущие колеса 4 × 2 / задние или 4 × 4 / все  
 Схема компоновки транспортного средства полукапотная, заднеприводная или полноприводная  
 Расположение двигателя переднее, продольное  
 Исполнение грузочного пространства цельнометаллический грузовой фургон с остеклением или без него, с низкой, средней или высокой крышей, кузов-фургон общего назначения, бортовая платформа с тентом или без него  
 Кабина двух- трех- или четырехдверная, с одним (двух- или трехместная) или с двумя (количество мест для сидения - до семи) рядами сидений

	короткая база	средняя база	длинная база	
Габаритные размеры, мм				
– длина				
для цельнометаллических грузовых фургонов	5245...5565	5910...6230	6945...7265, (7345...7665) <sup>1</sup>	
для автомобилей с бортовой платформой и кузовом-фургоном:				
кабина с одним рядом сидений	5480...5900	6030...6520	6930...7530	
кабина с двумя рядами сидений	5560...5900	6140...6520	6840...7530	
– ширина				
для цельнометаллических грузовых фургонов		1993		
для автомобилей с бортовой платформой и кузовом-фургоном		2090...2550		
– высота				
для цельнометаллических грузовых фургонов		2435...2710 (низкая крыша) 2725...3000 (средняя крыша) 2960...3235 (высокая крыша)		
для автомобилей с бортовой платформой и кузовом-фургоном	2335...4000	(по тенту или крыше кузова-фургона)		
База, мм	3250	3665	4325	
Колея передних / задних колес, мм	1710...1732 / 1708...1738 (1521 для сдвоенных или 1656 для особо широких колес "SuSi")			
Для модификаций:	309CDI, 310CDI, 311CDI, 313CDI, 315CDI, 316, 316CDI, 316NGT, 316LGT, 318CDI, 319CDI, 324			
с колесной базой:	3250	3665	4325	4325 <sup>1</sup>
Масса транспортного средства в снаряженном состоянии, кг				
для цельнометаллических фургонов:				
– с низкой крышей	1941...2486; 2073...2599 <sup>2</sup>	2009...2575; 2141...2688 <sup>2</sup>	—	—
– со средней крышей	1973...2484; 2105...2631 <sup>2</sup>	2045...2611; 2177...2724 <sup>2</sup>	2179...2773; 2311...2869 <sup>2</sup>	2231...2853; 2363...2869 <sup>2</sup>
– с высокой крышей	—	2081...2647; 2213...2760 <sup>2</sup>	2206...2800; 2338...2869 <sup>2</sup>	2259...2881; 2391...2869 <sup>2</sup>
для автомобилей с бортовой платформой:				
– кабина с одним рядом сидений	1886...2259; 2018...2391 <sup>2</sup>	1935...2309; 2067...2441 <sup>2</sup>	2014...2390; 2146...2522 <sup>2</sup>	—
– кабина с двумя рядами сидений	2044...2417; 2176...2549 <sup>2</sup>	2098...2472; 2230...2604 <sup>2</sup>	2169...2493; 2301...2576 <sup>2</sup>	—

<sup>1</sup> – с увеличенным задним свесом; <sup>2</sup> – для мод. 4 × 4

к Одобрению типа транспортного средства № E-DE.MT02.B.00176.P1

Для модификаций:	<b>309CDI, 310CDI, 311CDI, 313CDI, 315CDI, 316, 316CDI, 316NGT, 316LGT, 318CDI, 319CDI, 324</b>			
с колесной базой:	3250	3665	4325	4325 <sup>1</sup>
Масса транспортного средства в снаряженном состоянии, кг для автомобилей с кузовом-фургоном:				
- кабина с одним рядом сидений	2178...2551; 2310...2881 <sup>2</sup>	2285...2659; 2417...2791 <sup>2</sup>	2315...2691; 2447...2823 <sup>2</sup>	—
- кабина с двумя рядами сидений	2278...2699; 2410...2831 <sup>2</sup>	2372...2746; 2504...2875 <sup>2</sup>	2488...2812; 2620...2908 <sup>2</sup>	—

Для модификаций:	<b>209CDI, 210 CDI, 211CDI, 213CDI, 215CDI, 216, 216CDI, 218CDI, 219CDI, 224</b>		<b>410CDI, 411CDI, 413CDI, 415CDI, 416CDI, 418CDI, 419CDI, 424, 509CDI, 510CDI, 511CDI, 513CDI, 515CDI, 516, 516CDI, 516NGT, 516LGT, 518CDI, 519CDI, 524</b>		
с колесной базой:	3250	3665	3665	4325	4325 <sup>1</sup>
Масса транспортного средства в снаряженном состоянии, кг для цельнометаллических фургонов:					
- с низкой крышей	1928... 2382	1996...2471	2289...2836; 2421...2968 <sup>2</sup>	—	—
- со средней крышей	1960...2414	2032...2507	2325...2872; 2457...3004 <sup>2</sup>	2491...3066; 2623...3162 <sup>2</sup>	2538...3141; 2670...3162 <sup>2</sup>
- с высокой крышей	—	—	2361...2908; 2493...3040 <sup>2</sup>	2518...3093; 2650...3162 <sup>2</sup>	2566...3169; 2698...3162 <sup>2</sup>
для автомобилей с бортовой платформой:					
- кабина с одним рядом сидений	1873...2246	1922...2296	2231...2571; 2363...2703 <sup>2</sup>	2315...2691; 2447...2823 <sup>2</sup>	—
- кабина с двумя рядами сидений	2031...2404	2085...2376	2382...2756; 2514...2888 <sup>2</sup>	2458...2834; 2590...2917 <sup>2</sup>	—
для автомобилей с кузовом-фургоном:					
- кабина с одним рядом сидений	2165...2598	2272...2776	2510...2884; 2642...3016 <sup>2</sup>	2548...2924; 2680...3056 <sup>2</sup>	—
- кабина с двумя рядами сидений	2265...2686	2359...2749	2615...2989; 2747...3121 <sup>2</sup>	2717...3054; 2849...3150 <sup>2</sup>	—

Для модификаций:	<b>2...</b>				<b>3...</b>				<b>4..., 5...</b>
Полная масса транспортного средства, кг (технически допустимая)	2800	2990	3000	3025	2800	3200	3490	3500	3500
Максимальная осевая масса, кг (технически допустимая)									
- на переднюю ось	1650	1650	1650	1650	1650	1650 или 1800	1650 или 1800	1650 или 1800	1850
- на заднюю ось	1650	1800	1800	1800	1650	2000	2250	2250	2300
Максимальная масса прицепа, кг									
- прицеп без тормозной системы					750				
- прицеп с тормозной системой	2000				2000...2800				2000 ... 3500
Максимальная масса автопоезда, кг	4800	4990	5000	5025	4800	5200	5490	5500	5500
	4800	4990	5000	5025	... 5600	... 6000	... 6290	... 6300	... 7000

<sup>1</sup> - с увеличенным задним свесом; <sup>2</sup> - для мод. 4 x 4

к Одобрению типа транспортного средства № E-DE.MT02.B.00176.P1

Для модификаций:	209CDI 309CDI 509CDI	211CDI 311CDI 411CDI 511CDI	215CDI 315CDI 415CDI 515CDI	213CDI/215CDI 313CDI/315CDI 415CDI 515CDI
<b>Двигатель (марка, тип)</b>	Daimler AG, Mercedes-Benz, OM 646 DE22LA			
	646.984	646.985	646.985	646.986
	четырёхтактный дизель с турбонаддувом			
– количество и расположение цилиндров	4, рядное			
– рабочий объём цилиндров, см <sup>3</sup>	2148			
– степень сжатия	18.0±1.5			
Максимальная мощность, кВт (мин <sup>-1</sup> ) по Правилам ЕЭК ООН № 85	65 (3800)	80 (3800)	110 (3800)	95 <sup>3</sup> или 110 (3800)
Максимальный крутящий момент, Н·м (мин <sup>-1</sup> )	230 / 220 (1600...2600)	280 (1600...2400)	330 (1800...2400) / (1200...2400)	305 / 330 (1200...2400)
Топливо	дизельное			
<b>Система питания (тип)</b>	непосредственное впрыскивание топлива с общей рампой			
Блок управления (маркировка)	A 646 153 64 79 или ED 6080, ED 6107	A 646 150 01 79 или ED 6083, A 646 153 63 79, ED 6079, ED 6106	A 646 150 00 79 или ED 6082, ED 6078, ED 6104, A 646 153 62 79	ED 6105 или ED 6103
ТНВД (тип, маркировка)	Bosch, PH 0010			
Форсунки (тип, маркировка)	Bosch, IN 6007 или A 646 070 11 87			
Нагнетатель воздуха (тип, маркировка)	Borg Warner Turbo Systems, AL 0038 + AL 0039; Honeywell Garrett, AL 0040; ISCI, AL 0041			
Воздушный фильтр (тип, маркировка)	Mercedes-Benz, FP 7007			
<b>Система выпуска и нейтрализации отработавших газов</b>	один глушитель; нейтрализатор отработавших газов			
Нейтрализатор (маркировка)				
– 1 степень	KT 6033 или A 906 490 00 14			
Глушитель (маркировка)				
– 1 степень	SH 6008 или A 906 490 18 01			
Фильтр твердых частиц	PF 6000 или PF 6003			

<sup>3</sup> - по заказу, в соответствии с кодом производителя MR2, указанным в сопроводительных документах на автомобиль

Для модификаций:	219CDI 319CDI 419CDI 519CDI	218CDI 318CDI 418CDI 518CDI	216,316, 316NGT, 316LGT,516, 516NGT, 516LGT	224 324 424 524
<b>Двигатель (марка, тип)</b>	Daimler AG, Mercedes-Benz			
	OM 642 DE30LA 642.896	OM 642 DE30LA 642.992	M 271 E18 ML 271.951	M 272 E35 272.979
	четырёхтактный дизель с турбонаддувом		четырёхтактный с искровым зажиганием	
– количество и расположение цилиндров	6, V-образное		4, рядное	6, V-образное
– рабочий объём цилиндров, см <sup>3</sup>	2987		1796	3498
– степень сжатия	17.7±1.5		9.3±0.2	10.7±0.4
Максимальная мощность, кВт (мин <sup>-1</sup> ) по Правилам ЕЭК ООН № 85	140 (3800)	135 (3800)	115 (5000)	190 (5900)

к Одобрению типа транспортного средства № E-DE.MT02.B.00176.P1

Для модификаций с двигателями:	OM 642 DE30LA	OM 642 DE30LA	M 271 E18 ML	M 272 E35
		642.896	642.992	271.951
Максимальный крутящий момент, Н·м (мин <sup>-1</sup> )	440 (1400...2400)	400 (1600...2600)	240 (3000...4000)	340 (2500...5000)
Топливо	дизельное		бензин с октановым числом не менее 95, Бензин <sup>4</sup> и сжа- тый природный газ (для мод. ?16NGT), бензин <sup>4</sup> и сжи- женный нефтя- ной газ (для мод. ?16LGT)	
Система питания (тип)	Bosch, непосредственное впрыскивание топлива с общей рампой		HFM-injection, распределенное впрыскивание топлива с электронным управлением	
Блок управления (маркировка)	ED 6136	A 642 53 10 79 или ED 6081, ED 6108	HM 6018 или HM 6019 или HM 6021 (для мод. ?16LGT)	HM 6015
ТНВД (тип, маркировка)	Bosch, PH 0019 или A642 070 08 01	Bosch, PH 0012 или A642 070 02 01	—	
Форсунки (тип, маркировка)	Bosch, IN 0025 или A 642 070 12 87	Bosch, IN 0013 или A 642 070 04 87, A 642 070 05 87	Bosch, A 271 078 00 23 (для мод. 216, 316, 516) Bosch, A 266 078 02 49, A 271 078 09 49 (для мод. ?16NGT) BRC Gas Equipment или MTM, IMPCO, IMPCO Technologies, ZAVOLI, BRC, Kit MTM, IN03 (для мод. ?16LGT)	Bosch, 275 078 02 49
Нагнетатель воздуха (тип, маркировка)	Honeywell Garrett, AL 0046 или A 642 090 57 80	Borg Warner Turbo Systems или 3K Warner, KKK AL 0042 или A 642 090 02 80	Mercedes- Benz, Eaton, A 271 090 30 80	—
Воздушный фильтр (тип, маркировка)	Mercedes-Benz, FP 7007		Mercedes- Benz, Mann and Hummel, Mahle, FP0098	Mercedes- Benz, FP 7005

<sup>4</sup> - для ограниченного применения согласно руководству по эксплуатации.

к Одобрению типа транспортного средства № E-DE.MT02.B.00176.P1

Для модификаций с двигателями:	OM 642 DE30LA 642.896	OM 642 DE30LA 642.992	M 271 E18 ML 271.951	M 272 E35 272.979
Система зажигания (тип)	электронная			
Катушка зажигания (маркировка)	—		Mercedes-Benz, Beru ZS 0011	Delphi, ZS 0012
Свечи (маркировка)	—		Bosch, Y6 NPP332	Bosch, Y6 MPP33
Система выпуска и нейтрализации отработавших газов	Mercedes-Benz, один, два или четыре глушителя; нейтрализатор отработавших газов			
Нейтрализатор (маркировка)	—			
– 1 ступень	KT 6044	KT 6033 или A 906 490 00 14	KT 6041, KT 6042	KT 6038
Глушители (маркировка)	—			
– 1 ступень	SH 6008 или A 906 490 18 01, A 906 490 37 01		SH 6012	SV 0816 (×2)
– 2 ступень	—		—	SH 6001 + SH 6005
Фильтр твердых частиц	в едином корпусе с нейтрализатором	PF 6004 или PF 6001	—	—

Для модификаций:	210CDI, 310CDI, 410CDI, 510CDI	211CDI, 311CDI	215CDI, 315CDI, 415CDI, 515CDI	213CDI, 313CDI, 413CDI, 513CDI	216CDI, 316CDI, 416CDI, 516CDI
Двигатель (марка, тип)	Daimler AG, Mercedes-Benz, OM 651 DE22LA				
	651.956	651.955	651.955	651.955 или 651.957	651.955 или 651.957
	четырёхтактный дизель с турбонаддувом				
– количество и расположение цилиндров	4, рядное				
– рабочий объем цилиндров, см <sup>3</sup>	2143				
– степень сжатия	16.2±1.5				
Максимальная мощность, кВт (мин <sup>-1</sup> ) по Правилам ЕЭК ООН № 85	70 (3800)	85 (3800)	110 (3800)	95 (3800)	120 (3800)
Максимальный крутящий момент, Н·м (мин <sup>-1</sup> )	250 (1400...2400)	280 (1200...2400)	330 (1200...2400)	305 (1200...2400)	360 (1400...2400)
Топливо	дизельное				
Система питания (тип)	непосредственное впрыскивание топлива с общей рампой				
Блок управления (маркировка)	Delphi, Mercedes-Benz				
	ED 6139	ED 6146	ED 6145	ED 6142 или ED 6133	ED 6141 или ED 6132
ТНВД (тип, маркировка)	Delphi, PH 0017 или A 651 070 00 01, A 651 070 07 01				
Форсунки (тип, маркировка)	Delphi, IN 0022 или A 651 070 03 87, A 651 070 05 87				
Нагнетатель воздуха (тип, маркировка)	ICSI, AL 2011 или A 651 090 11 80	Borg Warner Turbo Systems или 3K Warner, KKK, AL 2010		Borg Warner Turbo Systems или 3K Warner, KKK, AL 2010 или AL 0063	
Воздушный фильтр (тип, маркировка)	Mercedes-Benz или Mann, FP 7012 (A 000 090 78 01)				

к Одобрению типа транспортного средства № E-DE.MT02.B.00176.P1

Для модификаций	210CDI, 310CDI, 410CDI, 510CDI	211CDI, 311CDI	215CDI, 315CDI, 415CDI, 515CDI	213CDI, 313CDI, 413CDI, 513CDI	216CDI, 316CDI, 416CDI, 516CDI
с двигателями:	651.956	651.955		651.955 или 651.957	
<b>Система выпуска и нейтрализации отработавших газов</b>	Mercedes-Benz, один глушитель; нейтрализатор отработавших газов				
Нейтрализатор (маркировка) - 1 ступень	КТ 6043, А 906 490 12 14	КТ 6043, А 906 490 12 14 -для мод. экологического класса 5; КТ 6051, А 906 490 19 14 -для мод. экологического класса 4	КТ 6043, А 906 490 12 14 или КТ 6055, А 906 490 27 14	КТ 6043, А 906 490 12 14	
Глушитель (маркировка) - 1 ступень	SH 6008 или SH 6013				
Фильтр твердых частиц	в едином корпусе с нейтрализатором только для мод. экологического класса 5				

Для модификаций:	для всех модификаций	219CDI 319CDI 419CDI 519CDI 216CDI 316CDI 416CDI 516CDI 213CDI 313CDI 413CDI 513CDI 210CDI 310CDI	кроме ?19CDI	кроме ?09CDI, ?10CDI, ?11CDI с дв. OM651, ?13CDI с дв. OM651, ?15CDI с дв. OM651, ?16CDI, ?19CDI, ?16, ?16NGT, ?16LGT
Трансмиссия (тип)	гидромеханическая		механическая	
Сцепление (марка, тип)			M240 или M260 (только с двигателем OM 642), сухое, однодисковое	
Коробка передач (марка, тип)	Mercedes-Benz			
	WSA380	W71700	NSG 370-6	NSG 400-6
	автоматическая		с ручным управлением	

Для модификаций:	?10CDI, ?11CDI, ?13CDI, ?15CDI, ?16CDI (с дв. OM 651)	?10CDI, ?11CDI, ?13CDI, ?15CDI, ?16CDI (с дв. OM 651), ?19CDI
Трансмиссия (тип)	механическая	
Сцепление (марка, тип)	M240, M260 (только с двигателем OM 642), сухое, однодисковое	
Коробка передач (марка, тип)	Mercedes-Benz	
	TSG 360	TSG 480
	с ручным управлением	



к Одобрению типа транспортного средства № E-DE.MT02.B.00176.P1

Для коробок передач:	W5A380	W7T700	NSG 370-6	NSG 400-6	TSG 360 / 480
- число передач	вперед - 5, назад - 1	вперед - 7, назад - 2	вперед - 6, назад - 1		
- передаточные числа					
I -	3.595	4.377	5.014	5.453	5.076
II -	2.186	2.859	2.831	2.974	2.610
III -	1.405	1.921	1.789	1.873	1.518
IV -	1.000	1.368	1.256	1.332	1.000
V -	0.831	1.000	1.000	1.000	0.791
VI -	—	0.820	0.797	0.777	0.675
VII -	—	0.728			
3.X.I -	3.167	3.416	4.569	4.946	4.722
3.X.II -	—	2.231			

**Раздаточная коробка**  
(тип, маркировка)

Mercedes-Benz, VG 320-3W или VG 28

- число передач

1 или 2

- передаточные числа

1.00 и/или 1.40

Для модификаций:	2...	3...	4...	5...
<b>Главная передача</b> (тип, маркировка)	Mercedes-Benz, гипоидная			
	VL 0-7 CE 1,65	VL 0-8 CE 1,75		
	HL 0-2,25	HL 0-2,25 или HL 0-2,45	HL 0-2,25	HL 0-2,25 или HL 0-2,45
- передаточные числа	3.692, 3.727, 3.923, 4.182, 4.364, 4.727 или 5.100			

**Подвеска**

Передняя (описание)

независимая, типа Макферсон, с поперечной однолистовой рессорой, с газонаполненными амортизаторами, со стабилизатором поперечной устойчивости

Задняя (описание)

зависимая, на параболических рессорах, или пневматическая, с газонаполненными амортизаторами, со стабилизатором поперечной устойчивости

**Рулевое управление**  
(описание)

с гидроусилителем

- рулевой механизм  
(тип, маркировка)

Mercedes-Benz, LZS 054, "шестерня - рейка"

**Тормозные системы**

Рабочая (описание)

гидравлический двухконтурный привод с диагональным разделением на контуры, с вакуумным усилителем, с АБС; тормозные механизмы всех колес - дисковые

Запасная (описание)

каждый контур рабочей тормозной системы

Стояночная (описание)

механический (тросовый) привод к тормозным механизмам задних колес

- усилитель (маркировка)

A 906 430 09 08

Шины	размерность	минимально допустимый индекс нагрузки	скоростная категория	статический радиус, мм
для всех колес	195/75 R16C	107, 105	R	337
	205/75 R16C	110, 108	R	344
	225/75 R16C	116, 114	R	359
	235/60 R17C	117, 115	R	344
	235/65 R16C	121, 119	N, R	343
только для задних колес	285/65 R16C	118, 128	R	374

к Одобрению типа транспортного средства № E-DE.MT02.B.00176.P1**Оборудование  
транспортного  
средства**

датчик дождя, кондиционер, очистители фар, система помощи при парковке (PARKTRONIC), система обеспечения курсовой устойчивости с учетом полезной нагрузки (ADAPTIVE ESP), система обеспечения курсовой устойчивости прицепа, стоп-сигналы с обозначением экстренного торможения, подушки безопасности водителя и пассажира, система индикации интервалов сервисного обслуживания (ASSYST),

по заказу: сдвижная боковая дверь с электроприводом, система автоматического отпирания водительской двери и открывания боковых сдвижных дверей (KEYLESS ENTRY&SLIDE), камера заднего вида, система New Telematic Generation NTG 2.5 (CD, DVD, MP3, Bluetooth, подготовка под установку мобильного телефона, навигационная система, многофункциональный руль Linguatronic), система стоп-старт, тахограф

Руководитель органа по сертификации

  
подписьБ.В. Кисуленко

инициалы, фамилия

SERTAUTO

## ОПИСАНИЕ МАРКИРОВКИ ТРАНСПОРТНОГО СРЕДСТВА

1. Место расположения и форма знака обращения на рынке:  
Рядом с табличкой изготовителя.  
Знак обращения на рынке выполнен в соответствии с Постановлением Правительства Российской Федерации от 19 ноября 2003 г. № 696.
2. Место расположения таблички изготовителя:  
На наружной поверхности кожуха основания сиденья водителя, с левой стороны.
3. Место расположения идентификационного номера:
  - 3.1. На табличке изготовителя.
  - 3.2. В моторном отсеке, на перегородке кабины (салона), справа в верхней части.
  - 3.3. На табличке, видимой снаружи в правом нижнем углу лобового стекла (по заказу).
4. Структура и содержание идентификационного номера транспортных средств:

1	2	3	4	5	6	7	8	9	10	11	12	13	14	15	16	17
W	D	?	9	0	6	?	?	?	1	?	?	?	?	?	?	?

- поз. 1 - 3: Международный идентификационный код изготовителя (WMI):  
**WDB** – Daimler AG, Германия;  
**WDF** – Daimler AG, сборка за рубежом Германии.
- поз. 4 - 6: Код семейства транспортных средств.  
**906** - Mercedes-Benz Sprinter.
- поз. 7: Код исполнения грузочного пространства  
**1** – кузов-фургон или бортовая платформа с одинарной кабиной;  
**2** – кузов-фургон или бортовая платформа со сдвоенной кабиной;  
**6** – цельнометаллический грузовой фургон с остеклением или без него.
- поз. 8: Код максимально допустимой производителем полной массы автомобиля.
- поз. 9: Код колесной базы.
- поз. 10: Код типа рулевого управления:  
**1** - левостороннее
- поз. 11: Код сборочного завода
- поз. 12 - 17: Производственный номер транспортного средства.

Руководитель органа по сертификации



подпись

**Б.В. Кисуленко**  
 инициалы, фамилия

**ОБЩИЙ ВИД ТРАНСПОРТНОГО СРЕДСТВА**

**Mercedes-Benz типа Sprinter**

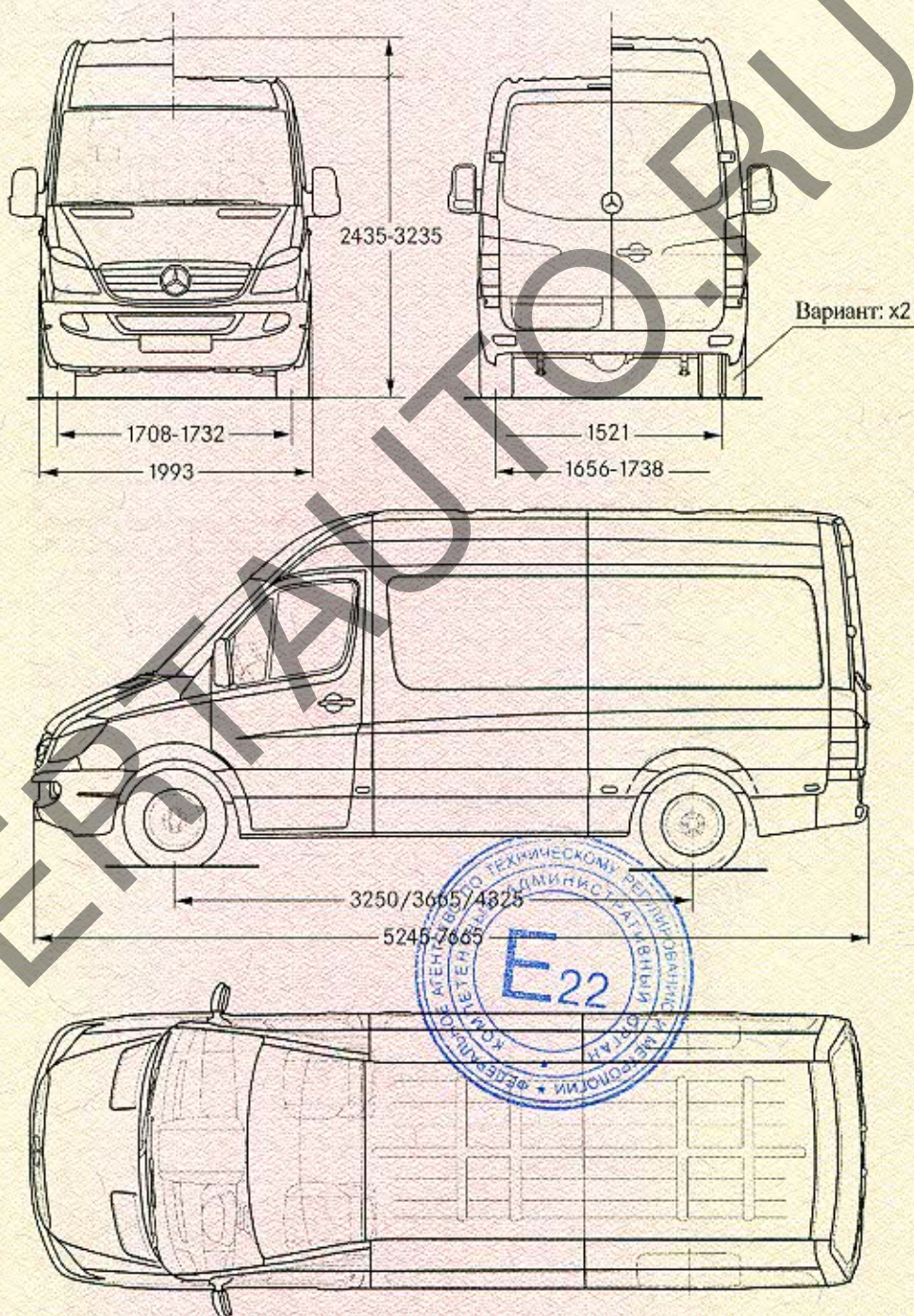

**Mercedes-Benz Sprinter**

**ОБЩИЙ ВИД ТРАНСПОРТНОГО СРЕДСТВА**

**Mercedes-Benz типа Sprinter**

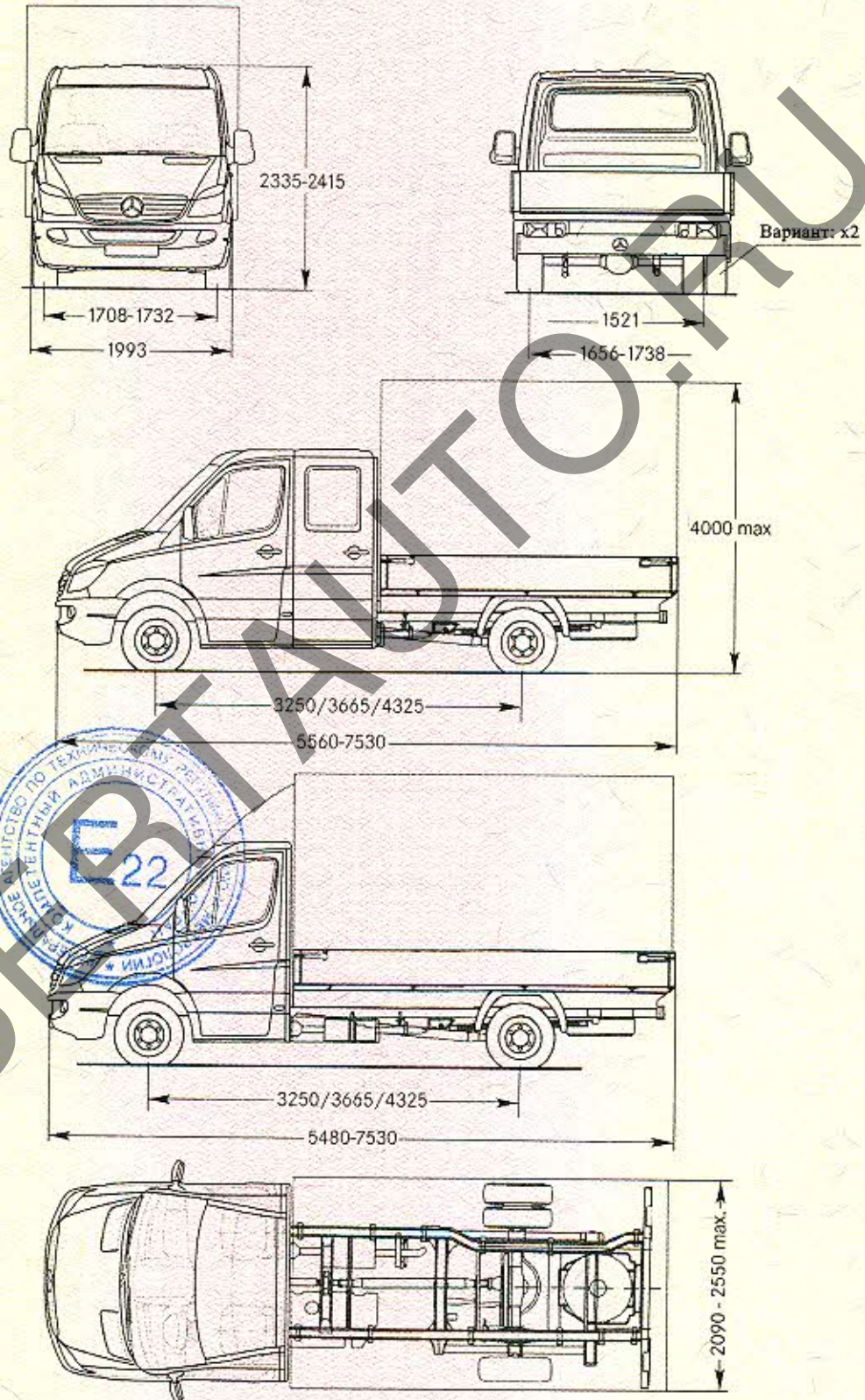

N1, N2

**Mercedes-Benz Sprinter**

**ОБЩИЙ ВИД ТРАНСПОРТНОГО СРЕДСТВА  
Mercedes-Benz типа Sprinter**



07.2012

Приложение № \_\_\_\_\_  
к Одобрению типа транспортного средства № \_\_\_\_\_

Стр. \_\_\_\_\_

SERTAUTO.RU