

E-RU.MT20.B.00059.P1

25 июня 2012

31 декабря 2013

Орган по сертификации продукции «МАДИ-ФОНД» НО «Фонд поддержки потребителей»
125829, г. Москва, Ленинградский пр-т, д. 64, ОГРН: 1037739238756
№ РОСС RU.0001.11MT20 от 04.03.2011 г. до 04.03.2016 г.
тел.: (499) 155-08-03, (499) 155-04-45, факс: (495) 785-05-12, e-mail: info@maditest.ru

| | |
|---|---|
| МАРКА | - |
| КОММЕРЧЕСКОЕ НАИМЕНОВАНИЕ | - |
| ТИП ШАССИ | 3295 ГАЗ-3307 (для 3295-0000010-05), ГАЗ-3308 (для 3295-0000010-06), ГАЗ-33081 (для 3295-0000010-03), ГАЗ-33083 (для 3295-0000010-63), ГАЗ-33088 (для 3295-0000010-53), ГАЗ-3309 (для 3295-0000010-04), ГАЗ-33096 (для 3295-0000010-44), ГАЗ-33098 (для 3295-0000010-54). |
| МОДИФИКАЦИИ | 3295-0000010-03, 3295-0000010-04, 3295-0000010-05, 3295-0000010-06, 3295-0000010-63, 3295-0000010-44, 3295-0000010-53, 3295-0000010-54 |
| КАТЕГОРИЯ ЭКОЛОГИЧЕСКИЙ КЛАСС | М3, М3G 3 |
| КОД ОКП/ТН ВЭД | 45 1786 / 8702 10 (для авт. с диз. дв.), 8702 90 (для авт. с бенз. дв.) |
| ЗАЯВИТЕЛЬ И ЕГО АДРЕС | Общество с ограниченной ответственностью "ПСП-НН" (ООО "ПСП-НН"), 603116, г. Нижний Новгород, ул. Московское Шоссе, д. 28 а, Российская Федерация, ОГРН: 1025202411431, тел/факс 8 (831) 462-20-03 |
| ИЗГОТОВИТЕЛЬ И ЕГО АДРЕС | Общество с ограниченной ответственностью "ПСП-НН" (ООО "ПСП-НН"), 603116, г. Нижний Новгород, ул. Московское Шоссе, д. 28 а, Российская Федерация, ОГРН: 1025202411431, тел/факс 8 (831) 462-20-03 |
| ПРЕДСТАВИТЕЛЬ ИЗГОТОВИТЕЛЯ И ЕГО АДРЕС | - |
| СБОРОЧНЫЙ ЗАВОД И ЕГО АДРЕС | 603116, г. Нижний Новгород, ул. Московское Шоссе, д. 28 а, Российская Федерация |
| ПОСТАВЩИК СБОРОЧНЫХ КОМПЛЕКТОВ И ЕГО АДРЕС | - |

соответствуют установленным в Российской Федерации требованиям технического регламента

о безопасности колесных транспортных средств.

Действие данного ОДОБРЕНИЯ ТИПА ТРАНСПОРТНОГО СРЕДСТВА распространяется на серийно выпускаемую продукцию.

Данное ОДОБРЕНИЕ ТИПА ТРАНСПОРТНОГО СРЕДСТВА без приложений недействительно

Приложение № 1. Общие характеристики транспортного средства.

Приложение № 2. Перечень документов, явившихся основанием для оформления ОДОБРЕНИЯ ТИПА ТРАНСПОРТНОГО СРЕДСТВА.

Приложение № 3. Описание маркировки транспортного средства.

Приложение № 4. Общие виды транспортных средств на трех страницах.

ДОПОЛНИТЕЛЬНАЯ ИНФОРМАЦИЯ

К транспортным средствам категории М3G относятся модификации с колесной формулой 4x4, остальные модификации относятся к категории М3

Транспортные средства типа 3295 предназначены для перевозки осужденных, подозреваемых, задержанных и обвиняемых в совершении преступлений «Автозак» МВД или ФСИН России (Автомобиль оперативно-служебный).

Руководитель органа по сертификации

подпись

А.М. Иванов

инициалы, фамилия

ОДОБРЕНИЕ ТИПА ТРАНСПОРТНОГО СРЕДСТВА УТВЕРЖДЕНО.

Внесена запись в реестр за № E-RU.MT20.B.00059.P1 от 25 июня 2012

Заместитель руководителя

РОССТАНДАРТА

наименование федерального органа
исполнительной власти, выполняющего функции
компетентного административного органа
Российской Федерации в соответствии
с Женевским Соглашением 1958 года

Подпись

А.В. Зажигалкин

Инициалы, фамилия

E-RU.MT20.B.00059.P1

ОБЩИЕ ХАРАКТЕРИСТИКИ ТРАНСПОРТНОГО СРЕДСТВА

| | | | | | | | | |
|---|--|---|---------|---------|---------|---------|---------|---------|
| Колесная формула / ведущие колеса | 4x2 / задние – для мод. 3295-0000010-05,3295-0000010-04, 3295-0000010-44,3295-0000010-54 | | | | | | | |
| | 4x4 / все – для мод. 3295-0000010-03, 3295-0000010-06, 3295- 0000010-63, 3295-0000010-53 | | | | | | | |
| Схема компоновки транспортного средства | капотная | | | | | | | |
| Расположение двигателя | переднее, продольное | | | | | | | |
| Тип кузова / количество дверей | цельнометаллический сварной фургон, отделенный от кабины, установлен на раме, с отделением для караула, с одной одиноч- ной и двумя общими камерами / две двери кабины, одна дверь фугона | | | | | | | |
| Кабина | цельнометаллическая, однорядная, двухдверная, двухместная | | | | | | | |
| Количество мест для сидения (max) | 1+1 /не более 3(конвой) + не более 18(общие камеры) + 1(одиночная камера) | | | | | | | |
| Пассажировместимость (max) | 23 | | | | | | | |
| | мод. 3295-0000010-05,3295-0000010-04, 3295-0000010-44, 3295-0000010-54 | 3295-0000010-06,3295-0000010-03, 3295-0000010-63,3295-0000010-53 | | | | | | |
| Габаритные размеры, мм | | | | | | | | |
| длина (max) | 6750 | | | | | | | |
| ширина (max) | 2500 | | | | | | | |
| высота (max) | 3000 | 3140 | | | | | | |
| База, мм | 3770 | | | | | | | |
| Колея передних / задних колес, мм | 1630/1690 | 1820/1770 | | | | | | |
| | шасси 3307 | 3308 | 3309 | 33081 | 33098 | 33096 | 33088 | 33083 |
| Масса транспортного средства | 4045... | 4620... | 4500... | 4620... | 4500... | 4500... | 4620... | 4620... |
| в снаряженном со- стоянии, кг | 4545 | 4770 | 5000 | 4770 | 5000 | 5000 | 4770 | 4770 |
| Полная масса транс- портного средства, кг (технически допустимая) | 7850 | 5950 | 8180 | 6300 | 8180 | 8180 | 6300 | 6300 |
| Максимальная осевая масса, кг (технически допустимая) | | | | | | | | |
| на переднюю ось | 1875 | 2250 | 2180 | 2635 | 2180 | 2180 | 2635 | 2635 |
| на заднюю ось | 5975 | 3700 | 6000 | 3665 | 6000 | 6000 | 3665 | 3665 |
| Максимальная масса прицепа, кг | буксировка прицепа не предусмотрена | | | | | | | |

E-RU.MT20.B.00059.P1

| шасси: | 3307,3308 | 3309 | 33081 |
|--|--|--|---|
| Двигатель (марка, тип) | ЗМЗ-5231 | Д-245.7ЕЗ | Д-245.7Е2 |
| | | четырёхтактный | |
| - количество и расположение цилиндров | с искровым зажиганием 8, V-образное | дизель 4, рядное | |
| - рабочий объем, см ³ | 4670 | 4750 | |
| - степень сжатия | 7,6 | 17 | |
| Максимальная мощность, кВт (мин ⁻¹) по Правилам ЕЭК ООН № 85 | 82 (3200) | 87,5 (2400) | 86,2 (2400) |
| Максимальный крутящий момент, Нм (мин ⁻¹) | 283 (1200) | 417,3 (1400) | 413,0 (1500) |
| Топливо | бензин с октановым числом не менее 92 | дизельное | |
| Система питания (тип) | карбюраторная | впрыск топлива под давлением | |
| Карбюратор (марка, тип) | К-135Г, двухкамерный | - | |
| ТНВД (марка, тип) | - | Bosch, CP3.3 или ЯЗДА, 833.1111005.01 | ЯЗДА, 773-10.01 |
| Форсунки | - | Bosch, В 445 121 481 или ЯЗДА, 455.1112010-73 или 455.1112010-74 | ЯЗДА, 455.1112010-73 или 335.1112110-121 |
| Турбокомпрессор (марка, тип) | - | CZ, 1771BS/5.32 (C14), 6668WBS3/5.31XM (C15) или БЗА, ТКР 6,5.1 | CZ, 1470BS/5.32 (C14) или БЗА, ТКР 6.1 |
| Воздушный фильтр (марка, тип) | 3308-1109010 | 3309-1109010-10 | |
| Резонатор впуска | - | с сухим бумажным элементом | |
| Глушители шума впуска (маркировка) | - | 3309-1109410-10 | |
| Система зажигания | | | |
| Катушка зажигания (марка, тип) | Батарейная, бесконтактная Б116 или 3122.30705 или 41.3705 | — | |
| Датчик распределения | 24.3706-10 | — | |
| Коммутатор | 131.3734 или 131.3734-01 или 90.3734 или 94.3734 или 94.3734-01 | — | |
| Свечи зажигания (марка, тип) | A11P | — | |

E-RU.MT20.B.00059.P1

| | шасси 3307,3308 | 3309 | 33081 |
|--|---|---|---|
| Система выпуска и нейтрализации отработавших газов | один глушитель и нейтрализатор отработавших газов | | один прямоточный глушитель в сборе с трубами, система нейтрализации отсутствует |
| Нейтрализатор (марка, тип) | совмещен с глушителем | | отсутствует |
| Глушитель (маркировка) | с шумопоглощающим наполнителем | | |
| | 367.1201010-16 | 3309-1201005, | 33081-1201005, |
| | шасси: 33098, 33088 | | 33096, 33083 |
| Двигатель (марка, тип) | ЯМЗ-53441 | | Cummins, ISF 3.8.s3154 |
| | | четырехтактный дизель | |
| | | 4, рядное | |
| - количество и расположение цилиндров | | | |
| - рабочий объем, см ³ | 4.430 | | 3.760 |
| - степень сжатия | 17.5 | | 17.2 |
| Максимальная мощность, кВт (мин ⁻¹) по Правилам ЕЭК ООН № 85 | 99,0 (2300) | | 112,0 (2600) |
| Максимальный крутящий момент, Нм (мин ⁻¹) | 417,0 (1200...2100) | | 491,0 (1200...1900) |
| Топливо | | дизельное | |
| Система питания (тип) | | впрыск топлива под давлением | |
| ТНВД (марка, тип) | Bosch CP3.3 NH | | Bosch CR/CP3S3/L110/30-789S |
| Форсунки | Bosch MV CRIN 3B, 44S121693 | | Bosch 0445 |
| Турбокомпрессор (марка, тип) | Borg Warner, S200 | | Holset, HE211W |
| Воздушный фильтр (марка, тип) | | 33098-1109010 | |
| Глушители шума выпуска (маркировка) | | с сухим бумажным элементом | |
| Система выпуска и нейтрализации отработавших газов | | один прямоточный глушитель в сборе с трубами, система нейтрализации отсутствует | |
| Глушитель (маркировка) | | с шумопоглощающим наполнителем | |
| | | 3309-1201005, 33081-1201005, | |

E-RU.MT20.B.00059.P1

| | |
|-------------------------------------|---|
| Трансмиссия (тип) | механическая |
| Сцепление (марка, тип) | фрикционное, сухое, однодисковое, с гидравлическим приводом |
| Коробка передач (марка, тип) | ГАЗ, механическая, с ручным управлением, синхронизированная |
| - число передач | 5- вперед, 1 - назад |
| - передаточные числа | |

| | |
|-------|-------|
| I- | 6.555 |
| II- | 3.933 |
| III- | 2.376 |
| IV- | 1.442 |
| V- | 1.000 |
| 3.X.- | 5.735 |

| | |
|--|---|
| Раздаточная коробка (тип, маркировка) | ГАЗ, механическая, с ручным управлением (только для ГАЗ-3308??) |
| - число передач | 2 |
| - передаточные числа | |
| высшее - | 1,982 |
| низшее - | 1.000 |

| | | | | | |
|---|-----------|--------|-------|--------------|-------|
| Главная передача (тип, маркировка) | гипоидная | | | | |
| шасси: | 3307 | 3309?? | 3308 | 33081, 33083 | 33088 |
| - передаточное число | 6.170 | 4.556 | 6.170 | 5.500 | 5.125 |

| | |
|----------------------------|--|
| Подвеска | |
| Передняя (описание) | зависимая, на двух продольных полуэллиптических рессорах, с гидравлическими телескопическими амортизаторами |
| Задняя (описание) | шасси 3307??, 3309?? – зависимая, на двух основных и двух дополнительных продольных полуэллиптических рессорах; шасси 3308?? – зависимая, на двух продольных полуэллиптических рессорах, с гидравлическими телескопическими амортизаторами |

| | | |
|--------------------------------------|---|---|
| шасси | 3307 | 3308??, 3309?? |
| Рулевое управление (описание) | без усилителя | с гидроусилителем |
| - рулевой механизм (тип, маркировка) | "глобоидальный червяк-трехребневый ролик", 3307-3400014 | типа "винт – шариковая гайка – рейка - сектор", 3302-3400014-01 |

| | |
|------------------------------|--|
| Тормозные системы | |
| Рабочая (описание) | с пневмогидравлическим или гидровакуумным приводом, двухконтурная, с разделением на контуры по осям, с АБС; тормозные механизмы всех колес барабанного типа |
| Запасная (описание) | каждый контур рабочей тормозной системы |
| Стояночная (описание) | механический привод к тормозным механизмам задних колес (шасси 3307, 3309??); трансмиссионный тормоз с механическим приводом (шасси 3308??) |
| - усилитель(маркировка) | 3310-3510010 – пневматический усилитель 3309-350510 – главный цилиндр тормоза (для автомобилей с пневмогидравлическим приводом) 53-12-3550010-гидровакуумный усилитель |

E-RU.MT20.B.00059.P1

| | | |
|--|---|------------------|
| | 66-11-3505010- главный цилиндр тормоза (для автомобилей с гидровакуумным приводом) A29.05.000-А БЗА или 66-11-3509015-10 или 562.3509015 поршневой, одноцилиндровый, с воздушным охлаждением LK 3880 или LK 3881 поршневой, одноцилиндровый, с водным охлаждением (для моделей с пневмогидравлическим приводом и для моде- лей с системой накачки шин) | |
| - компрессор (маркировка) | | |
| | шасси: 3307, 3309?? | 3308?? |
| - цилиндр колесный переднего тормоза (марка, тип) | 3309-3501340 | 66-16-3501040/41 |
| - цилиндр колесный заднего тормоза (марка, тип) | 3309-3502340 | 66-16-3502040 |

Шины

| шасси | размерность | минимально допустимый ин- декс нагрузки | скоростная категория | статический радиус, мм |
|--------------|-------------|---|-------------------------|---------------------------|
| 3307, 3309?? | 8,25 R20 | 125/122 или 130/128 | J | 457,0 |
| 3308?? | 12,00R18 | 129 | J | 505,0 |

Оборудование транспортного средства

проблесковый маячок синего цвета, сигнальная громкоговорящая установка (СГУ), цветографическая схема (автомобили МВД)

По заказу: радиостанция, система видеонаблюдения за отсеками для задержанных и конвойным отделением, система пожаротушения моторного отсека, система пожаротушения отсека для задержанных, огнетушители ручные, автомобильные аптечки, биотуалет, сигнально-переговорное устройство, вставки безопасности в колеса для обеспечения движения при спущенных шинах, лестницы, кондиционер, отопитель салона и/или кабины, спутниковая навигационная система, аварийно-спасательный инструмент

Руководитель органа по сертификации

подпись

А.М. Иванов

инициалы, фамилия

ОПИСАНИЕ МАРКИРОВКИ ТРАНСПОРТНОГО СРЕДСТВА

1. Место расположения и форма знака обращения на рынке

На табличке изготовителя по форме, утвержденной Постановлением Правительства РФ от 19.11.2003 г. № 696.

2. Место расположения таблички изготовителя

На задней стойке проема правой двери кабины.

3. Место расположения идентификационного номера:

3.1 На табличке изготовителя

3.2 На задней стойке проема правой двери кабины или на правом лонжероне рамы.

4. Структура и содержание идентификационного номера транспортного средства:

| | | | | | | | | | | | | | | | | |
|---|---|---|---|---|---|---|---|---|----|----|----|----|----|----|----|----|
| 1 | 2 | 3 | 4 | 5 | 6 | 7 | 8 | 9 | 10 | 11 | 12 | 13 | 14 | 15 | 16 | 17 |
| X | 8 | 9 | 3 | 2 | 9 | 5 | ? | ? | ? | 0 | B | R | 9 | ? | ? | ? |

поз. 1 - 3: **X89** – код изготовителя (см. также поз. 12-14), указывающий на то, что объем производства не превышает 500 ед. в год.

поз. 4 - 9: **3295??** – описательная часть (3295A0 – для 3295-0000010-05, 3295B0 – для 3295-0000010-06, 3295C0 – для 3295-0000010-03, 3295D0 – для 3295-0000010-04, 3295E0 – для 3295-0000010-63, 3295F0 – для 3295-0000010-53, 3295G0 – для 3295-0000010-44, 3295H0 – для 3295-0000010-54).

поз. 10: **?** - код модельного года согласно Таблице 1 Приложения № 8 к техническому регламенту о безопасности колесных транспортных средств.

поз.11: постоянный символ «0».

поз.12-14: **BR9** – код изготовителя (совместно WMI) – ООО «ПСП-НН», Российская Федерация.

поз. 15 - 17: **?** - производственный номер транспортного средства.

Руководитель органа по сертификации

подпись

А.М. Иванов

инициалы, фамилия

E-RU.MT20.B.00059.P1

ОБЩИЙ ВИД ТРАНСПОРТНОГО СРЕДСТВА

3295, модификации 3295-0000010-05, 3295-0000010-04, 3295-0000010-44, 3295-0000010-54

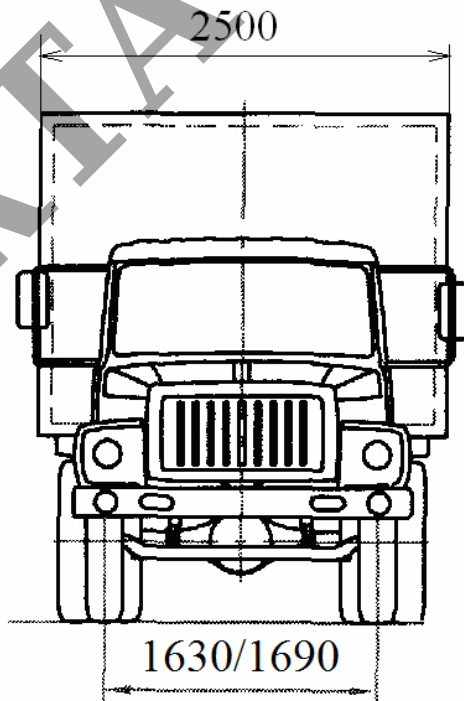
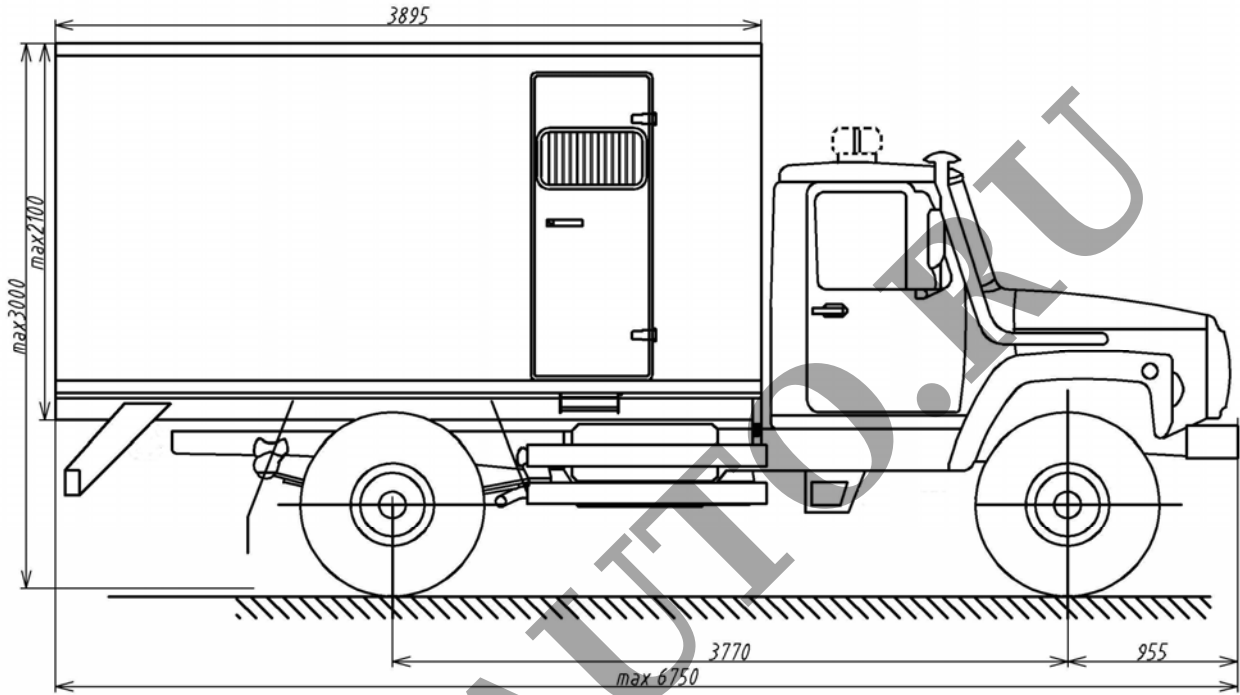

E-RU.MT20.B.00059.P1

ОБЩИЙ ВИД ТРАНСПОРТНОГО СРЕДСТВА

3295, модификации 3295-0000010-06, 3295-0000010-03, 3295-0000010-63, 3295-0000010-53

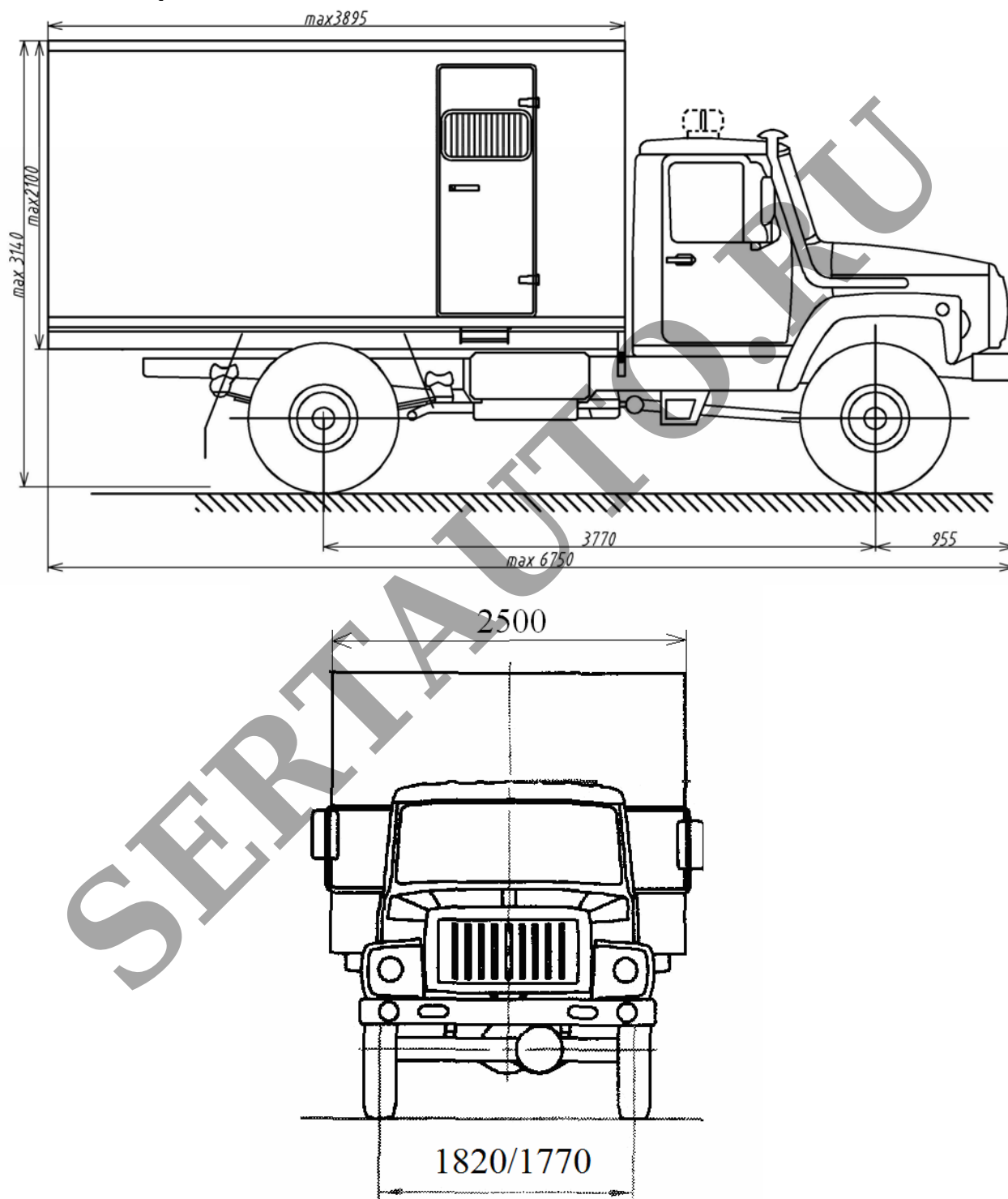

E-RU.MT20.B.00059.P1

ОБЩИЙ ВИД ТРАНСПОРТНОГО СРЕДСТВА
Возможные варианты планировки пассажирского салона ТС 3295

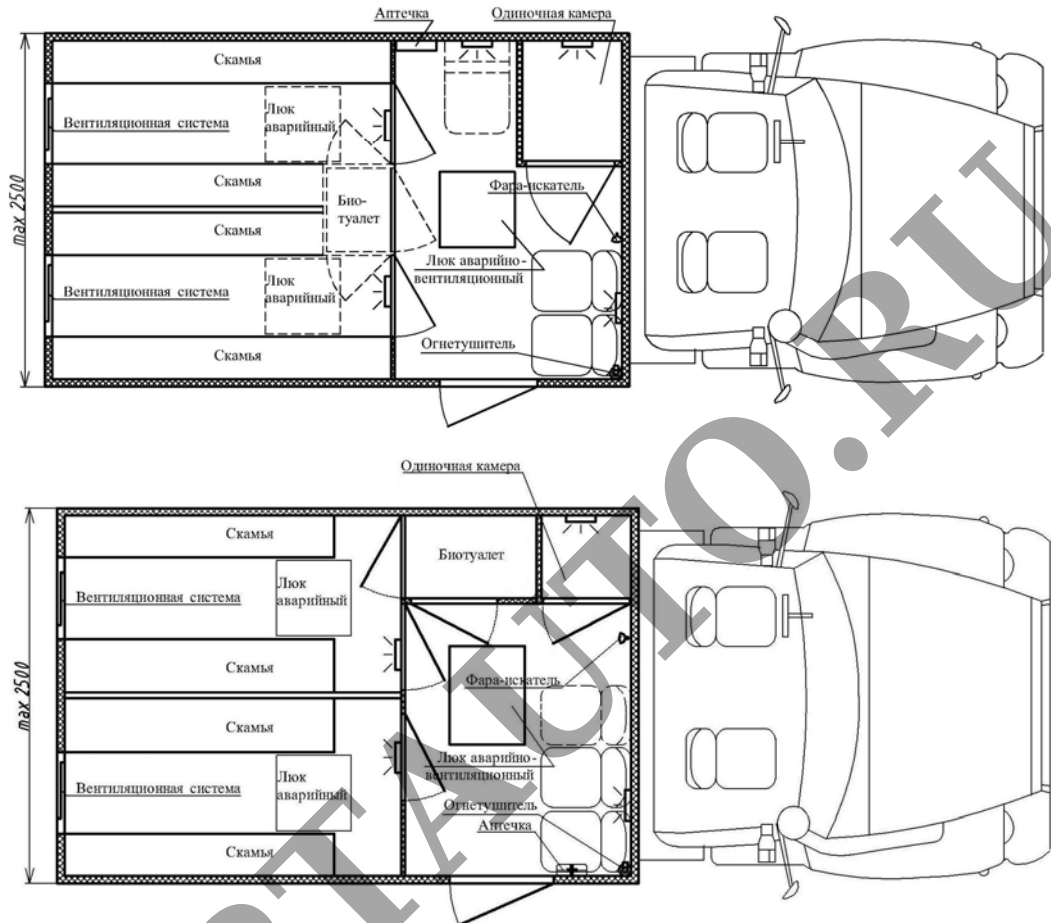

Цветографическая схема автомобилей для МВД.

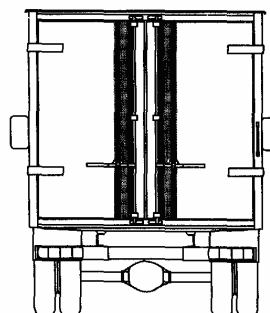
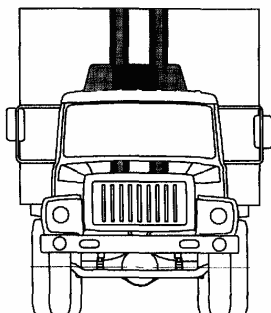
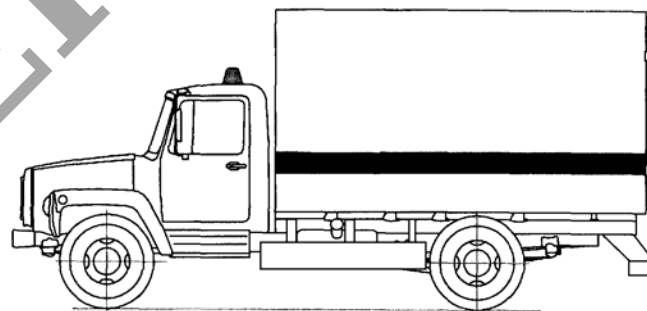

Страница для заполнения полей данных (сначала между знаками вопроса вставляются новые символы, затем удаляются знаки вопроса, поля в тексте обновляются автоматически при печати или предварительном просмотре документа, в тексте номер ОТТС трогать не следует !!!);

ОТТС № **E-RU.MT20.B.00059.P1**
Бланк № 000????

SERTAUTO.RU