

E-RU.MP03.B.00095

10 сентября 2012 г.

31 декабря 2013 г.

«Сертификационный центр «ТЕСТ-СДМ»
Негосударственной некоммерческой организации
«Ассоциация по безопасности машин и оборудования «ТЕСТ-СДМ», ОГРН 1027739616838,
аттестат аккредитации № РОСС RU.0001.11MP03 с 10.03.2011 г. по 10.03.2016 г.,
Российская Федерация, 125424, г. Москва, Волоколамское ш., д. 73,
телефон: (495) 490-58-80, факс: (495) 490-59-07, e-mail: testsdm@testsdm.ru

МАРКА	—				
КОММЕРЧЕСКОЕ НАИМЕНОВАНИЕ	автомобиль- сортиментовоз	автомобиль бортовой		автомобиль бортовой с краном-манипулятором	
ТИП	780529	780518	780530	780520	780528
ШАССИ	базовое транспортное средство КАМА3-53215-15	КАМА3-65117-62, КАМА3-65117-N3	КАМА3-65115-62, КАМА3-65115-65, КАМА3-65115-D3, КАМА3-65115-N3	КАМА3-65117-62, КАМА3-65117-N3	
МОДИФИКАЦИИ	—				
КАТЕГОРИЯ	N ₃ G				
ЭКОЛОГИЧЕСКИЙ КЛАСС	3				
КОД ОКП / ТН ВЭД	48 5135 / 8704 22	45 1116 / 8704 23	48 3515 / 8704 23		
ЗАЯВИТЕЛЬ И ЕГО АДРЕС	Общество с ограниченной ответственностью Торгово-финансовая компания «Феникс» (ООО ТФК «Феникс»), ОГРН 1101650006479, Российская Федерация, 423800, Республика Татарстан, г. Набережные Челны, Промышленно-коммунальная зона, Индустриальный проезд, д. 37, телефон: (8552) 53-77-00, факс: (8552) 38-08-36				
ИЗГОТОВИТЕЛЬ И ЕГО АДРЕС	Общество с ограниченной ответственностью Торгово-финансовая компания «Феникс» (ООО ТФК «Феникс»), ОГРН 1101650006479, Российская Федерация, 423800, Республика Татарстан, г. Набережные Челны, Промышленно-коммунальная зона, Индустриальный проезд, д. 37, телефон: (8552) 53-77-00, факс: (8552) 38-08-36				
ПРЕДСТАВИТЕЛЬ ИЗГОТОВИТЕЛЯ И ЕГО АДРЕС	—				
СБОРОЧНЫЙ ЗАВОД И ЕГО АДРЕС	Российская Федерация, 423800, Республика Татарстан, г. Набережные Челны, Промышленно-коммунальная зона, Индустриальный проезд, д. 37				
ПОСТАВЩИК СБОРОЧНЫХ КОМПЛЕКТОВ И ЕГО АДРЕС	—				

соответствуют установленным в Российской Федерации требованиям технического регламента о безопасности колесных транспортных средств.

Действие данного ОДОБРЕНИЯ ТИПА ТРАНСПОРТНОГО СРЕДСТВА распространяется на серийно выпускаемую продукцию.

Данное ОДОБРЕНИЕ ТИПА ТРАНСПОРТНОГО СРЕДСТВА без приложений не действительно.

Приложение № 1. Общие характеристики транспортного средства.

Приложение № 2. Перечень документов, явившихся основанием для оформления ОДОБРЕНИЯ ТИПА ТРАНСПОРТНОГО СРЕДСТВА.

Приложение № 3. Описание маркировки транспортного средства.

Приложение № 4. Общий вид транспортного средства на двух страницах.

ДОПОЛНИТЕЛЬНАЯ ИНФОРМАЦИЯ

Транспортные средства 780529 предназначены для транспортировки леса в сортиментах и других лесоматериалов.

Транспортные средства 780518, 780530 предназначены для перевозки различных грузов.

Транспортные средства 780520, 780528 предназначены для перевозки различных грузов и выполнения погрузочно-разгрузочных работ.

Транспортные средства не предназначены для перевозки пищевых продуктов и опасных грузов.

Руководитель органа по сертификации

М.В. Топольский

инициалы, фамилия

ОДОБРЕНИЕ ТИПА ТРАНСПОРТНОГО СРЕДСТВА УТВЕРЖДЕНО

Внесена запись в реестр за № E-RU.MP03.B.00095 от 10 сентября 2012 г.

Заместитель руководителя

РОССТАНДАРТА

наименование федерального органа
исполнительной власти, выполняющего
функции компетентного административного
органа Российской Федерации в соответствии
с Женевским Соглашением 1958 года

А.В. Зажигалкин

инициалы, фамилия

E-RU.MP03.B.00095

ОБЩИЕ ХАРАКТЕРИСТИКИ ТРАНСПОРТНОГО СРЕДСТВА

Колесная формула / ведущие колеса	6 x 4 / задней тележки				
Схема компоновки транспортного средства	кабина над двигателем				
Расположение двигателя	переднее продольное				
Исполнение загрузочного пространства	платформа сортиментовозная с кониками и устройством защиты кабины (для 780529); бортовая платформа (для 780518, 780530); бортовая платформа и краноманипуляторная установка за кабиной (для 780520, 780528)				
Кабина	цельнометаллическая, двухдверная, двух- или трехместная, со спальным местом, откидывающаяся вперед				
для ТС	780529	780518	780530	780520	780528
Габаритные размеры, мм					
- длина	8640	10245	8660	9800	10235
- ширина	2500				
- высота	3060	2990	2960	3070 - 3460	3050 - 3440
База, мм	3690 + 1320	4970 + 1320	3690 + 1320	4470 + 1320	4970 + 1320
Колея передних / средних, задних колес, мм	2043 / 1890				
для ТС	780529	780518	780530	780520	780528
Масса транспортного средства в снаряженном состоянии, кг	8500	9750	8750	9800 - 11500	10800 - 12700
Полная масса транспортного средства (технически допустимая), кг	19650	24000	21900	23650	23850
Максимальная осевая масса (технически допустимая), кг					
- на переднюю ось	4450	6000	5050	5450	6000
- на заднюю тележку	15200	18000	16850	18200	17850
Максимальная масса прицепа, кг	буксировка прицепа не предусмотрена				
для ТС	на базовом ТС КАМАЗ-53215-15	на шасси КАМАЗ-65115-62, КАМАЗ-65117-62	на шасси КАМАЗ-65115-65	на шасси КАМАЗ-65115-D3	на шасси КАМАЗ-65115-N3, КАМАЗ-65117-N3
Двигатель (марка, тип)	КАМАЗ, 740.31-240;	КАМАЗ, 740.62-280;	КАМАЗ, 740.65-240;	CUMMINS, 6ISBe285;	CUMMINS, 6ISBe300;
	четырёхтактный, дизельный, с турбонаддувом				
- количество и расположение цилиндров	8, V-образное			6, рядное	
- рабочий объем цилиндров, см ³	10850	11762		6700	
- степень сжатия	16,5	16,8		17,3	
- максимальная мощность, кВт (мин ⁻¹), по Правилам ЕЭК ООН № 85	165,0 (2000)	206,0 (1900)	176,0 (1900)	207,2 (2500)	207,0 (2300)
- максимальный крутящий момент, Н·м (мин ⁻¹)	912,0 (1000 - 1500)	1177,0 (1300)	980,0 (1300)	956,0 (1300)	1081,0 (1500)
Топливо	дизельное				

E-RU.MP03.B.00095

для ТС	на базовом ТС КАМАЗ- 53215-15	на шасси КАМАЗ- 65115-62, КАМАЗ- 65117-62	на шасси КАМАЗ- 65115-65	на шасси КАМАЗ- 65115-D3	на шасси КАМАЗ- 65115-N3, КАМАЗ- 65117-N3		
Система питания (тип)		впрыск топлива под давлением					
Блок управления (маркировка)	—	Bosch, EDC7UC31 (EDC7.280; MS6.1); ЭЛАРА, 50.3763; АКО, M230	Bosch, MS6.1;	Bosch, ECM2150C	Cummins, CM2150C		
ТНВД (тип, маркировка)	ЯЗДА, 337-20.05; ЯЗДА, 337-71.01; Bosch, 0 402 648 608	ЯЗДА, 337-23.02; Bosch, UP20; Bosch, 0 402 698 818; непосредственный впрыск топлива (Common Rail) Bosch, CP 3.4 (0 445 020 089)	ЯЗДА, 337-23.03; ЯЗДА, 274-40; ЯЗДА, 274-41; ЯЗДА, 274-30; ЯЗДА, 274-31; АЗПИ, 216; АЗПИ, 216А; АЗПИ, 216-01; АЗПИ, 216-01А; АЗПИ, 216-11; АЗПИ, 216-11А; Bosch, CRIN2 (0 445 120 153)	Bosch, CP3.3 (SC97703)	4988595 (Cummins P/N)		
Форсунки (тип, маркировка)	ЯЗДА, 273-20; ЯЗДА, 273-50; АЗПИ, 216; АЗПИ, 216А	ЯЗДА, 274-20; ЯЗДА, 274-50; ЯЗДА, 274-30; ЯЗДА, 274-31; АЗПИ, 216; АЗПИ, 216А; АЗПИ, 216-01; АЗПИ, 216-01А; АЗПИ, 216-11; АЗПИ, 216-11А; Bosch, CRIN2 (0 445 120 153)	ЯЗДА, 274-40; ЯЗДА, 274-41;	Bosch, 4937065			
Нагнетатель воздуха (тип, маркировка)	КАМАЗ, ТКР 7С-6	Borg Warner Turbo Systems, S2B/7624TAE/0,76D9 (S300G 13809700007); КАМАЗ, ТКР 7С-6	Holset, HE351W				
Воздушный фильтр (тип, маркировка)	740.05-1109510; 740.05-1109510-01; 740.05-1109510-07; ФВ 721.1109510; ФВ 721.1109510-03						
Система выпуска и нейтрализации отработавших газов	глушитель, система нейтрализации отработавших газов отсутствует						
Глушитель (маркировка)	КАМАЗ, 6520-1201010						
Трансмиссия (тип)	механическая						
Сцепление (марка, тип)	КАМАЗ, 142; фрикционное, сухое, двухдисковое; ZF&SACHS, MFZ-430 (MF-430); фрикционное, сухое, однодисковое						
Коробка передач (марка, тип)	КАМАЗ, 152; КАМАЗ, 154; механическая, десятиступенчатая, с передним делителем; ZF 9S1310TO; механическая, девятиступенчатая; ZF 9S109-472; ZF 9S109-494; Fast Gear 9JS135TA; механическая, восьмиступенчатая, с дополнительной понижающей передачей						
	КАМАЗ, 152; КАМАЗ, 154	ZF 9S1310TO	ZF 9S109-472	ZF 9S109-494	Fast Gear 9JS135TA		
- число передач	вперед - 10, назад - 2		вперед - 9, назад - 1				
- передаточные числа	нижнее	высшее					
	I	7,820	6,380	9,480	8,960	6,570	6,550
	II	4,030	3,290	6,580	6,370	4,780	4,640
	III	2,500	2,040	4,680	4,710	3,530	3,360
	IV	1,530	1,250	3,480	3,530	2,610	2,460
	V	1,000	0,815	2,620	2,540	1,860	1,950
	VI	—	—	1,890	1,810	1,350	1,380
	VII	—	—	1,350	1,340	1,000	1,000
	VIII	—	—	1,000	1,000	0,740	0,730
	IX	—	—	0,750	—	—	—
	понижающая	—	—	—	12,910	10,240	11,020
	3.X.	7,380	6,020	8,970	12,200	9,440	11,020

E-RU.MP03.B.00095

Главная передача (тип, маркировка)	двухступенчатый редуктор		
- передаточное число	4,980; 5,430; 5,940; 6,530; 7,220		
Подвеска			
Передняя (описание)	зависимая, на двух полуэллиптических рессорах, с гидравлическими телескопическими амортизаторами, с резиновыми буферами, со стабилизатором поперечной устойчивости		
Задняя (описание)	зависимая, балансирная, на двух полуэллиптических рессорах, с реактивными штангами		
Рулевое управление (описание)	с гидроусилителем		
- рулевой механизм (тип, маркировка)	КАМАЗ, 4310-3400020; RBL, C-500L715.102 (115.002) типа «винт - шариковая гайка - рейка - сектор»		
Тормозные системы			
Рабочая (описание)	пневматическая, двухконтурная с разделением контуров на переднюю ось и заднюю тележку, с АБС, тормозные механизмы всех колес барабанного типа		
Запасная (описание)	каждый из контуров рабочей тормозной системы		
Стояночная (описание)	тормозные механизмы колес задней тележки, приводимые в действие пружинными энергоаккумуляторами, объединенными с тормозными камерами		
Вспомогательная (износостойкая) (описание)	моторный тормоз-замедлитель		
- компрессор (маркировка)	5 115.01.135.0; 53205-3509015-20; LK 8906; 225cc(3971519); 911.153.010.0; 3970805 (1W24259-02)		
- тормозные камеры (маркировка)	передние типа 30: 661-3519310; 25.3519311; K5 427 02 003 1; 423 107 403 0; 423 107 014 0; BX 3613-K053669N00; BX 3614-K053692N00; BX 3615-K053693N00; BX 3616-K053694N00; задние типа 24/20: 661-3519200		
Шины			
- размерность	10.00R20	11.00R20	11R22,5
- минимально допустимый индекс нагрузки	146/143 или 149/146	150/146	146/143
- скоростная категория	К или J	К	L
- статический радиус, мм	488	505	489
Оборудование транспортного средства	- устройства увязки (для 780529)		

Руководитель органа по сертификации

подпись

М.В. Топольский

инициалы, фамилия

E-RU.MP03.B.00095

**Перечень документов, явившихся основанием для оформления
ОДОБРЕНИЯ ТИПА ТРАНСПОРТНОГО СРЕДСТВА**

Элементы объектов технического регулирования, в отношении которых установлены требования безопасности	Наименование и происхождение документа, подтверждающего соответствие	Номер документа и дата выпуска
1	2	3
Возможность оснащения тахографами, Пункт 8(1) Раздела II технического регламента о безопасности колесных транспортных средств	Декларация, Общество с ограниченной ответственностью Торгово-финансовая компания «Феникс», Российская Федерация	Д-RU.MP03.B.00310 с 23.07.2012 г. по 23.07.2016 г.
Интерфейс, Пункт 9 Раздела II технического регламента о безопасности колесных транспортных средств	— " — " —	— " — " —
Световозвращатели, Правила ЕЭК ООН № 3-02, включая дополнения 1-10	Одобрения типа, Орган по сертификации специальных и специализированных автотранспортных средств и услуг на автомобильном транспорте НО «Фонд развития сертификации спецавтотранспорта, средств механизации и технологий выполнения работ в строительстве» (ОС САТС «САМТ-Фонд»), РОСС RU.0001.10MT22, Российская Федерация	E-RU.MT22.B.00022.П1 с 09.02.2012 г. по 31.12.2012 г., K-RU.MT22.B.00022 с 10.02.2012 г. по 31.12.2012 г.
	Сертификат, Орган по сертификации изделий электрооборудования и электроники для механических транспортных средств, тракторов и прицепов АНО «СЕРТЭТ» (ОС «СЕРТЭТ»), РОСС RU.0001.11MT08, Российская Федерация	РОСС RU.MT08.B03935 с 26.02.2010 г. по 26.02.2013 г.
Устройства для освещения заднего номерного знака, Правила ЕЭК ООН № 4-00, включая дополнения 1-14	Одобрения типа, ОС САТС «САМТ-Фонд», РОСС RU.0001.10MT22, Российская Федерация	E-RU.MT22.B.00022.П1 с 09.02.2012 г. по 31.12.2012 г., K-RU.MT22.B.00022 с 10.02.2012 г. по 31.12.2012 г.
Указатели поворота, Правила ЕЭК ООН № 6-01, включая дополнения 1-19	— " — " —	— " — " —
Габаритные огни, сигналы торможения, Правила ЕЭК ООН № 7-02, включая дополнения 1-16	— " — " —	— " — " —
Устойчивость к воздействию внешних источников электромагнитного излучения и электромагнитная совместимость, Правила ЕЭК ООН № 10-02, включая дополнения 1-2	— " — " —	— " — " —

E-RU.MP03.B.00095

1	2	3
Эффективность тормозных систем, Правила ЕЭК ООН № 13-10, включая дополнения 1-5, № 13-11, включая дополнение 3	Одобрения типа, ОС CATC «САМТ-Фонд», РОСС RU.0001.10MT22, Российская Федерация	E-RU.MT22.B.00022.П1 с 09.02.2012 г. по 31.12.2012 г., K-RU.MT22.B.00022 с 10.02.2012 г. по 31.12.2012 г.
Места крепления ремней безопасности, Правила ЕЭК ООН № 14-07	— " — " —	— " — " —
Требования к ремням безопасности и оснащению удерживающими системами, Правила ЕЭК ООН № 16-06	— " — " —	— " — " —
Защита транспортного средства от несанкционированного использования, Правила ЕЭК ООН № 18-03	— " — " —	— " — " —
Передние противотуманные фары, Правила ЕЭК ООН № 19-03, включая дополнения 1 и 2	— " — " —	— " — " —
Фонари заднего хода, Правила ЕЭК ООН № 23-00, включая дополнения 1-15	— " — " —	— " — " —
Звуковые сигнальные приборы, Правила ЕЭК ООН № 28-00, включая дополнения 1-3	— " — " —	— " — " —
Защитные свойства кабин, Правила ЕЭК ООН № 29-02, включая дополнение 1	— " — " —	— " — " —
Лампы накаливания, Правила ЕЭК ООН № 37-03, включая дополнения 1-34	— " — " —	— " — " —
Задние противотуманные огни, Правила ЕЭК ООН № 38-00, включая дополнения 1-14	— " — " —	— " — " —
Механизмы измерения скорости, Правила ЕЭК ООН № 39-00, включая дополнения 1-5	— " — " —	— " — " —
Оснащение безопасными стеклами, Правила ЕЭК ООН № 43-00, включая дополнения 1-6	— " — " —	— " — " —
Оснащение устройствами непрямого обзора, Правила ЕЭК ООН № 46-02, включая дополнения 1-4	— " — " —	— " — " —
Количество, месторасположение, характеристики и действие устройств освещения и световой сигнализации, Правила ЕЭК ООН № 48-03, включая дополнения 1-3	Сертификат, Орган по сертификации «Сертификационный центр «ТЕСТ-СДМ» Негосударственной некоммерческой организации «Ассоциация по безопасности машин и оборудования «ТЕСТ-СДМ», РОСС RU.0001.11MP03, Российская Федерация	C-RU.MP03.B.00490 с 10.09.2012 г. по 10.09.2016 г.

E-RU.MP03.B.00095

1	2	3
<p>Внешний шум, Правила ЕЭК ООН № 51-02, включая дополнения 1-4, 6</p>	<p>Сертификат, Орган по сертификации механических транспортных средств и прицепов, их составных частей и предметов оборудования «САТР-ФОНД» Межотраслевого Фонда «Сертификация автотранспорта САТР» (ОС «САТР-ФОНД»), РОСС RU.0001.11MT02, Российская Федерация</p>	<p>C-RU.MT02.B.00398 с 25.10.2011 г. по 25.10.2015 г.</p>
	<p>Сообщение, Федеральное агентство по техническому регулированию и метрологии, Российская Федерация</p>	<p>E22 51R-02 06006 от 06.02.2006 г.</p>
<p>Правила ЕЭК ООН № 51-02, включая дополнения 1-7</p>	<p>Сертификаты, Орган по сертификации автотехники - механических транспортных средств, запасных частей и принадлежностей АНО «Центр содействия сертификации автотехники» (ОС ЦСС АМТ), РОСС RU.0001.11MT25, Российская Федерация</p>	<p>C-RU.MT25.B.04439 с 27.01.2012 г. по 27.01.2016 г., C-RU.MT25.B.04042 с 21.12.2011 г. по 21.12.2015 г.</p>
<p>Оснащение шинами, Правила ЕЭК ООН № 54-00, включая дополнения 1-17</p>	<p>Одобрения типа, ОС САТС «САМТ-Фонд», РОСС RU.0001.10MT22, Российская Федерация</p>	<p>E-RU.MT22.B.00022.П1 с 09.02.2012 г. по 31.12.2012 г., K-RU.MT22.B.00022 с 10.02.2012 г. по 31.12.2012 г.</p>
<p>Оснащение задними защитными устройствами грузовых транспортных средств, Правила ЕЭК ООН № 58-01</p>	<p>Сертификат, Орган по сертификации «Сертификационный центр «ТЕСТ-СДМ» Негосударственной некоммерческой организации «Ассоциация по безопасности машин и оборудования «ТЕСТ-СДМ», РОСС RU.0001.11MP03, Российская Федерация</p>	<p>C-RU.MP03.B.00491 с 10.09.2012 г. по 10.09.2016 г.</p>
<p>Травмобезопасность наружных выступов, Правила ЕЭК ООН № 61-00, включая дополнение 1</p>	<p>Одобрения типа, ОС САТС «САМТ-Фонд», РОСС RU.0001.10MT22, Российская Федерация</p>	<p>E-RU.MT22.B.00022.П1 с 09.02.2012 г. по 31.12.2012 г., K-RU.MT22.B.00022 с 10.02.2012 г. по 31.12.2012 г.</p>
<p>Количество, месторасположение и характеристики задних опознавательных знаков для транспортных средств большой длины и грузоподъемности, Правила ЕЭК ООН № 70-01, включая дополнения 1-7</p>	<p>Сообщение, RDW, The Netherlands</p> <p>Сертификат, Орган по сертификации «Сертификационный центр «ТЕСТ-СДМ» Негосударственной некоммерческой организации «Ассоциация по безопасности машин и оборудования «ТЕСТ-СДМ», РОСС RU.0001.11MP03, Российская Федерация</p>	<p>E4-70R-01 7012 Ext.05 от 27.11.2007 г.</p> <p>C-RU.MP03.B.00492 с 10.09.2012 г. по 10.09.2016 г.</p>

E-RU.MP03.B.00095

1	2	3
Оснащение боковыми защитными устройствами грузовых транспортных средств, Правила ЕЭК ООН № 73-00, включая дополнение 1	Сертификат, Орган по сертификации «Сертификационный центр «ТЕСТ-СДМ» Негосударственной некоммерческой организации «Ассоциация по безопасности машин и оборудования «ТЕСТ-СДМ», РОСС RU.0001.11MP03, Российская Федерация	C-RU.MP03.B.00493 с 10.09.2012 г. по 10.09.2016 г.
Рулевое управление, Правила ЕЭК ООН № 79-01, включая дополнения 1-3	Сообщение, Федеральное агентство по техническому регулированию и метрологии, Российская Федерация	E22 79R-01 02045 Ext.2 от 11.04.2011 г.
Устройства ограничения максимальной скорости, Правила ЕЭК ООН № 89-00, включая дополнение 1	Одобрения типа, ОС САТС «САМТ-Фонд», РОСС RU.0001.10MT22, Российская Федерация	E-RU.MT22.B.00022.П1 с 09.02.2012 г. по 31.12.2012 г., K-RU.MT22.B.00022 с 10.02.2012 г. по 31.12.2012 г.
Боковые габаритные фонари, Правила ЕЭК ООН № 91-00, включая дополнения 1-11	— " — " — Сертификат, ОС «СЕРТЭТ», РОСС RU.0001.11MT08, Российская Федерация	— " — " — РОСС RU.MT08.B03935 с 26.02.2010 г. по 26.02.2013 г.
Светоотражающая маркировка, Правила ЕЭК ООН № 104-00, включая дополнения 1-6	Сертификат, ОС «СЕРТЭТ», РОСС RU.0001.11MT08, Российская Федерация	РОСС US.MT08.B04001 с 01.06.2010 г. по 01.06.2013 г.
Фары ближнего и дальнего света, Правила ЕЭК ООН № 112-00, включая дополнения 1-12	Одобрения типа, ОС САТС «САМТ-Фонд», РОСС RU.0001.10MT22, Российская Федерация	E-RU.MT22.B.00022.П1 с 09.02.2012 г. по 31.12.2012 г., K-RU.MT22.B.00022 с 10.02.2012 г. по 31.12.2012 г.
Уровень шума от качения шин, Правила ЕЭК ООН № 117-01	Сообщения, Ministry of Transport, Posts and Telecommunications of the Slovak Republic, Slovak Republic	E27*117R-01*0088 S*00 от 29.10.2009 г., E27*117R-01*0142 S*00 от 18.10.2010 г., E27*117R-01*0091 S*00 от 04.11.2009 г., E27*117R-01*0019 S*00 от 14.05.2009 г.
Выбросы вредных (загрязняющих) веществ, Технический регламент «О требованиях к выбросам автомобильной техники, выпускаемой в обращение на территории Российской Федерации, вредных (загрязняющих) веществ», пункт 8б: Правила ЕЭК ООН №№ 24-03, 49-04А (Экологический класс 3)	Сертификаты, ОС САТС «САМТ-Фонд», РОСС RU.0001.10MT22, Российская Федерация	C-RU.MT22.B.00120 с 16.12.2009 г. по 31.12.2012 г. (с дв. КАМА3, 740.62-280), C-RU.MT22.B.00051 с 07.03.2008 г. по 31.12.2012 г. (с дв. CUMMINS, 6ISBe285), C-RU.MT22.B.00055 с 27.03.2008 г. по 31.12.2012 г. (с дв. КАМА3, 740.65-240), C-RU.MT22.B.00092 с 19.08.2009 г. по 31.12.2012 г. (с дв. КАМА3, 740.62-280 с Common Rail)

E-RU.MP03.B.00095

1	2	3
Выбросы вредных (загрязняющих) веществ, Технический регламент «О требованиях к выбросам автомобильной техники, выпускаемой в обращение на территории Российской Федерации, вредных (загрязняющих) веществ», пункт 8б: Правила ЕЭК ООН №№ 24-03, 96-01 (Экологический класс 3)	Сертификаты, ОС САТС «САМТ-Фонд», РОСС RU.0001.10MT22, Российская Федерация	C-RU.MT22.B.00087 с 29.05.2009 г. по 31.12.2012 г. (с дв. КАМА3, 740.31-240), C-RU.MT22.B.00100 с 01.10.2009 г. по 31.12.2012 г. (с дв. CUMMINS, 6ISBe300)
Внутренний шум, Пункт 2 Приложения 3 к техническому регламенту о безопасности колесных транспортных средств (ГОСТ Р 51616-2000)	Одобрения типа, ОС САТС «САМТ-Фонд», РОСС RU.0001.10MT22, Российская Федерация	E-RU.MT22.B.00022.П1 с 09.02.2012 г. по 31.12.2012 г., K-RU.MT22.B.00022 с 10.02.2012 г. по 31.12.2012 г.
Содержание вредных веществ в воздухе кабины водителя и пассажирского помещения транспортного средства, Пункт 3 Приложения 3 к техническому регламенту о безопасности колесных транспортных средств (ГОСТ Р 51206-2004)	— " — " —	— " — " —
Управляемость и устойчивость, Пункт 4 Приложения 3 к техническому регламенту о безопасности колесных транспортных средств (ГОСТ Р 52302-2004)	Сертификат, Орган по сертификации «Сертификационный центр «ТЕСТ-СДМ» Негосударственной некоммерческой организации «Ассоциация по безопасности машин и оборудования «ТЕСТ-СДМ», РОСС RU.0001.11MP03, Российская Федерация	C-RU.MP03.B.00494 с 10.09.2012 г. по 10.09.2016 г.
Передняя обзорность, Пункт 5 Приложения 3 к техническому регламенту о безопасности колесных транспортных средств (ГОСТ Р 51266-99)	Одобрения типа, ОС САТС «САМТ-Фонд», РОСС RU.0001.10MT22, Российская Федерация	E-RU.MT22.B.00022.П1 с 09.02.2012 г. по 31.12.2012 г., K-RU.MT22.B.00022 с 10.02.2012 г. по 31.12.2012 г.
Вентиляция, отопление и кондиционирование, Пункт 6 Приложения 3 к техническому регламенту о безопасности колесных транспортных средств (ГОСТ Р 50993-96)	— " — " —	— " — " —

E-RU.MP03.B.00095

1	2	3
Габаритные и весовые ограничения, Приложение 4 к техническому регламенту о безопасности колесных транспортных средств	Сертификат, Орган по сертификации «Сертификационный центр «ТЕСТ-СДМ» Негосударственной некоммерческой организации «Ассоциация по безопасности машин и оборудования «ТЕСТ-СДМ», РОСС RU.0001.11MP03, Российская Федерация	С-RU.MP03.B.00495 с 10.09.2012 г. по 10.09.2016 г.
Требования к автокранам и транспортным средствам, оснащенным кранами-манипуляторами, Пункт 1.4 Приложения 6 к техническому регламенту о безопасности колесных транспортных средств (ПБ 10-257-98)	Сертификат, Орган по сертификации «Сертификационный центр «ТЕСТ-СДМ» Негосударственной некоммерческой организации «Ассоциация по безопасности машин и оборудования «ТЕСТ-СДМ», РОСС RU.0001.11MP03, Российская Федерация	РОСС RU.MP03.H00215 с 02.07.2010 г. по 01.07.2013 г.
Требования к автолесовозам, Пункт 1.5 Приложения 6 к техническому регламенту о безопасности колесных транспортных средств	Сертификат, Орган по сертификации «Сертификационный центр «ТЕСТ-СДМ» Негосударственной некоммерческой организации «Ассоциация по безопасности машин и оборудования «ТЕСТ-СДМ», РОСС RU.0001.11MP03, Российская Федерация	С-RU.MP03.B.00496 с 10.09.2012 г. по 10.09.2016 г.
Маркировка и возможность идентификации, Приложение 8 к техническому регламенту о безопасности колесных транспортных средств	Декларация, Общество с ограниченной ответственностью Торгово-финансовая компания «Феникс», Российская Федерация	Д-RU.MP03.B.00310 с 23.07.2012 г. по 23.07.2016 г.

Руководитель органа по сертификации

подпись

М.В. Топольский

инициалы, фамилия

E-RU.MP03.B.00095

ОПИСАНИЕ МАРКИРОВКИ ТРАНСПОРТНОГО СРЕДСТВА

1.	Место расположения и форма знака обращения на рынке: – на табличке изготовителя нанесен знак обращения на рынке, выполненный в соответствии с постановлением Правительства Российской Федерации от 19 ноября 2003 г. № 696.
2.	Место расположения таблички изготовителя: – в проеме правой двери кабины и/или на правой балке лонжерона надрамника, в передней части.
3.	Место расположения идентификационного номера:
3.1.	– на табличке изготовителя;
3.2.	– на правой балке лонжерона надрамника, в передней части.
4.	Структура и содержание идентификационного номера (номеров) транспортных средств:

1	2	3	4	5	6	7	8	9	10	11	12	13	14	15	16	17
Z	9	L	7	8	0	5	?	?	?	?	?	?	?	?	?	?

поз. 1 – 3:	Z9L	Международный идентификационный код изготовителя (WMI): – код изготовителя - Общество с ограниченной ответственностью Торгово-финансовая компания «Феникс» (ООО ТФК «Феникс»)
поз. 4 – 9:	780529 780518 780530 780520 780528	Описательная часть идентификационного номера (VDS): – обозначение типа транспортного средства
поз. 10 – 17:	?	Указательная часть идентификационного номера (VIS):
поз. 10:	?	– код года выпуска согласно Таблице 1 Приложения 8 к техническому регламенту о безопасности колесных транспортных средств
поз. 11 – 17:	???????	– производственный номер транспортного средства

Руководитель органа по сертификации

подпись

М.В. Топольский

инициалы, фамилия

E-RU.MP03.B.00095

ОБЩИЙ ВИД ТРАНСПОРТНОГО СРЕДСТВА
780529

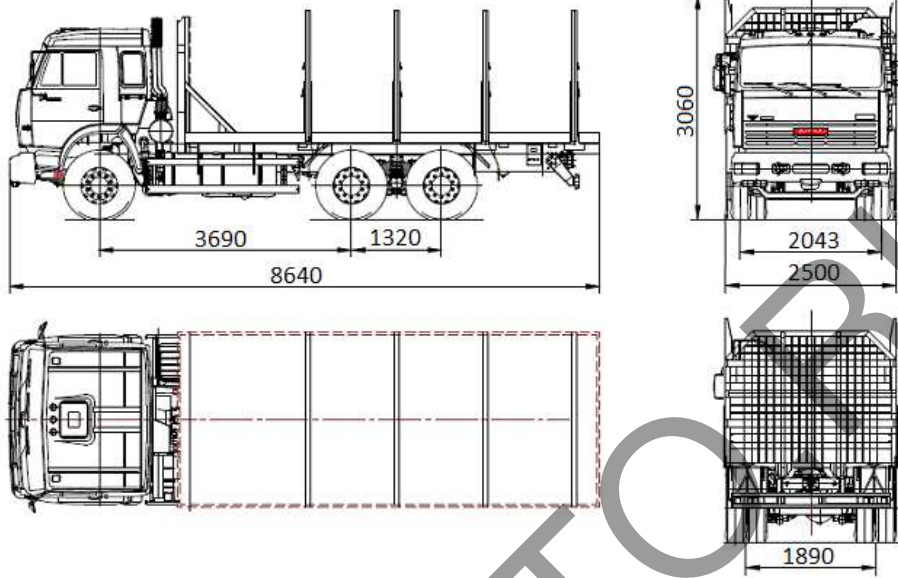

780530

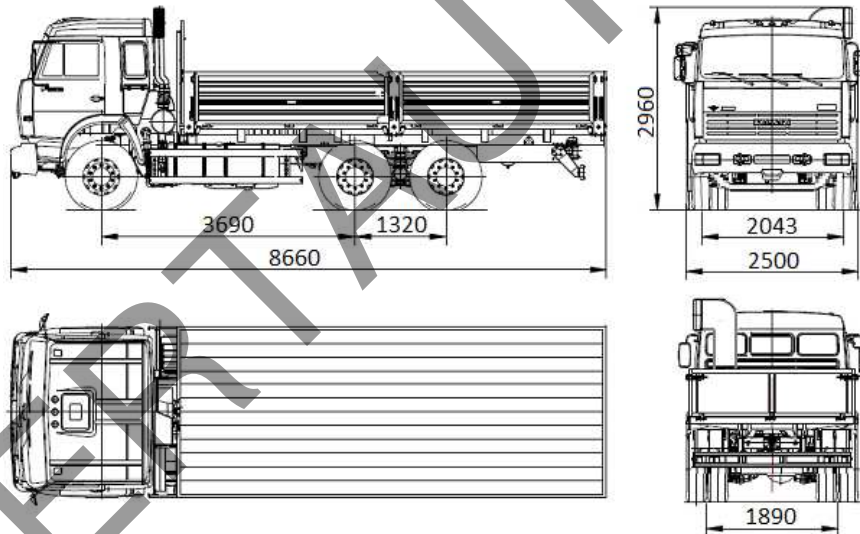

780520

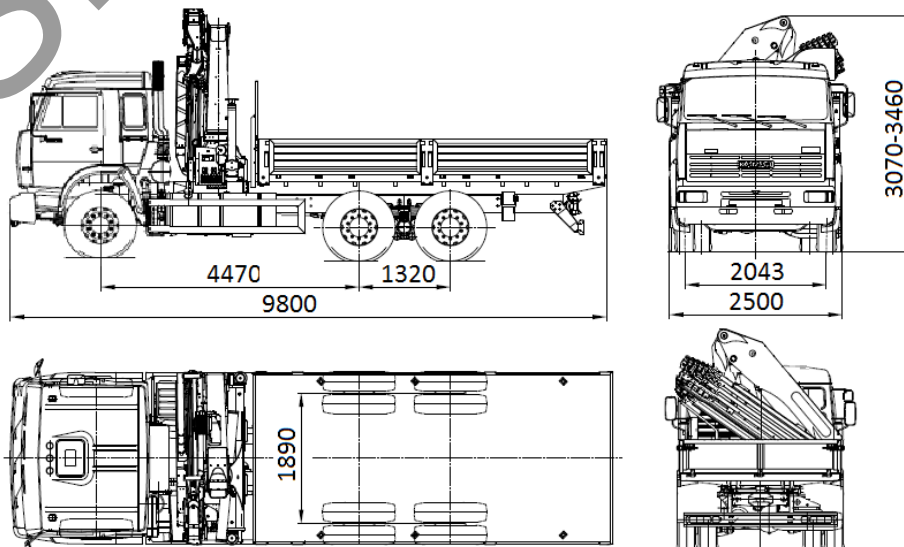

E-RU.MP03.B.00095

ОБЩИЙ ВИД ТРАНСПОРТНОГО СРЕДСТВА

780518

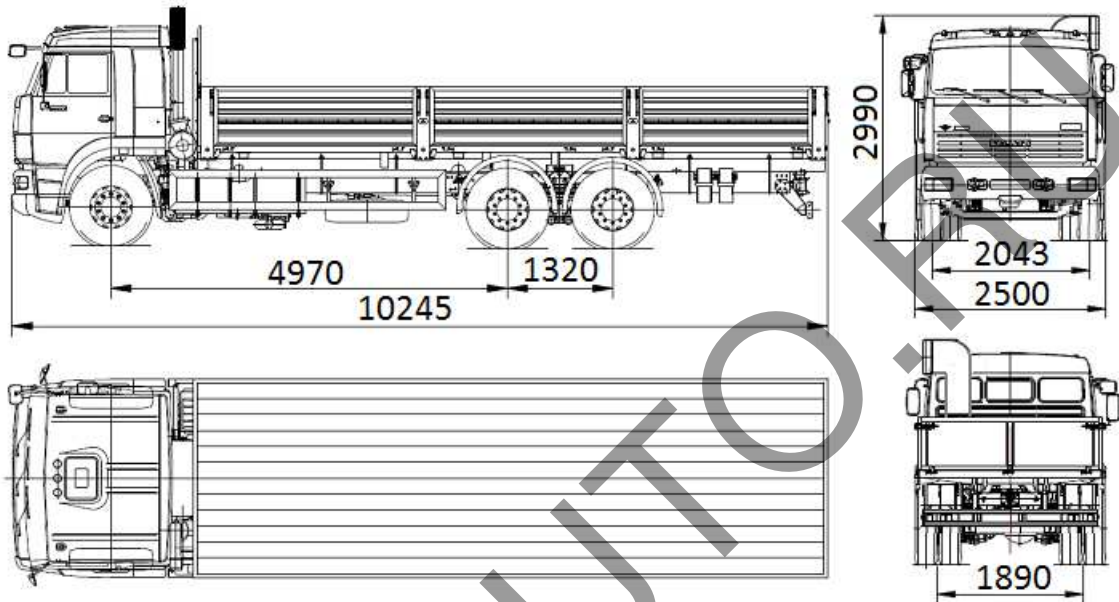

780528

