

**РОССИЙСКАЯ ФЕДЕРАЦИЯ**  
**ОДОБРЕНИЕ ТИПА ТРАНСПОРТНОГО СРЕДСТВА**

0003480

№ E-RU.MT21.B.00121

Срок действия с 27 декабря 2012 по 27 декабря 2013

**ОРГАН ПО СЕРТИФИКАЦИИ**

Орган по сертификации спецавтотранспортных средств, строительных,  
дорожных, горных машин ЗАО «ТрансСДГМтест» (ОС «ТрансСДГМ»)  
Российская Федерация, 127106, г. Москва, Сигнальный пр-д, д. 5, стр. 1, ОГРН 1117746249940  
№ РОСС RU.0001.11MT21 с 18.08.2011 г. по 18.08.2016 г.  
тел./факс (495) 276-09-12, (495) 783-67-24, e-mail: 2760912@mail.ru, transsdgm@yandex.ru

**ТРАНСПОРТНЫЕ СРЕДСТВА**

МАРКА	-
КОММЕРЧЕСКОЕ НАИМЕНОВАНИЕ	-
ТИП	64790
ШАССИ	Volvo FH, FH-Truck, FH13/16, FM, FM-Truck, FM9/11/13
МОДИФИКАЦИИ	647900, 647902, 647903
КАТЕГОРИЯ	N <sub>3</sub>
ЭКОЛОГИЧЕСКИЙ КЛАСС	3 (для мод. с двиг. Volvo: D9B, D11A, D13A, D16C); 4 (для мод. с двиг. Volvo: D11B, D13A, D13B, D16E); 5 (для мод. с двиг. Volvo: D11B, D11C, D13A, D13C, D16G)
КОД ОКП / ТН ВЭД	45 1135 / 8701 20 (для 647900), 45 1135 / 8704 22, 45 1116 / 8704 23 (для 647902, 647903)
ЗАЯВИТЕЛЬ И ЕГО АДРЕС	Общество с ограниченной ответственностью «Акрон» (ООО «Акрон»), 180007, г. Псков, ул. Горького, д. 1, Российская Федерация, ОГРН 1116027001276, тел/факс.: (8112) 57-66-12
ИЗГОТОВИТЕЛЬ И ЕГО АДРЕС	Общество с ограниченной ответственностью «Акрон» (ООО «Акрон»), 180007, г. Псков, ул. Горького, д. 1, Российская Федерация, ОГРН 1116027001276, тел/факс.: (8112) 57-66-12
ПРЕДСТАВИТЕЛЬ ИЗГОТОВИТЕЛЯ И ЕГО АДРЕС	-
СБОРОЧНЫЙ ЗАВОД И ЕГО АДРЕС	180007, г. Псков, ул. Горького, д. 1, Российская Федерация
ПОСТАВЩИК СБОРОЧНЫХ КОМПЛЕКТОВ И ЕГО АДРЕС	-

соответствуют установленным в Российской Федерации требованиям технического регламента о безопасности колесных транспортных средств.

Действие данного ОДОБРЕНИЯ ТИПА ТРАНСПОРТНОГО СРЕДСТВА распространяется на серийно выпускаемую продукцию.



Данное ОДОБРЕНИЕ ТИПА ТРАНСПОРТНОГО СРЕДСТВА без приложений недействительно.

Приложение № 1. Общие характеристики транспортного средства

Приложение № 2. Перечень документов, явившихся основанием для оформления ОДОБРЕНИЯ ТИПА ТРАНСПОРТНОГО СРЕДСТВА

Приложение № 3. Описание маркировки транспортного средства

Приложение № 4. Общие виды транспортного средства на двух страницах

### ДОПОЛНИТЕЛЬНАЯ ИНФОРМАЦИЯ

Транспортные средства не предназначены для перевозки опасных грузов.

В связи с несоответствием параметров транспортных средств значениям, установленным в п.п. 3.1 и 3.2 Приложения № 4 к техническому регламенту о безопасности колесных транспортных средств, для передвижения транспортных средств по территории Российской Федерации необходимо оформление специального разрешения.

Руководитель органа по сертификации



Е.П. Плавельский

инициалы, фамилия

ОДОБРЕНИЕ ТИПА ТРАНСПОРТНОГО СРЕДСТВА УТВЕРЖДЕНО.

Внесена запись в реестр за № E-RU.MT21.B.00121 от 27 декабря 2012

Заместитель руководителя РОССТАНДАРТА

наименование федерального органа исполнительной власти, выполняющего функции компетентного административного органа Российской Федерации в соответствии с Женевским Соглашением 1958 года



А.В. Зажигалкин

инициалы, фамилия

к Одобрению типа транспортного средства № E-RU.MT21.B.00121

**ОБЩИЕ ХАРАКТЕРИСТИКИ ТРАНСПОРТНОГО СРЕДСТВА**

Колесная формула / ведущие колеса 4 × 2 / задние, 4 × 4 / все  
 Схема компоновки транспортного средства кабина над двигателем  
 Расположение двигателя переднее продольное  
 Исполнение грузочного пространства кузов-фургон цельнометаллический, с задней двухстворчатой дверью (для 647902); седельно-сцепное устройство, с краноманипуляторной установкой за кабиной или без нее (для 647900); бортовая платформа с каркасом и тентом или без них, с краноманипуляторной установкой за кабиной или без нее (для 647903)  
 Кабина цельнометаллическая, двухдверная, двух- или трехместная, откидывающаяся вперед, со спальным местом или без него

	для мод.:		
	647900	647902, 647903	
Габаритные размеры, мм			
– длина	5385...6600	5385...12000	
– ширина	2500	2500...2550	
– высота	2500...4000		
База, мм	3400...4600	3400...6700	
Колея передних / задних колес, мм	1991...2110 / 1816...1969		
Масса транспортного средства в снаряженном состоянии, кг	6070...7350	6000...15000	
Полная масса транспортного средства, кг	20720...22000 (технически допустимая), 18000 (разрешенная)	18200...22000 (технически допустимая), 18000 (разрешенная)	
Максимальная осевая масса, кг	6700...9000 (технически допустимая)		
– на переднюю ось	11500...13000 (технически допустимая), 11500 (разрешенная)		
– на заднюю ось			
Максимальная масса полуприцепа, кг	32500	буксировка прицепа не предусмотрена	
Максимальная масса автопоезда, кг	38795...40075 (технически допустимая), 44000 (разрешенная)		
Двигатель (марка, тип)	Volvo		
	D9B	D11A	D13A
	D16C		
	четырёхтактный с воспламенением от сжатия, с турбонаддувом и промежуточным охлаждением		
	6, рядное		
– количество и расположение цилиндров			
– рабочий объем цилиндров, см <sup>3</sup>	9364	10837	12780
– степень сжатия	18,9	18,0	18,1
Максимальная мощность, кВт (мин <sup>1</sup> ) по Правилам ЕЭК ООН № 85	225 (1900) 255 (1900) 286 (1900)	242 (1900) 273 (1900) 315 (1900)	264 (1800) (для эк. кл. 4, 5) 294 (1800) 324 (1800) 353 (1800) 382 (1800)
Максимальный крутящий момент, Н·м (мин <sup>1</sup> )	1530 (1200) 1630 (1200) 1740 (1200)	1650 (1150) 1780 (1150) 1980 (1150)	1800 (950...1400) (для эк. кл. 4, 5) 2000 (1050...1400) 2200 (1050...1400) 2400 (1050...1400) 2500 (1050...1400)
Топливо	дизельное		



к Одобрению типа транспортного средства № E-RU.MT21.B.00121

для двигателей:	D9B	D11A	D13A	D16C
<b>Система питания (тип)</b> Насос-форсунки (тип, маркировка)	впрыск топлива под давлением Delphi Diesel System			
	20747797, 2100768A, 20747798, 2100743	20555521, 21028880, 20708597, 21028884	20584346, 20584345 (только для эк. кл. 3), 20584348, 20584347	20544186, 20544184
Нагнетатель воздуха (тип, маркировка)	Holset			Garrett,
	HX40W 20736534, 20563013, 20718333	HX55 20970435, 21079683	HX55 20712174, 20581607 (только для эк. кл. 3), 20728220, 20763166	20504348, 8130020
Воздушный фильтр (тип, маркировка)	Volvo			
	20859974, 8149319, 20381066	8149319, 3979505, 20381066 20859974	8149320 (для эк. кл. 3), 20859974 (для эк. кл. 4, 5)	20478756
<b>Система выпуска и нейтрализации отработавших газов</b> Глушители (маркировка) – 1 ступень	сухой бумажный элемент два глушителя, с системой нейтрализации отработанных газов (для эк. кл. 4, 5) или без нее (для эк. кл. 3)			
	Volvo			
	3979599, 20580850, 20582423, 20431610	3979599, 20580850, 20582423, 20431610, 8149655, 3183697, 20430627, 3171270, 20430626 (для эк. кл. 3), 20579344, 20579345, 20579346 (для эк. кл. 4), 20579347, 20579348, 20579349 (для эк. кл. 5)		3979912
– 2 ступень	1675864, 3183953, 20766755, 20441700, 20451325, 20564260			
Нейтрализатор (маркировка) (только для эк. кл. 4, 5)	Volvo, селективный нейтрализатор (SCR) + дополнительный окислительный нейтрализатор (Clean Up)			



Двигатель (марка, тип)	Volvo		
	D13B	D13C	D16E
	четырёхтактный дизель жидкостного охлаждения с турбонаддувом		
	6, рядное		
– количество и расположение цилиндров			
– рабочий объем цилиндров, см <sup>3</sup>	12780		
– степень сжатия	16,0	17,8	17,0
Максимальная мощность, кВт (мин <sup>1</sup> ) по Правилам ЕЭК ООН № 85	270 (1650)	285 (1800)	397 (1800)
	300 (1650)	315 (1800)	426 (1800)
	330 (1700)	345 (1800)	485 (1800)
	368 (1700)	375 (1800) 405 (1800)	
Максимальный крутящий момент, Н·м (мин <sup>1</sup> )	1836 (1200)	1938 (1000...1404)	2600 (1200)
	2040 (1200)	2142 (1000...1404)	2800 (1200)
	2193 (1200)	2346 (1000...1404)	3100 (1200)
	2400 (1200)	2550 (1050...1404) 2652 (1060...1458)	
Топливо	дизельное		
Система питания (тип)	впрыск топлива под давлением		
Насос-форсунки (тип, маркировка)	Delphi Diesel System		
	20977565	21098087, 21098096, 21098084, 21098095	20564930
Нагнетатель воздуха (тип, маркировка)	Holset		
	HE431, 20751429, 21058904	HX55, 20993930, 20763166	HX551W, 20738574, 21049787
Воздушный фильтр (тип, маркировка)	Volvo		
	8149319, 20859974, 3979505	8149319, 20381066, 20859974, 21115476	20478756
Система выпуска и нейтрализации отработавших газов	сухой		
Глушители (маркировка)	два глушителя, с системой нейтрализации отработавших газов или без нее		
	Volvo		
– 1 степень	3979599, 3171270, 20431610, 20580850, 20582423	20920600, 20920705, 20920619, 20920707, 20920622, 20920708	20726325, 20726326
– 2 степень	1675864, 3183953, 20766755, 20441700, 20451325, 20564260	3183953, 20766755, 20441700, 20564260, 20837983	1675864, 3183953, 20766755, 20441700, 20451325, 20564260
Нейтрализатор (маркировка)	-	Volvo, селективный нейтрализатор (SCR) + дополнительный окислительный нейтрализатор (Clean Up)	



Двигатель (марка, тип)	Volvo		
	D11B	D11C	D16G
	четырехтактный дизель жидкостного охлаждения с турбонаддувом		
	6, рядное		
– количество и расположение цилиндров			
– рабочий объем цилиндров, см <sup>3</sup>	10837		16125
– степень сжатия	18,0		16,8
Максимальная мощность, кВт (мин <sup>1</sup> ) по Правилам ЕЭК ООН № 85	265 (1900)	248 (1800)	405 (1800)
	297 (1900)	278 (1800)	450 (1800)
	326 (1900)	308 (1800)	515 (1800)
		338 (1800)	
Максимальный крутящий момент, Н·м (мин <sup>-1</sup> )	1700 (1150)	1630 (950)	2703 (1000...1430)
	1880 (1150)	1790 (950)	2856 (1000...1504)
	2110 (1150)	1990 (950)	3160 (1000...1555)
		2190 (950)	
Топливо	дизельное		
Система питания (тип)	впрыск топлива под давлением		
Насос-форсунки (тип, маркировка)	Delphi Diesel System		
Нагнетатель воздуха (тип, маркировка)	20747797, 2100768A	20920650	20564930
	HX40W, 21034629, 21034637, HX40, 21037928, 21037931	HE431, 21034629, 21316567, 21316562	HX551W, 20738574
Воздушный фильтр (тип, маркировка)	Volvo		
	8149319, 20381066, 20859974	8149319, 3979505, 20859974	20478756
Система выпуска и нейтрализации отработавших газов	сухой		
	два глушителя, с системой нейтрализации отработавших газов		
Глушители (маркировка)	Volvo		
– 1 ступень	20894953, 2089454, 20894955, 20920728, 20920729, 20920731		20920705, 20900166, 20920708, 20900170
– 2 ступень	3183953, 20766755, 20837983, 20564260		
Нейтрализатор (маркировка)	Volvo, селективный нейтрализатор (SCR) + дополнительный окислительный нейтрализатор (Clean Up)		



к Одобрению типа транспортного средства № E-RU.MT21.B.00121

Трансмиссия (тип) Сцепление (марка, тип)	механическая			гидромеханическая		
	Volvo, CS43B-O, CS43-OR, однодисковое или CD38B-O, CD40B-O, двухдисковое					
Коробка передач (марка, тип)	Volvo, VT2009B	Volvo, VT2214B	Volvo, VTO2214B	Volvo, VT2514B	Volvo, VT1805PT	Volvo, VT2006PT, VT2106PT, VT2606PT, PT2106, PT2606
	с ручным управлением			с автоматическим управлением		
- число передач	вперед - 9, назад - 2	вперед - 14, назад - 4 нижнее/высшее		вперед - 5, назад - 1	вперед - 6, назад - 2	
- передаточные числа						
понижающая -	16.85	16.86/13.51	13.51/10.83	16.41/13.16	4.50	6.15
I -	10.18	11.13/8.92	8.92/7.15	11.13/8.92	2.40	4.27
II -	7.16	7.16/5.74	5.74/4.60	7.16/5.74	1.65	2.41
III -	5.04	4.68/3.75	3.57/3.00	4.68/3.75	1.31	1.68
IV -	3.75	2.97/2.38	2.38/1.91	2.97/2.38	1.00	1.32
V -	2.72	1.91/1.53	1.53/1.23	1.91/1.53	-	1.00
VI -	1.91	1.25/1.00	1.00/0.801	1.25/1.00	-	6.15
VII -	1.35	-	-	-	-	-
VIII -	1.00	-	-	-	-	-
3.X. I -	16.41	15.08/12.09	12.09/9.69	15.06/12.09	4.36	6.64
3.X. II -	4.38	4.02/3.22	3.22/2.58	4.02/3.22	-	3.84
Коробка передач (марка, тип)	Volvo, VTO2514B	Volvo, VT2814B	Volvo, VTO2814B	Volvo, V2412AT, AT2412C, AT2512D, V2512AT, V2812AT, AT2612D, AT2512C, AT2812C, AT2812D, AT2412D	Volvo, VO2512AT, VO3112AT, ATO2612D, VTO2512D, ATO2512C, ATO3112C, ATO3112D, ATO2112D, ATO3512D	
	с ручным управлением			с ручным и автоматическим управлением		
- число передач	вперед - 14, назад - 4 нижний ряд/верхний ряд			вперед - 12, назад - 4 нижний ряд/верхний ряд		
- передаточные числа,						
понижающая -	13.16/10.54	16.41/13.16	12.96/10.34	14.94/11.73	11.73/9.21	
I -	8.92/7.15	11.13/8.92	8.79/7.02	9.04/7.09	7.09/5.57	
II -	5.74/4.60	7.16/5.74	5.65/4.51	5.54/4.35	4.35/3.41	
III -	3.75/3.00	4.68/3.75	3.75/2.99	3.44/2.70	2.70/2.12	
IV -	2.38/1.91	2.97/2.38	2.34/1.87	2.08/1.63	1.63/1.28	
V -	1.53/1.23	1.91/1.53	1.51/1.20	1.27/1.00	1.00/0.79	
VI -	1.00/0.80	1.25/1.00	1.00/0.80	-	-	
3.X. I -	12.09/9.69	15.06/12.09	11.91/9.51	17.49/13.73	13.73/10.78	
3.X. II -	3.22/2.58	4.02/3.22	3.18/2.54	4.02/3.16	3.16/2.48	



к Одобрению типа транспортного средства № E-RU.MT21.B.00121

для мод. с кол. форм.:	4×2	4×4
Главная передача (тип, маркировка) – передняя – передаточные числа	-	Volvo, FS0910HZ, двойная
Главная передача (тип, маркировка) – задняя – передаточные числа	Volvo, RS1356SV, RSS1344C, RSS1360, одинарная или RS1352HV, RS1365HV, RSH1370HV, двойная 2.47...2.29 или 3.33...7.13	Volvo, RS1352HV, RS1370HV, RS1365HV, двойная 3.33...5.41
Раздаточная коробка (тип, маркировка) – передаточные числа	-	Volvo, VT2501TB 0.69, 0.72, 0.79, 0.88, 1.04
<b>Подвеска</b>	Volvo	
Передняя (описание)	зависимая, на листовых рессорах или пневматическая, с гидравлическими телескопическими амортизаторами и стабилизатором поперечной устойчивости	
Задняя (описание)	зависимая, на листовых рессорах или пневматическая, с гидравлическими телескопическими амортизаторами и стабилизатором поперечной устойчивости	
<b>Рулевое управление</b> (описание)	с гидроусилителем	
– рулевой механизм (тип, маркировка)	«винт – шариковая гайка – рейка – сектор», Volvo, ZF, 8098	
<b>Тормозные системы</b>		
Рабочая (описание)	пневматическая, двухконтурная с разделением на контуры по осям, тормозные механизмы колес – дисковые или барабанные, с АБС	
Запасная (описание)	каждый контур рабочей тормозной системы или стояночная тормозная система	
Стояночная (описание)	привод от пружинных энергоаккумуляторов к тормозным механизмам колес задней оси или всех осей	
Вспомогательная (износостойкая) (описание)	моторный тормоз-замедлитель или моторный тормоз-замедлитель с гидравлическим ретардером	





Шины	размерность	минимально допустимый индекс нагрузки	скоростная категория	статический радиус, мм
	315/60 R22.5	152/148	G	458
	305/60 R22.5	150/147	G	455
	295/60 R22.5	148/145	G	447
	285/60 R22.5	148/145	G	443
	385/65 R22.5	158	G	517
	315/70 R22.5	149/145	G	492
	305/70 R25.5	149/146	G	486
	315/80 R25.5	154/150	G	522
	295/80 R22.5	150/146	G	507
	11.00 R20	150/146	G	525
	11 R22.5	148/145	G	510
	12.00 R20	154/149	G	545
	12 R22.5	150/146	G	526
	13 R22.5	154/150	G	546
	12.00 R24	154/149	G	595
	14.00 R20	160/157	G	602
Оборудование транспортного средства	кондиционер (хладагент R134A)			

Руководитель органа по сертификации

подпись

**Е.П. Плавельский**

инициалы, фамилия



к Одобрению типа транспортного средства № E-RU.MT21.V.00121

ОБЩИЙ ВИД ТРАНСПОРТНОГО СРЕДСТВА

64790, модификация 647900

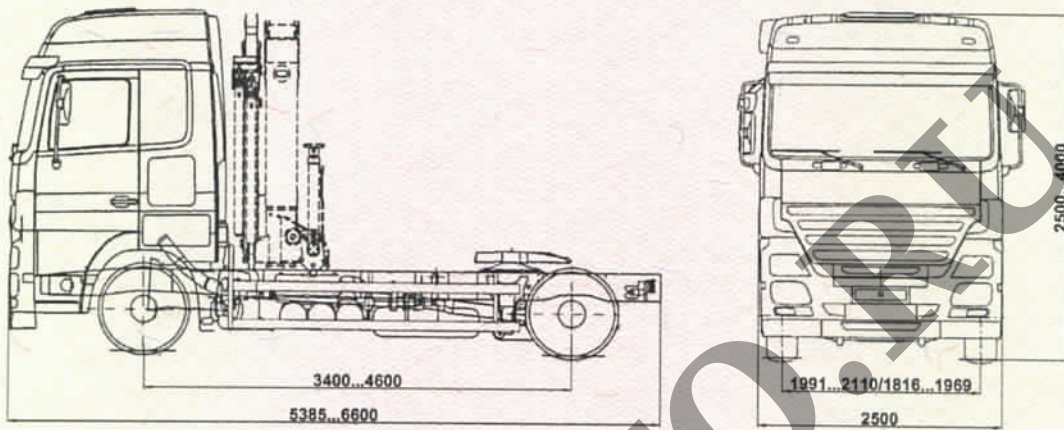

64790, модификация 647902

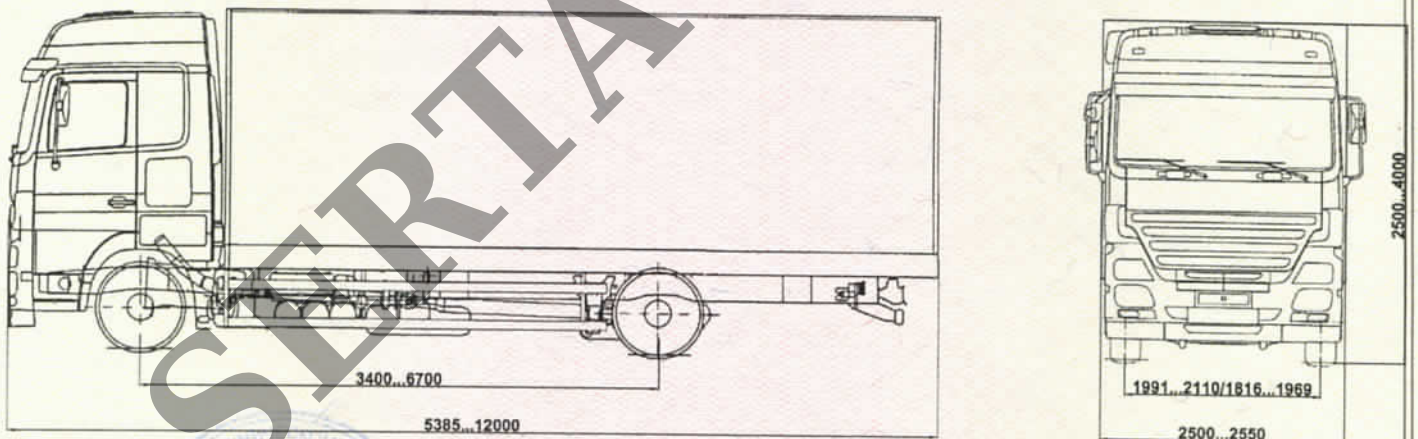

к Одобрению типа транспортного средства № E-RU.MT21.V.00121

ОБЩИЙ ВИД ТРАНСПОРТНОГО СРЕДСТВА

64790, модификация 647903

