

**E-RU.MP03.B.00134**

01 января 2013 г.

31 декабря 2013 г.

**«Сертификационный центр «ТЕСТ-СДМ»**  
Негосударственной некоммерческой организации  
«Ассоциация по безопасности машин и оборудования «ТЕСТ-СДМ», ОГРН 1027739616838,  
аттестат аккредитации № РОСС RU.0001.11MP03 с 10.03.2011 г. по 10.03.2016 г.,  
Российская Федерация, 125424, г. Москва, Волоколамское ш., д. 73,  
телефон: (495) 490-58-80, факс: (495) 490-59-07, e-mail: testsdm@testsdm.ru

МАРКА	—
КОММЕРЧЕСКОЕ НАИМЕНОВАНИЕ	<b>кран автомобильный</b>
ТИП	<b>КС-35719-1-02</b>
ШАССИ	<b>КАМАЗ-43253-А3, КАМАЗ-43253-Н3</b>
МОДИФИКАЦИИ	—
КАТЕГОРИЯ	<b>№3</b>
ЭКОЛОГИЧЕСКИЙ КЛАСС	<b>3</b>
КОД ОКП / ТН ВЭД	<b>48 3512 / 8705 10</b>
ЗАЯВИТЕЛЬ И ЕГО АДРЕС	<b>Открытое акционерное общество «Клинцовский автокрановый завод» (ОАО «КАЗ»), ОГРН 1023201339700, Российская Федерация, 243140, Брянская обл., г. Клинцы, ул. Дзержинского, д. 10, телефон: (48336) 4-24-31, факс: (48336) 4-12-43</b>
ИЗГОТОВИТЕЛЬ И ЕГО АДРЕС	<b>Открытое акционерное общество «Клинцовский автокрановый завод» (ОАО «КАЗ»), ОГРН 1023201339700, Российская Федерация, 243140, Брянская обл., г. Клинцы, ул. Дзержинского, д. 10, телефон: (48336) 4-24-31, факс: (48336) 4-12-43</b>
ПРЕДСТАВИТЕЛЬ ИЗГОТОВИТЕЛЯ И ЕГО АДРЕС	—
СБОРОЧНЫЙ ЗАВОД И ЕГО АДРЕС	<b>Российская Федерация, 243140, Брянская обл., г. Клинцы, ул. Дзержинского, д. 10</b>
ПОСТАВЩИК СБОРОЧНЫХ КОМПЛЕКТОВ И ЕГО АДРЕС	—

соответствуют установленным в Российской Федерации требованиям технического регламента о безопасности колесных транспортных средств.

Действие данного ОДОБРЕНИЯ ТИПА ТРАНСПОРТНОГО СРЕДСТВА распространяется на серийно выпускаемую продукцию.

Данное ОДОБРЕНИЕ ТИПА ТРАНСПОРТНОГО СРЕДСТВА без приложений не действительно.

Приложение № 1. Общие характеристики транспортного средства.

Приложение № 2. Перечень документов, явившихся основанием для оформления ОДОБРЕНИЯ ТИПА ТРАНСПОРТНОГО СРЕДСТВА.

Приложение № 3. Описание маркировки транспортного средства.

Приложение № 4. Общий вид транспортного средства на одной странице.

### ДОПОЛНИТЕЛЬНАЯ ИНФОРМАЦИЯ

Транспортные средства КС-35719-1-02 предназначены для выполнения строительно-монтажных и погрузочно-разгрузочных работ.

Руководитель органа по сертификации

\_\_\_\_\_

**М.В. Топольский**

\_\_\_\_\_  
инициалы, фамилия

### ОДОБРЕНИЕ ТИПА ТРАНСПОРТНОГО СРЕДСТВА УТВЕРЖДЕНО

Внесена запись в реестр за № E-RU.MP03.B.00134 от 28 декабря 2012 г.

Заместитель руководителя

**РОССТАНДАРТА**

\_\_\_\_\_  
наименование федерального органа  
исполнительной власти, выполняющего  
функции компетентного административного  
органа Российской Федерации в соответствии  
с Женевским Соглашением 1958 года

\_\_\_\_\_

**А.В. Зажигалкин**

\_\_\_\_\_  
инициалы, фамилия

## E-RU.MP03.B.00134

## ОБЩИЕ ХАРАКТЕРИСТИКИ ТРАНСПОРТНОГО СРЕДСТВА

Колесная формула / ведущие колеса	4 x 2 / задние	
Схема компоновки транспортного средства	кабина над двигателем	
Расположение двигателя	переднее продольное	
Исполнение грузозачного пространства	крановое оборудование грузоподъемностью 16 т в составе: дополнительной рамы с гидравлическими опорами; поворотной платформы с кабиной управления и грузовой лебедкой; секционной телескопической стрелы с грузовым канатом и крюковой подвеской; гидромеханической трансмиссии привода кранового оборудования; электрооборудования и приборов безопасности	
Кабина	цельнометаллическая, двухдверная, трехместная, откидывающаяся вперед	
Габаритные размеры, мм		
- длина	10100	
- ширина	2500	
- высота	3700	
База, мм	4200	
Колея передних / задних колес, мм	2043 / 1890	
Масса транспортного средства в снаряженном состоянии, кг	15350	
Полная масса транспортного средства (технически допустимая), кг	15500	
Максимальная осевая масса (технически допустимая), кг		
- на переднюю ось	6000	
- на заднюю ось	9500	
Максимальная масса прицепа, кг	буксировка прицепа не предусмотрена	
	для ТС на шасси	
Двигатель (марка, тип)	КАМАЗ-43253-А3	КАМАЗ-43253-Н3
	CUMMINS, 6ISBe210; CUMMINS, 6ISDe210	CUMMINS, 4ISBe185; CUMMINS, 4ISDe185
	четырёхтактный, дизельный, с турбонаддувом	
- количество и расположение цилиндров	6, рядное	4, рядное
- рабочий объем цилиндров, см <sup>3</sup>	6692,4	4461,6
- степень сжатия	17,3	
- максимальная мощность, кВт (мин <sup>-1</sup> ), по Правилам ЕЭК ООН № 85	150,3 (2500)	133,0 (2500)
- максимальный крутящий момент, Н·м (мин <sup>-1</sup> )	788,0 (1200 - 1700)	647,0 (1500 - 1700)
Топливо	дизельное	
	для ТС на шасси	
Система питания (тип)	КАМАЗ-43253-А3	КАМАЗ-43253-Н3
Блок управления (маркировка)	впрыск топлива под давлением CUMMINS, CM2150	
ТНВД (тип, маркировка)	BOSCH, CP3.3 (SC97703)	
Форсунки (тип, маркировка)	BOSCH, 4937065	
Нагнетатель воздуха (тип, маркировка)	HOLSET, HE351W	HOLSET, HE221W
Воздушный фильтр (тип, маркировка)	740.1109510-03	7405-1109510-07; ФВ 721.1109510-07
Глушитель шума впуска (маркировка)	функцию глушителя шума впуска выполняет воздушный фильтр	
	для ТС на шасси	
Система выпуска и нейтрализации отработавших газов	КАМАЗ-43253-А3	КАМАЗ-43253-Н3
	приемная труба, глушитель, система нейтрализации отработавших газов отсутствует	
Глушитель (маркировка)	КАМАЗ, 6520-1201010	КАМАЗ, 4308-1201010

## E-RU.MP03.B.00134

<b>Трансмиссия</b> (тип)	механическая	
Сцепление (марка, тип)	ZF&SACHS, MF-395; фрикционное, сухое, однодисковое	
Коробка передач (марка, тип)	ZF6S1000; механическая, с ручным управлением	
- число передач	6 - вперед, 1 - назад	
- передаточные числа		
	I	6,75
	II	3,60
	III	2,12
	IV	1,39
	V	1,00
	VI	0,78
	3.X.	6,06
Главная передача (тип, маркировка)	КАМАЗ; центральный двухступенчатый редуктор с блокируемым межколесным дифференциалом	
- передаточное число	4,98; 5,43; 5,94; 6,53; 7,22	
<b>Подвеска</b>		
Передняя (описание)	зависимая, рессорная, с гидравлическими телескопическими амортизаторами, с резиновыми буферами ограничения хода	
Задняя (описание)	зависимая, рессорная, с гидравлическими телескопическими амортизаторами, со стабилизатором поперечной устойчивости	
<b>Рулевое управление</b> (описание)	с гидроусилителем	
- рулевой механизм (тип, маркировка)	КАМАЗ, 4310-3400020 типа «винт - шариковая гайка - рейка - сектор»	
<b>Тормозные системы</b>		
Рабочая (описание)	пневматическая, двухконтурная, с разделением контуров по осям; с АБС; тормозные механизмы всех колес барабанного типа	
Запасная (описание)	каждый из контуров рабочей тормозной системы	
Стояночная (описание)	тормозные механизмы колес задней оси, приводимые в действие пружинными энергоаккумуляторами, объединенными с тормозными камерами	
Вспомогательная (износостойкая) (описание)	моторный тормоз-замедлитель	
- компрессор (маркировка)	LK 3833 225cc (3971519); 3974549x	
- тормозные камеры (маркировка)	передние типа 24: 25.3519211; 661-3519210; задние типа 24/24: 25.3519201	
<b>Шины</b>		
- размерность	10.00R20	11.00R20
- минимально допустимый индекс нагрузки	146/143 или 149/146	150/146
- скоростная категория	К или J	К
- статический радиус, мм	488	505

Руководитель органа по сертификации

подпись

М.В. Топольский

инициалы, фамилия

## E-RU.MP03.B.00134

**Перечень документов, явившихся основанием для оформления  
ОДОБРЕНИЯ ТИПА ТРАНСПОРТНОГО СРЕДСТВА**

Элементы объектов технического регулирования, в отношении которых установлены требования безопасности	Наименование и происхождение документа, подтверждающего соответствие	Номер документа и дата выпуска
1	2	3
Интерфейс, Пункт 9 Раздела II технического регламента о безопасности колесных транспортных средств	Декларация, Открытое акционерное общество «Клинцовский автокрановый завод», Российская Федерация	Д-RU.MP03.B.00442 с 25.12.2012 г. по 25.12.2016 г.
Световозвращатели, Правила ЕЭК ООН № 3-02, включая дополнения 1-10	Одобрение типа, Орган по сертификации специальных и специализированных автотранспортных средств и услуг на автомобильном транспорте НО «Фонд развития сертификации спецавтотранспорта, средств механизации и технологий выполнения работ в строительстве» (ОС САТС «САМТ-Фонд»), РОСС RU.0001.10MT22, Российская Федерация	К-RU.MT22.B.00014 с 10.02.2012 г. по 31.12.2012 г.
	Сертификаты, Орган по сертификации изделий электрооборудования и электроники для механических транспортных средств, тракторов и прицепов АНО «СЕРТЭТ» (ОС «СЕРТЭТ»), РОСС RU.0001.11MT08, Российская Федерация	РОСС RU.MT08.B03935 с 26.02.2010 г. по 26.02.2013 г., С-RU.MT08.B.00349 с 02.07.2012 г. по 02.07.2015 г.
Устройства для освещения заднего номерного знака, Правила ЕЭК ООН № 4-00, включая дополнения 1-14	Одобрение типа, ОС САТС «САМТ-Фонд», РОСС RU.0001.10MT22, Российская Федерация	К-RU.MT22.B.00014 с 10.02.2012 г. по 31.12.2012 г.
Указатели поворота, Правила ЕЭК ООН № 6-01, включая дополнения 1-19	— " — " —	— " — " —
Габаритные огни, сигналы торможения, Правила ЕЭК ООН № 7-02, включая дополнения 1-16	— " — " —	— " — " —
Устойчивость к воздействию внешних источников электромагнитного излучения и электромагнитная совместимость, Правила ЕЭК ООН № 10-03	Сообщение, Федеральное агентство по техническому регулированию и метрологии, Российская Федерация	E22 10R-03 08007 Ext.3 от 27.09.2012 г.
Эффективность тормозных систем, Правила ЕЭК ООН № 13-10, включая дополнения 1-5	Одобрение типа, ОС САТС «САМТ-Фонд», РОСС RU.0001.10MT22, Российская Федерация	К-RU.MT22.B.00014 с 10.02.2012 г. по 31.12.2012 г.
Места крепления ремней безопасности, Правила ЕЭК ООН № 14-07	— " — " —	— " — " —

## E-RU.MP03.B.00134

1	2	3
Требования к ремням безопасности и оснащению удерживающими системами, Правила ЕЭК ООН № 16-06	Одобрение типа, ОС САТС «САМТ-Фонд», РОСС RU.0001.10MT22, Российская Федерация	K-RU.MT22.B.00014 с 10.02.2012 г. по 31.12.2012 г.
Защита транспортного средства от несанкционированного использования, Правила ЕЭК ООН № 18-03, включая дополнения 1-2	— " — " —	— " — " —
Передние противотуманные фары, Правила ЕЭК ООН № 19-03, включая дополнения 1 и 2	— " — " —	— " — " —
Фонари заднего хода, Правила ЕЭК ООН № 23-00, включая дополнения 1-15	— " — " —	— " — " —
Звуковые сигнальные приборы, Правила ЕЭК ООН № 28-00, включая дополнения 1-3	— " — " —	— " — " —
Защитные свойства кабин, Правила ЕЭК ООН № 29-02, включая дополнение 1	— " — " —	— " — " —
Лампы накаливания, Правила ЕЭК ООН № 37-03, включая дополнения 1-34	— " — " —	— " — " —
Задние противотуманные огни, Правила ЕЭК ООН № 38-00, включая дополнения 1-14	— " — " —	— " — " —
Механизмы измерения скорости, Правила ЕЭК ООН № 39-00, включая дополнения 1-5	— " — " —	— " — " —
Оснащение безопасными стеклами, Правила ЕЭК ООН № 43-00, включая дополнения 1-8	— " — " —	— " — " —
Правила ЕЭК ООН № 43-00, включая дополнения 1-6	Сертификат, Орган по сертификации продукции ООО «Центр сертификации материалов и веществ», РОСС RU.0001.11АЯ02, Российская Федерация	РОСС RU.АЯ02.В40517 с 20.09.2010 г. по 20.09.2013 г.
Оснащение устройствами непрямого обзора, Правила ЕЭК ООН № 46-02, включая дополнения 1-4	Одобрение типа, ОС САТС «САМТ-Фонд», РОСС RU.0001.10MT22, Российская Федерация	K-RU.MT22.B.00014 с 10.02.2012 г. по 31.12.2012 г.
Количество, месторасположение, характеристики и действие устройств освещения и световой сигнализации, Правила ЕЭК ООН № 48-03, включая дополнения 1-3	Сертификат, Орган по сертификации «Сертификаци- онный центр «ТЕСТ-СДМ» Негосудар- ственной некоммерческой организации «Ассоциация по безопасности машин и оборудования «ТЕСТ-СДМ», РОСС RU.0001.11MP03, Российская Федерация	C-RU.MP03.B.00696 с 25.12.2012 г. по 25.12.2016 г.

## E-RU.MP03.B.00134

1	2	3
Внешний шум, Правила ЕЭК ООН № 51-02, включая дополнения 1-4, 6	Одобрение типа, ОС САТС «САМТ-Фонд», РОСС RU.0001.10MT22, Российская Федерация	K-RU.MT22.B.00014 с 10.02.2012 г. по 31.12.2012 г.
Оснащение шинами, Правила ЕЭК ООН № 54-00, включая дополнения 1-17	— " — " —	— " — " —
Оснащение задними защитными устройствами грузовых транспортных средств, Правила ЕЭК ООН № 58-01	Сертификат, Орган по сертификации «Сертификационный центр «ТЕСТ-СДМ» Негосударственной некоммерческой организации «Ассоциация по безопасности машин и оборудования «ТЕСТ-СДМ», РОСС RU.0001.11MP03, Российская Федерация	C-RU.MP03.B.00697 с 25.12.2012 г. по 25.12.2016 г.
Травмобезопасность наружных выступов, Правила ЕЭК ООН № 61-00, включая дополнение 1	Одобрение типа, ОС САТС «САМТ-Фонд», РОСС RU.0001.10MT22, Российская Федерация	K-RU.MT22.B.00014 с 10.02.2012 г. по 31.12.2012 г.
Количество, месторасположение и характеристики задних опознавательных знаков для транспортных средств большой длины и грузоподъемности, Правила ЕЭК ООН № 70-01, включая дополнения 1-7	Сообщение, RDW, The Netherlands	E4-70R-01 7012 Ext.05 от 27.11.2007 г.
	Сертификат, Орган по сертификации «Сертификационный центр «ТЕСТ-СДМ» Негосударственной некоммерческой организации «Ассоциация по безопасности машин и оборудования «ТЕСТ-СДМ», РОСС RU.0001.11MP03, Российская Федерация	C-RU.MP03.B.00698 с 25.12.2012 г. по 25.12.2016 г.
Оснащение боковыми защитными устройствами грузовых транспортных средств, Правила ЕЭК ООН № 73-00, включая дополнение 1	Сертификат, Орган по сертификации «Сертификационный центр «ТЕСТ-СДМ» Негосударственной некоммерческой организации «Ассоциация по безопасности машин и оборудования «ТЕСТ-СДМ», РОСС RU.0001.11MP03, Российская Федерация	C-RU.MP03.B.00699 с 25.12.2012 г. по 25.12.2016 г.
Рулевое управление, Правила ЕЭК ООН № 79-01, включая дополнения 1-3	Сообщение, Федеральное агентство по техническому регулированию и метрологии, Российская Федерация	E22 79R-01 04129 от 07.12.2004 г.
Устройства ограничения максимальной скорости, Правила ЕЭК ООН № 89-00, включая дополнение 1	Одобрение типа, ОС САТС «САМТ-Фонд», РОСС RU.0001.10MT22, Российская Федерация	K-RU.MT22.B.00014 с 10.02.2012 г. по 31.12.2012 г.
Боковые габаритные фонари, Правила ЕЭК ООН № 91-00, включая дополнения 1-11	— " — " —	— " — " —
	Сертификат, ОС «СЕРТЭТ», РОСС RU.0001.11MT08, Российская Федерация	РОСС RU.MT08.B03935 с 26.02.2010 г. по 26.02.2013 г.

## E-RU.MP03.B.00134

1	2	3
Оснащение передними защитными устройствами грузовых транспортных средств, Правила ЕЭК ООН № 93-00	Одобрение типа, ОС САТС «САМТ-Фонд», РОСС RU.0001.10MT22, Российская Федерация	K-RU.MT22.B.00014 с 10.02.2012 г. по 31.12.2012 г.
Фары ближнего и дальнего света, Правила ЕЭК ООН № 112-00, включая дополнения 1-12	— " — " —	— " — " —
Уровень шума от качения шин, Правила ЕЭК ООН № 117-01	Сообщения, Ministry of Transport, Posts and Telecommunications of the Slovak Republic, Slovak Republic	E27*117R-01*0088 S*00 от 29.10.2009 г., E27*117R-01*0142 S*00 от 18.10.2010 г., E27*117R-01*0091 S*00 от 04.11.2009 г.
Системы отопления, Правила ЕЭК ООН № 122-00, включая дополнение 1	Сертификат, ОС САТС «САМТ-Фонд», РОСС RU.0001.10MT22, Российская Федерация	C-RU.MT22.B.02170 с 02.07.2012 г. по 01.07.2016 г.
Выбросы вредных (загрязняющих) веществ, Технический регламент «О требованиях к выбросам автомобильной техники, выпускаемой в обращение на территории Российской Федерации, вредных (загрязняющих) веществ», пункт 8б: Правила ЕЭК ООН №№ 24-03, 49-04А (Экологический класс 3)	Сертификаты, ОС САТС «САМТ-Фонд», РОСС RU.0001.10MT22, Российская Федерация	C-RU.MT22.B.00032 с 26.10.2007 г. по 31.12.2012 г. (с дв. Cummins, 6ISBe210; Cummins, 6ISDe210); C-RU.MT22.B.00099 с 01.10.2009 г. по 31.12.2012 г. (с дв. Cummins, 4ISBe185; Cummins, 4ISDe185)
Внутренний шум, Пункт 2 Приложения 3 к техническому регламенту о безопасности колесных транспортных средств (ГОСТ Р 51616-2000)	Одобрение типа, ОС САТС «САМТ-Фонд», РОСС RU.0001.10MT22, Российская Федерация	K-RU.MT22.B.00014 с 10.02.2012 г. по 31.12.2012 г.
Содержание вредных веществ в воздухе кабины водителя и пассажирского помещения транспортного средства, Пункт 3 Приложения 3 к техническому регламенту о безопасности колесных транспортных средств (ГОСТ Р 51206-2004)	— " — " —	— " — " —
Управляемость и устойчивость, Пункт 4 Приложения 3 к техническому регламенту о безопасности колесных транспортных средств (ГОСТ Р 52302-2004)	— " — " —	— " — " —
Передняя обзорность, Пункт 5 Приложения 3 к техническому регламенту о безопасности колесных транспортных средств (ГОСТ Р 51266-99)	— " — " —	— " — " —



## E-RU.MP03.B.00134

1	2	3
Вентиляция, отопление и кондиционирование, Пункт 6 Приложения 3 к техническому регламенту о безопасности колесных транспортных средств (ГОСТ Р 50993-96)	Одобрение типа, ОС САТС «САМТ-Фонд», РОСС RU.0001.10MT22, Российская Федерация	K-RU.MT22.B.00014 с 10.02.2012 г. по 31.12.2012 г.
Габаритные и весовые ограничения, Приложение 4 к техническому регламенту о безопасности колесных транспортных средств	Сертификат, Орган по сертификации «Сертификационный центр «ТЕСТ-СДМ» Негосударственной некоммерческой организации «Ассоциация по безопасности машин и оборудования «ТЕСТ-СДМ», РОСС RU.0001.11MP03, Российская Федерация	C-RU.MP03.B.00701 с 25.12.2012 г. по 25.12.2016 г.
Требования к автокранам и транспортным средствам, оснащенным кранами-манипуляторами, Пункт 1.4 Приложения 6 к техническому регламенту о безопасности колесных транспортных средств	Сертификат, Орган по сертификации «Сертификационный центр «ТЕСТ-СДМ» Негосударственной некоммерческой организации «Ассоциация по безопасности машин и оборудования «ТЕСТ-СДМ», РОСС RU.0001.11MP03, Российская Федерация	C-RU.MP03.B.00702 с 25.12.2012 г. по 25.12.2016 г.
Маркировка и возможность идентификации, Приложение 8 к техническому регламенту о безопасности колесных транспортных средств	Декларация, Открытое акционерное общество «Клинцовский автокрановый завод», Российская Федерация	Д-RU.MP03.B.00442 с 25.12.2012 г. по 25.12.2016 г.

Руководитель органа по сертификации

\_\_\_\_\_

подпись

**М.В. Топольский**

инициалы, фамилия

## ОПИСАНИЕ МАРКИРОВКИ ТРАНСПОРТНОГО СРЕДСТВА

1.	Место расположения и форма знака обращения на рынке: – на табличке, расположенной рядом с табличкой изготовителя, или на табличке изготовителя нанесен знак обращения на рынке, выполненный в соответствии с постановлением Правительства Российской Федерации от 19 ноября 2003 г. № 696.
2.	Место расположения таблички изготовителя: – на раме слева, за кабиной крановщика.
3.	Место расположения идентификационного номера:
3.1.	– на табличке изготовителя;
3.2.	– на раме, справа, в задней части.
4.	Структура и содержание идентификационного номера (номеров) транспортных средств:

1	2	3	4	5	6	7	8	9	10	11	12	13	14	15	16	17
X	8	9	3	5	7	1	9	1	D	?	A	H	5	?	?	?

поз. 1 – 3:	X89	Международный идентификационный код изготовителя (WMI): – код изготовителя (см. также поз. 12 – 14), указывающий на то, что объем производства не превышает 500 ед. в год
поз. 4 – 9:	357191	Описательная часть идентификационного номера (VDS): – условное обозначение типа транспортного средства
поз. 10 – 17:		Указательная часть идентификационного номера (VIS):
поз. 10:	D	– код года выпуска согласно Таблице 1 Приложения 8 к техническому регламенту о безопасности колесных транспортных средств (2013 г.)
поз. 11:	?	– цифра или буква по усмотрению завода-изготовителя
поз. 12 – 14:	AH5	– код изготовителя (совместно с WMI) - Открытое акционерное общество «Клинцовский автокрановый завод» (ОАО «КАЗ»)
поз. 15 – 17:	???	– производственный номер транспортного средства

Руководитель органа по сертификации

\_\_\_\_\_

подпись

**М.В. Топольский**

инициалы, фамилия

E-RU.MP03.B.00134

## ОБЩИЙ ВИД ТРАНСПОРТНОГО СРЕДСТВА

КС-35719-1-02

в исполнении с откидными опорами

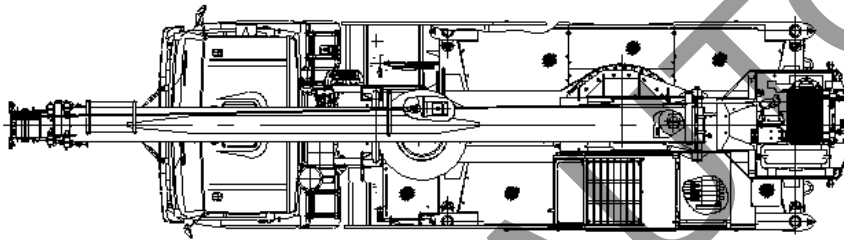
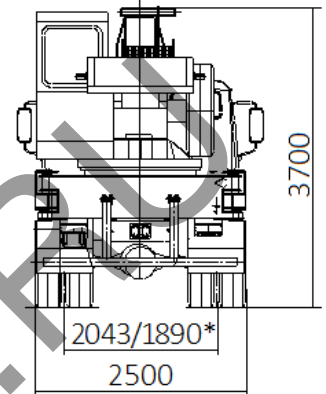
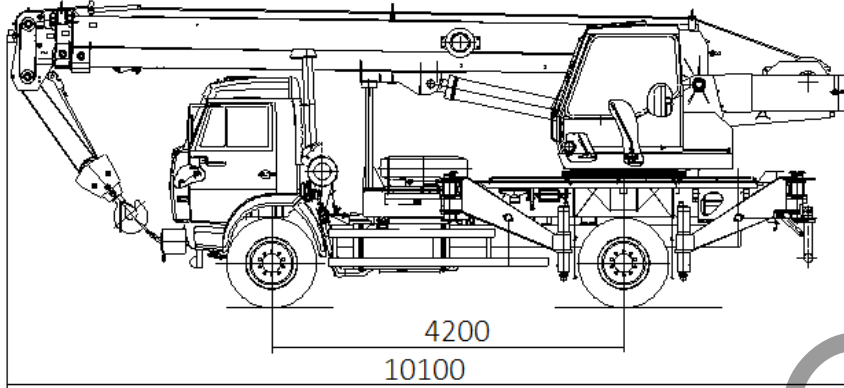

в исполнении с выдвижными опорами

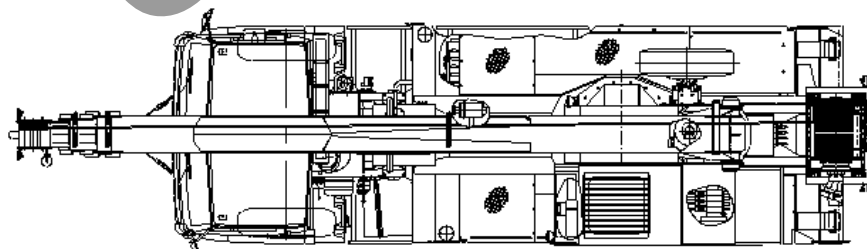
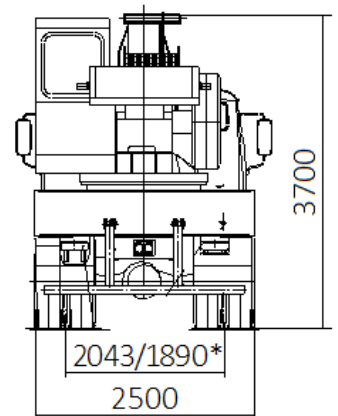
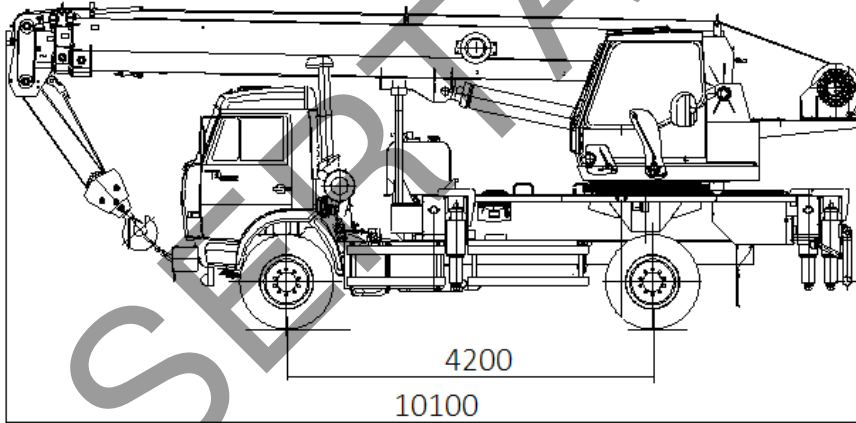

\* колея передних / задних колес