

РОССИЙСКАЯ ФЕДЕРАЦИЯ

ОДОБРЕНИЕ ТИПА ШАССИ

0001413

№ K-NL.MT02.B.00087.P1

Срок действия с 18 февраля 2013 по 31 декабря 2013

ОРГАН ПО СЕРТИФИКАЦИИ

механических транспортных средств и прицепов, их составных частей и предметов оборудования
“САТР-ФОНД” Межотраслевого Фонда “Сертификация автотранспорта САТР” (ОС “САТР-ФОНД”)

125480, г. Москва, ул. Героев Панфиловцев, 24, ОГРН: 1027739132530

№ РОСС RU.0001.11MT02 от 04.06.2009 г. до 04.06.2014 г.

тел.: (495) 454-42-27, факс: (495) 454-72-12, e-mail: mail@satrfond.ru

НЕЗАВЕРШЕННЫЕ ТРАНСПОРТНЫЕ СРЕДСТВА (ШАССИ)

| | |
|---|---|
| МАРКА | DAF |
| КОММЕРЧЕСКОЕ НАИМЕНОВАНИЕ | CF, XF |
| ТИП | FAG CF75, FAG CF85, FAR CF75, FAR CF85, FAS CF75, FAS CF85, FAG XF105, FAR XF105, FAS XF105, CF75 6x2, CF85 6x2, CF 6x2, XF105 6x2, XF 6x2, FAT CF75, FAT CF85, FAT XF105, FAN CF75, FAN CF85, FAN XF105, CF75 6x4, CF85 6x4, CF 6x4, XF105 6x4, XF 6x4, CF75GDN3, CF75SDN3, CF75TDN3, CF85GDN3, CF85SDN3, CF85TDN3, XF05GDN3, XF05SDN3, XF05TDN3 |
| МОДИФИКАЦИИ | — |
| ЭКОЛОГИЧЕСКИЙ КЛАСС | транспортное средство, изготовленное на базе данного шасси, относится к экологическому классу 5 |
| КОД ОКП / ТН ВЭД | 45 1118 / 8704 23 |
| ЗАЯВИТЕЛЬ И ЕГО АДРЕС | Общество с ограниченной ответственностью «ДАФ Тракс Рус» (ООО «ДАФ Тракс Рус»), 125040, г. Москва, ул. Правды, 26, Российская Федерация, ОГРН 1117746276427, тел./факс +7-495-785-0720 |
| ИЗГОТОВИТЕЛЬ И ЕГО АДРЕС | DAF Trucks N.V., Hugo van der Goeslaan 1, 5643 TW (P.O.Box 90065, 5600PT) Eindhoven, The Netherlands, тел. +31-040-214-9111, факс +31-040-214-4325 |
| ПРЕДСТАВИТЕЛЬ ИЗГОТОВИТЕЛЯ И ЕГО АДРЕС | Общество с ограниченной ответственностью «ДАФ Тракс Рус» (ООО «ДАФ Тракс Рус»), 125040, г. Москва, ул. Правды, 26, Российская Федерация, ОГРН 1117746276427, тел./факс +7-495-785-0720 |
| СБОРОЧНЫЕ ЗАВОДЫ И ИХ АДРЕСА | DAF Trucks N.V., Hugo van der Goeslaan 1, 5600 PT, Eindhoven, The Netherlands Leyland Trucks Ltd., Croston Road, Leyland, Preston Lancashire, PR26 6LZ, The United Kingdom |
| ПОСТАВЩИК СБОРОЧНЫХ КОМПЛЕКТОВ И ЕГО АДРЕС | — |



соответствуют установленным в Российской Федерации требованиям технического регламента о безопасности колесных транспортных средств по перечню требований в соответствии с Приложением N 2 к настоящему ОДОБРЕНИЮ ТИПА ШАССИ.

Действие данного ОДОБРЕНИЯ ТИПА ШАССИ распространяется на серийно выпускаемую продукцию.

Данное ОДОБРЕНИЕ ТИПА ШАССИ без приложений недействительно.

Приложение № 1. Общие характеристики шасси

Приложение № 2. Перечень документов, явившихся основанием для оформления ОДОБРЕНИЯ ТИПА ШАССИ

Приложение № 3. Описание маркировки шасси

Приложение № 4. Общий вид шасси на девяти страницах

ДОПОЛНИТЕЛЬНАЯ ИНФОРМАЦИЯ

Конструкция допускает возможность перемещения шасси своим ходом по дорогам общего пользования.

Руководитель органа по сертификации

подпись

Б.В. Кисуленко

инициалы, фамилия

ОДОБРЕНИЕ ТИПА ШАССИ УТВЕРЖДЕНО.

Внесена запись в реестр за № K-NL.MT02.B.00087.P1 от 11 февраля 2013

Заместитель руководителя

РОССТАНДАРТА

наименование федерального органа исполнительной власти, выполняющего функции компетентного административного органа Российской Федерации в соответствии с Женевским Соглашением 1958 года

подпись

А.В. Зажигалкин

инициалы, фамилия

к Одобрению типа шасси № K-NL.MT02.B.00087.P1

ОБЩИЕ ХАРАКТЕРИСТИКИ ШАССИ

| | |
|----------------------------------|---|
| Колесная формула /ведущие колеса | 6 x 2 / 2-й или 3-й оси 6 x 4 / 2-й и 3-й осей |
| Схема компоновки шасси | кабина над двигателем |
| Расположение двигателя | переднее продольное |
| Кабина | тип F230 или F249, двухдверная, двух- или трехместная, откидывающаяся вперед, с одним или двумя спальными местами или без них |

| | | |
|--|---|--|
| Габаритные размеры, мм | | |
| – длина | 5750...12000 | |
| – ширина | 2490 | |
| – высота | 2700...4000 | |
| База, мм | 2530...7800 + 1320...1400 | |
| Колея колес первой / второй / третьей осей, мм | 2029...2081 / 1820...2021 / 1820...2081 | |
| Масса шасси в снаряженном состоянии, кг | 6000...14000 | |
| Полная масса транспортного средства, кг | | |
| – технически допустимая | 22600...33000 | |
| – разрешенная | 25000 / 26000 ¹ | |
| Максимальная осевая масса, кг | | |
| – на переднюю ось (технически допустимая) | 6300...9000 | |
| | технически допустимая | разрешенная |
| – на среднюю ось | 6300...13000 | 18000 (суммарное значение на среднюю и заднюю оси) |
| – на заднюю ось | 6300...13000 | |
| Максимальная масса прицепа (полуприцепа), кг | | |
| – прицеп (полуприцеп) без тормозной системы | 750 | |
| – прицеп (полуприцеп) с тормозной системой | 29890...11900 | |
| Максимальная масса автопоезда, кг | | |
| – технически допустимая | 33000...120000 | |
| – разрешенная | 40000 ² / 44000 ³ | |

- 1 – для транспортных средств с ведущей осью, состоящей из двух пар колес, оборудованной пневматической или эквивалентной ей подвеской или с двумя ведущими осями, состоящими из двух пар колес и максимальной осевой массой на каждую ось, не превышающей 9,5 тонн;
- 2 – для автопоезда в составе тягача и прицепа (полуприцепа) с общим числом осей 5 или 6;
- 3 – для автопоезда в составе 3-осного тягача и 2- или 3-осного полуприцепа, перевозящего 40-футовый контейнер ISO.

к Одобрению типа шасси № K-NL.MT02.B.00087.P1

| Двигатель (марка, тип) | DAF / PACCAR, четырехтактный дизель | | |
|--|--|---|---|
| | PR183S2, PR183S3, PR183U1, PR183U2 | PR228S2, PR228S3, PR228U1, PR228U2 | PR265S2, PR265S3, PR265U1, PR265U2 |
| – количество и расположение цилиндров | 6, рядное | 6, рядное | 6, рядное |
| – рабочий объем цилиндров, см ³ | 9186 | 9186 | 9186 |
| – степень сжатия | 17.5 | 17.5 | 17.5 |
| Максимальная мощность, кВт (мин ⁻¹) по Правилам ЕЭК ООН № 85 | 183 (1900) | 228 (1900) | 265 (1900) |
| Максимальный крутящий момент, Нм (мин ⁻¹) | 1050 (1100...1710) | 1275 (1100...1710) | 1450 (1100...1710) |
| Топливо | дизельное | | |
| Система питания (тип) | впрыск топлива под давлением | | |
| Блок управления (маркировка) | Delphi, ETC2.2, 1679021, 1684367 | | |
| ТНВД (тип, маркировка) | Delphi, 1655785, 1668325, 1675905 | | |
| Форсунки (тип, маркировка) | Delphi C2, 1667208, 1673643, 1744859 | | |
| Нагнетатель воздуха (тип, маркировка) | Holset, 1657119, 1680505, 1689180, 1689189, 1873769, 1873770 | | |
| Воздушный фильтр (тип, маркировка) | | | |
| – 1 ступень | Mann & Hummel, 1371798, 1371809, 1371810, 1371811, 1372061, 1681580, 1681581, 1817906, 1817907 или без него | | |
| – 2 ступень | Mann & Hummel, 1638024, 1638025, 1656510, 1656511, 1735591, 1735592, 1789398, 1789399, 1789402, 1789403 | | |
| Варианты системы выпуска для двигателей PR???S?, PR???U? | Вариант 1 | Вариант 2 | Вариант 3 |
| Система выпуска и нейтрализации отработавших газов | один глушитель со встроенным нейтрализатором | два глушителя со встроенным нейтрализатором | один глушитель со встроенным нейтрализатором и один фильтр твердых частиц |
| Нейтрализатор (маркировка) | совмещен с глушителем | | |
| Глушители (маркировка) | совмещен с глушителем | | |
| – 1 ступень | DAF, 1669345, 1669321, 1685172, 1691063, 1747245, 1815270, 1827547, 1670927, 1691297, 1747246, 1827548, 1667682, 1670926, 1670928, 1691065, 1747249, 1747251, 1747252, 1827549, 1827550, 1827551, 1670931, 1693909, 1747249, 1779047, 1796423, 1827552, 1670931, 1693909, 1747249, 1779048, 1796424, 1827553 | DAF, 1669345, 1669321, 1685172, 1691063, 1747245, 1815270, 1827547, 1669345, 1669321, 1685172, 1691063, 1747245, 1815270, 1827547 | DAF, 1669345, 1669321, 1685172, 1691063, 1747245, 1815270, 1670927, 1691297, 1747246, 1667682, 1670926, 1670928, 1691065, 1747249, 1747251, 1747252 |

к Одобрению типа шасси № K-NL.MT02.B.00087.P1

| Варианты системы выпуска для двигателей PR???S?, PR???U?: | Вариант 1 | Вариант 2 | Вариант 3 | |
|--|---|---|--|---|
| - 2 ступень | — | DAF, 1684833, 1683808, 1734670, 1734671, 1698475, 1699796, 1698473, 1698587 | — | |
| Фильтр твердых частиц | — | — | DAF, 1785862, 1789938, 1795399, 1822711, 1740323, 1827548, 1782940, 1801269, 1827549, 1827551 | |
| Двигатель (марка, тип) | DAF / PACCAR, четырехтактный дизель | | | |
| | MX265U1, MX265U2, MX265U3, MX265U4 | MX300U1, MX300U2, MX300U3, MX300U4 | MX340U1, MX340U2, MX340U3, MX340U4 | MX375U1, MX375U2, MX375U3, MX375U4 |
| - количество и расположение цилиндров | 6, рядное | 6, рядное | 6, рядное | 6, рядное |
| - рабочий объем цилиндров, см ³ | 12902 | 12902 | 12902 | 12902 |
| - степень сжатия | 17.5 | 17.5 | 17.5 | 17.5 |
| Максимальная мощность, кВт (мин ⁻¹) по Правилам ЕЭК ООН № 85 | 265 (1900) | 300 (1900) | 340 (1900) | 375 (1900) |
| Максимальный крутящий момент, Нм (мин ⁻¹) | 1775 (1000...1410) | 2000 (1000...1410) | 2300 (1000...1410) | 2500 (1000...1410) |
| Топливо | дизельное | | | |
| Система питания (тип) | впрыск топлива под давлением | | | |
| Блок управления (маркировка) | Delphi, ETC2.? | | | |
| ТНВД (тип, маркировка) | Delphi, 1668325 | | | |
| Форсунки (тип, маркировка) | Delphi C2, 1625754, 1661060, 1673644, 1687575, 1725282, 1742535, 1820820, 1734089, 1737493, 1745750, 1745753, 1745754, 1745758, 1745759, 1746466, 1830550, 1846419 | | | |
| Нагнетатель воздуха (тип, маркировка) | KKK, 1650073, 1669306, 1669307, 1669308, 1679175, 1679176, 1679177, 1679178, 1679179, 1679180, 1689170, 1689171, 1689172, 1689173, 1689174, 1689175, 1734089, 1737493, 1745750, 1745753, 1745758, 1745759, 1746466, 1812915, 1812916, 1812917, 1812918, 1812919, 1812920, 1830546, 1830547, 1830548, 1830550, 1840579, 1840578, 1747554 | | | |
| Воздушный фильтр (тип, маркировка) | | | | |
| - 1 ступень | Mann & Hummel, 1308165, 1645667, 1371768, 1371773, 1371798, 1371809, 1371810, 1371811, 1372061, 1681580, 1681581, 1817906, 1817907, 1645667 или без него | | | |
| - 2 ступень | Mann & Hummel, 1656512, 1656513, 1638004, 1638005, 1735589, 1735590, 1789396, 1735589, 1735590, 1789397, 1789400, 1789401, 1326288, 1353112, 1353114, 1391210, 1391211, 1617630, 1637931, 1637932, 1664521, 1664522, 1664523, 1686324, 1735584 | | | |



| Варианты системы выпуска для двигателей MX??U?: | Вариант 1 | Вариант 2 | Вариант 3 |
|---|--|---|---|
| Система выпуска и нейтрализации отработавших газов | один глушитель со встроенным нейтрализатором | два глушителя со встроенным нейтрализатором | один глушитель со встроенным нейтрализатором и один фильтр твердых частиц |
| Нейтрализатор (маркировка) | совмещен с глушителем | совмещен с глушителем | совмещен с глушителем |
| Глушители (маркировка) | | | |
| – 1 ступень | DAF, 1669345, 1669321, 1685172, 1691063, 1747245, 1815270, 1670927, 1691297, 1735978, 1747246, 1827548, 1667682, 1670926, 1670928, 1691065, 1747249, 1747251, 1745272, 1827549, 1827550, 1827551, 1670931, 1693909, 1779047, 1779048, 1796423, 1827552, 1796424, 1827553 | DAF, 1669345, 1669321, 1685172, 1691063, 1747245, 1815270, 1827547 | DAF, 1669345, 1669321, 1685172, 1691063, 1747245, 1815270, 1827547, 1670927, 1691297, 1735978, 1747246, 1827548, 1670926, 1667682, 1670928, 1691065, 1747249, 1747251, 1747252, 1827549, 1827550, 1827551 |
| – 2 ступень | — | DAF, 1684833, 1734670, 1671454, 1691139, 1682921, 1690945, 1788129, 1803161 | — |
| Фильтр твердых частиц | — | — | DAF, 1785862, 1790080, 1740323, 1781184, 1801268 |

Трансмиссия (тип)

механическая

Сцепление (марка, тип)

Fichtel & Sachs / Valeo, однодисковое, сухое, привод гидравлический с пневмоусилителем

Коробка передач (марка, тип)

ZF, с ручным управлением

| | 8S 18?? TO | 8S 16?? TD | 9S 11?? TO 9S 13?? TO | 9S 11?? TD | 12S 21?? TD 12S 23?? TD 12S 28?? TD |
|----------------------------------|------------|------------|--------------------------|------------|---|
| – число передач (вперед / назад) | 8 / 1 | 8 / 1 | 9 / 1 | 9 / 1 | 12 / 2 |
| – передаточные числа | | | | | |
| I – | 11.54 | 13.80 | 9.48 | 12.73 | 12.57 |
| II – | 8.02 | 9.49 | 6.58 | 8.83 | 12.21 |
| III – | 5.70 | 6.53 | 4.68 | 6.28 | 9.47 |
| IV – | 3.84 | 4.57 | 3.48 | 4.64 | 7.43 |
| V – | 2.52 | 3.02 | 2.62 | 3.48 | 5.82 |
| VI – | 1.75 | 2.08 | 1.89 | 2.54 | 4.56 |
| VII – | 1.24 | 1.43 | 1.35 | 1.81 | 3.41 |

| для коробок передач: | 8S 18?? TO | 8S 16?? TD | 9S 11?? TO 9S 13?? TO | 9S 11?? TD | 12S 21?? TD 12S 23?? TD 12S 28?? TD |
|-------------------------------------|--|--|---|--------------|--|
| VIII – | 0.84 | 1.00 | 1.00 | 1.34 | 2.68 |
| IX – | — | — | 0.75 | 1.00 | 2.07 |
| X – | — | — | — | — | 1.63 |
| XI – | — | — | — | — | 1.27 |
| XII – | — | — | — | — | 1.00 |
| 3.X.I – | 12.92 | 11.03 | 8.97 | 12.04 | 14.57 |
| 3.X.II – | — | — | — | — | 11.44 |
| Трансмиссия (тип) | механическая | | | | |
| Сцепление (марка, тип) | Fichtel & Sachs / Valeo, однодисковое, сухое, привод гидравлический с пневмоусилителем | | | | |
| Коробка передач (марка, тип) | ZF, с ручным управлением | | ZF, с ручным и автоматическим управлением | | |
| | 16S 18?? TO 16S 22?? TO 16S 25?? TO 16S 27?? TO | 16S 16?? TD 16S 19?? TD 16S 20?? TD 16S 23?? TD | 16AS 263? TO | 16AS 223? TD | 12AS 193? TO 12AS 213? TO 12AS 233? TO 12AS 253? TO |
| – число передач (вперед / назад) | 16 / 2 | 16 / 2 | 16 / 2 | 16 / 2 | 12 / 2 |
| – передаточные числа | | | | | |
| I – | 13.80 | 16.41 | 14.12 | 17.03 | 12.33 |
| II – | 11.54 | 13.80 | 11.68 | 14.12 | 9.59 |
| III – | 9.49 | 11.28 | 9.54 | 11.50 | 7.44 |
| IV – | 7.93 | 9.49 | 7.89 | 9.54 | 5.78 |
| V – | 6.53 | 7.76 | 6.52 | 7.86 | 4.57 |
| VI – | 5.46 | 6.53 | 5.39 | 6.52 | 3.55 |
| VII – | 4.57 | 5.43 | 4.57 | 5.51 | 2.70 |
| VIII – | 3.82 | 4.57 | 3.78 | 4.57 | 2.10 |
| IX – | 3.02 | 3.59 | 3.09 | 3.73 | 1.63 |
| X – | 2.53 | 3.02 | 2.56 | 3.09 | 1.27 |
| XI – | 2.08 | 2.47 | 2.09 | 2.52 | 1.00 |
| XII – | 1.74 | 2.08 | 1.73 | 2.09 | 0.78 |
| XIII – | 1.43 | 1.70 | 1.43 | 1.72 | — |
| XIV – | 1.20 | 1.43 | 1.18 | 1.43 | — |
| XV – | 1.00 | 1.19 | 1.00 | 1.21 | — |
| XVI – | 0.84 | 1.00 | 0.83 | 1.00 | — |
| 3.X.I – | 12.92 | 15.38 | 13.07 | 15.77 | 11.41 |
| 3.X.II – | 10.80 | 12.92 | 10.81 | 13.07 | 8.88 |

к Одобрению типа шасси № K-NL.MT02.B.00087.P1

| | | | | | |
|---|--|--------------------------|--------------------------|--------------|--------------|
| Трансмиссия (тип) | механическая | | | | |
| Сцепление (марка, тип) | Fichtel & Sachs / Valeo, однодисковое, сухое, привод гидравлический с пневмоусилителем | | | | |
| Коробка передач (марка, тип) | ZF, с ручным и автоматическим управлением | | | | |
| | 12AS 163? TD | 12AS 254? TO | 12AS 214? TD | 12AS 101? TO | 12AS 101? TD |
| | 12AS 193? TD | 12AS 274? TO | 12AS 234? TD | 12AS 121? TO | 12AS 122? TD |
| | 12AS 213? TD | 12AS 294? TO | 12AS 254? TD | 12AS 142? TO | 12AS 142? TD |
| | 12AS 233? TD | 12AS 314? TO | | 12AS 162? TO | |
| – число передач (вперед / назад) | 12 / 2 | 12 / 2 | 12 / 2 | 12 / 2 | 12 / 2 |
| – передаточные числа | | | | | |
| I – | 15.86 | 12.29 | 15.86 | 10.37 | 12.84 |
| II – | 12.33 | 9.59 | 12.29 | 8.43 | 10.37 |
| III – | 9.57 | 7.41 | 9.57 | 6.49 | 8.03 |
| IV – | 7.44 | 5.78 | 7.41 | 5.27 | 6.49 |
| V – | 5.78 | 4.57 | 5.89 | 4.18 | 5.18 |
| VI – | 4.57 | 3.56 | 4.57 | 3.40 | 4.18 |
| VII – | 3.47 | 2.69 | 3.47 | 2.48 | 3.07 |
| VIII – | 2.70 | 2.10 | 2.69 | 2.02 | 2.48 |
| IX – | 2.10 | 1.62 | 2.10 | 1.55 | 1.92 |
| X – | 1.63 | 1.27 | 1.62 | 1.26 | 1.55 |
| XI – | 1.29 | 1.00 | 1.29 | 1.00 | 1.24 |
| XII – | 1.00 | 0.78 | 1.00 | 0.81 | 1.00 |
| 3.X.I – | 14.68 | 11.38 | 14.68 | 10.56 | 13.07 |
| 3.X.II – | 11.41 | 8.88 | 11.38 | 8.58 | 10.56 |
| Трансмиссия (тип) | гидромеханическая | | | | |
| Сцепление (марка, тип) | | | | | |
| Коробка передач (марка, тип) | Allison, 5MD 3??? | Allison, 6MD 3??? | Allison, MD 35?? | | |
| | с автоматическим управлением | | | | |
| – число передач | вперед – 5, назад – 1 | вперед – 6, назад – 1 | вперед – 6, назад – 1 | | |
| – передаточные числа | | | | | |
| I – | 3.49 | 3.49 | 4.59 | | |
| II – | 1.86 | 1.86 | 2.25 | | |
| III – | 1.41 | 1.41 | 1.54 | | |
| IV – | 1.00 | 1.00 | 1.00 | | |
| V – | 0.75 | 0.75 | 0.75 | | |
| VI – | — | 0.65 | 0.65 | | |
| 3.X. – | 5.03 | 5.03 | 5.00 | | |
| Главная передача (тип, маркировка) | DAF, одинарная или двойная | | | | |
| – передаточное число | 2.53...7.58 | | | | |

Подвеска

Передняя (описание) на параболических рессорах или пневматическая, с гидравлическими телескопическими амортизаторами, со стабилизатором поперечной устойчивости или без него

Задняя (описание) на параболических рессорах или пневматическая, с гидравлическими телескопическими амортизаторами, со стабилизатором поперечной устойчивости или без него

Рулевое управление (описание) с гидроусилителем

– рулевой механизм (тип, маркировка) "винт-шариковая гайка-рейка-сектор", TRW, TNR80, TNR90, TNR91, TNR92

Тормозные системы

Рабочая (описание) пневматическая, двухконтурная с разделением на контуры первой оси и задней тележки, тормозные механизмы передних колес дисковые, колес тележки – дисковые или барабанного типа, антиблокировочная система или электронно-пневматическая система с функцией ABS

Запасная (описание) каждый контур рабочей тормозной системы (для мод. с колесной формулой 6 x 2) или стояночная тормозная система (для мод. с колесной формулой 6 x 4)

Стояночная (описание) тормозные механизмы колес второй или третьей оси, или первой и второй осей, или первой, второй и третьей осей с приводом от энергоаккумуляторов

Вспомогательная (износостойкая) (описание) моторный и / или трансмиссионный тормоз-замедлитель

– компрессор W 912 518 00? ?, W 912 518 20? ?

– тормозные камеры (дисковые тормоза) W 423 503 00? ?, W 423 514 02? ?, W 423 504 02? ?, W 423 505 02? ?, W 423 506 02? ?, W 423 506 05? ?, W 423 509 00? ?, W 925 487 01? ?, W 925 487 03? ?, W 925 487 00? ?, W 925 487 04? ?, W 925 481 14? ?, W 925 481 17? ?, W 925 481 27? ?, W 925 481 16? ?, W 925 481 15? ?, W 925 481 19? ?, W 925 489 00? ?, W 925 489 01? ?

– тормозные камеры (барабанные тормоза) HS 301 LH, W 423 106 09? ?, W 423 106 13? ?, W 423 106 14? ?, W 423 109 00? ?, W 423 109 01? ?, W 423 107 09? ?, W 925 427 11? ?, W 925 421 14? ?, W 925 429 17? ?, W 925 429 18? ?, W 925 429 06? ?, W 925 499 01? ?, W 925 422 15? ?, W 925 422 16? ?, W 925 422 23? ?

Шины

| Размерность | Минимально допустимый индекс нагрузки | Скоростная категория | Статический радиус колеса, мм |
|--------------|---------------------------------------|----------------------|-------------------------------|
| 11R20 | 154, 145, 146 | J | 503 |
| 12R20 | 149, 150 | J | 522 |
| 11R22.5 | 148, 145 | J, K, L | 500 |
| 12R22.5 | 152, 148 | K, L, M | 514 |
| 13R22.5 | 156, 150 | K, L | 543 |
| 12R24 | 156, 153 | K, L, M | 589 |
| 275/70 R22.5 | 148, 145 | J, L, M | 449 |
| 275/80 R22.5 | 149, 146 | K, L | 472 |

к Одобрению типа шасси № K-NL.MT02.B.00087.P1

Шины (продолжение)

| Размерность | Минимально допустимый индекс нагрузки | Скоростная категория | Статический радиус колеса, мм |
|--------------|---------------------------------------|----------------------|-------------------------------|
| 285/60 R22.5 | 145 | J | 431 |
| 295/60 R22.5 | 150, 147 | K, L | 436 |
| 295/80 R22.5 | 152, 148 | J, K, M | 486 |
| 305/60 R22.5 | 150, 147 | K, L | 441 |
| 305/70 R22.5 | 152, 148 | J, L, M | 467 |
| 315/60 R22.5 | 154, 148 | K, L | 446 |
| 315/70 R22.5 | 156, 150 | L, M | 473 |
| 315/80 R22.5 | 156, 150 | K, L, M | 500 |
| 355/50 R22.5 | 154 | K | 437 |
| 375/50 R22.5 | 156 | K | 445 |
| 385/55 R22.5 | 160 | J, K, L | 466 |
| 385/65 R22.5 | 160 | J, K, L | 498 |
| 425/65 R22.5 | 165 | K | 520 |
| 495/45 R22.5 | 169 | J, K | 509 |

Оборудование шасси

по заказу: верхний и боковые обтекатели кабины, противосолнечный козырек, автономный отопитель, автомагнитола, кондиционер (хладагент R134A), холодильник (хладагент R134A), подушка безопасности, центральный замок с дистанционным управлением, дополнительный топливный бак, боковая защита, один или два проблесковых маяка желтого цвета

Руководитель органа по сертификации



подпись

Б.В. Кисуленко

инициалы, фамилия

ОПИСАНИЕ МАРКИРОВКИ ШАССИ

1. Место расположения и форма знака обращения на рынке:
Рядом с табличкой изготовителя.
Знак обращения на рынке выполнен в соответствии с Постановлением Правительства Российской Федерации от 19 ноября 2003 г. № 696.
2. Место расположения таблички изготовителя:
На задней стойке правого дверного проема кабины.
3. Место расположения идентификационного номера:
 - 3.1. На табличке изготовителя.
 - 3.2. На правом лонжероне рамы в районе переднего колеса.
4. Структура и содержание идентификационного номера (номеров) шасси:

| | | | | | | | | | | | | | | | | |
|---|---|---|---|---|---|---|---|---|----|----|----|----|----|----|----|----|
| 1 | 2 | 3 | 4 | 5 | 6 | 7 | 8 | 9 | 10 | 11 | 12 | 13 | 14 | 15 | 16 | 17 |
| X | L | R | A | ? | ? | ? | ? | ? | ? | ? | ? | ? | ? | ? | ? | ? |

- поз. 1 – 3: Международный идентификационный код изготовителя (WMI):
XLR – DAF Trucks N.V., The Netherlands.
- поз. 4: Обозначение исполнения грузочного пространства:
A – шасси.
- поз. 5: Обозначение колесной формулы шасси:
S или **G** – 6 x 2;
T – 6 x 4.
- поз. 6 – 7: Обозначение серии шасси:
47 или **48** – для типов серии XF;
85 – для типов серии CF85;
75 – для типов серии CF75.
- поз. 8: Обозначение типа двигателя шасси:
M – двигатели с рабочим объемом 12,9 л;
P – двигатели с рабочим объемом 9,2 л.
- поз. 9: Обозначение кода двигателя или типа кабины шасси: **S** или **C**.
- поз. 10: Год выпуска согласно Таблице 1 Приложения № 8 к техническому регламенту о безопасности колесных транспортных средств или резервная цифра **0**.
- поз. 11: Обозначение сборочного завода:
E или **G** – Eindhoven, The Netherlands;
L – Preston, The United Kingdom.
- поз. 12 – 17: Производственный номер шасси.

Руководитель органа по сертификации

подпись

Б.В. Кисуленко

инициалы, фамилия

ОБЩИЙ ВИД ШАССИ

DAF типа FAT CF75, FAT CF85, FAS CF75, FAS CF85, CF75 6x2, CF 6x2, CF85 6x2, CF 6x4, CF75 6x4, CF85 6x4, CF75SDN3, CF75TDN3, CF85SDN3, CF85TDN3

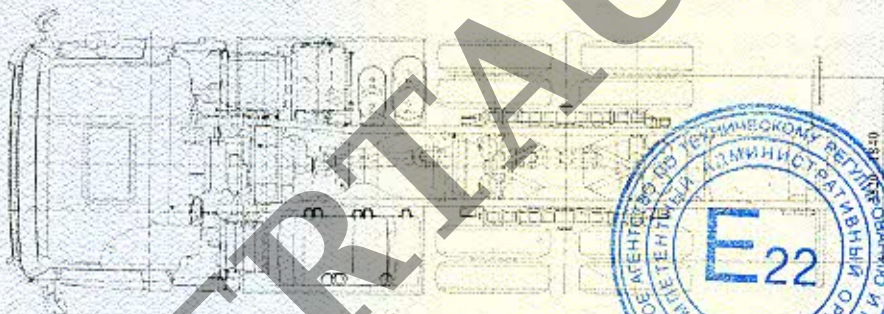
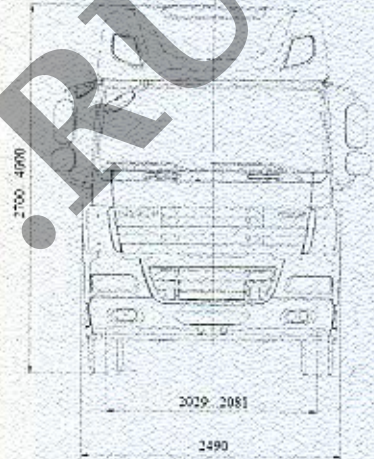
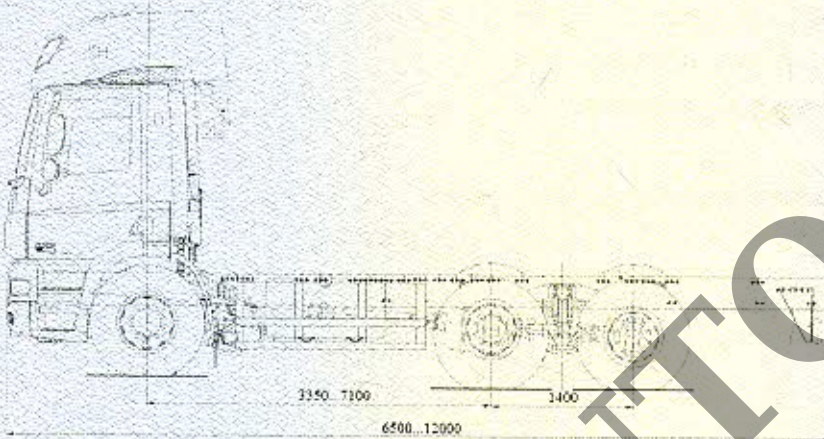

SERVAUTO.RU

ОБЩИЙ ВИД ШАССИ
DAF типа FAG CF75, FAG CF85, CF75 6x2, CF85 6x2, CF 6x2, CF75GDN3, CF85GDN3

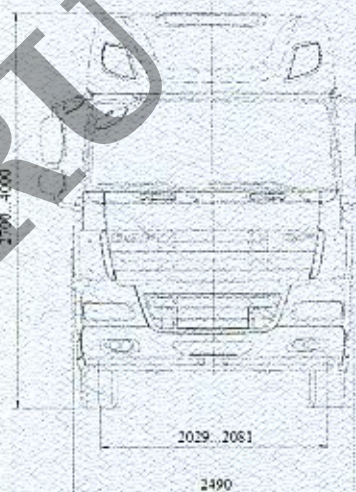
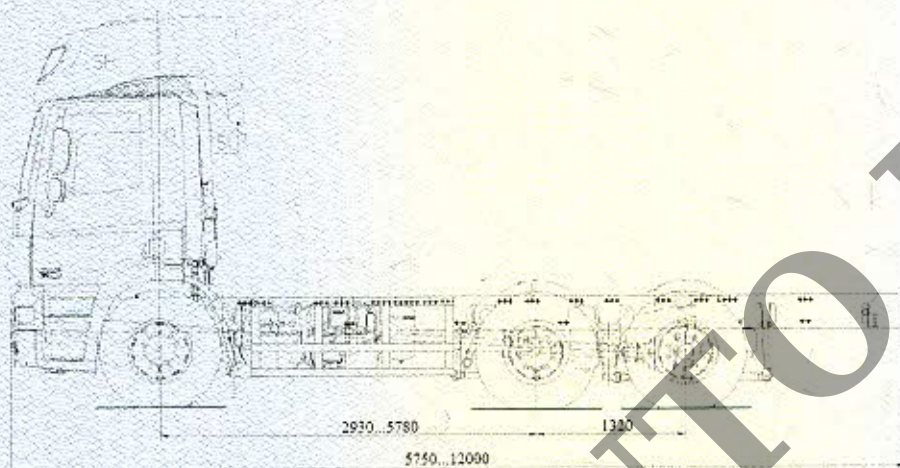

SEPRIAUTO.RU

ОБЩИЙ ВИД ШАССИ
DAF типа FAR CF75, FAR CF85, CF75 6x2, CF85 6x2, CF 6x2, CF85SDN3, CF75SDN3

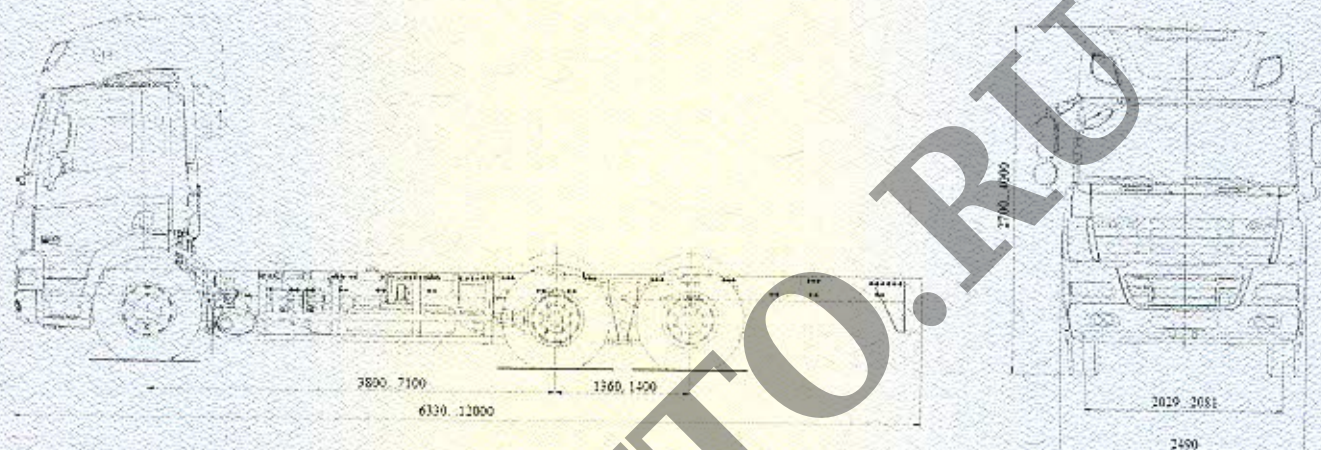

SERTMUTU.RU

к Одобрению типа шасси № K-NL.MT02.B.00087.P1

ОБЩИЙ ВИД ШАССИ

DAF типа FAN CF75, FAN CF85, CF75 6x2, CF85 6x2, CF 6x2, CF85SDN3, CF75SDN3

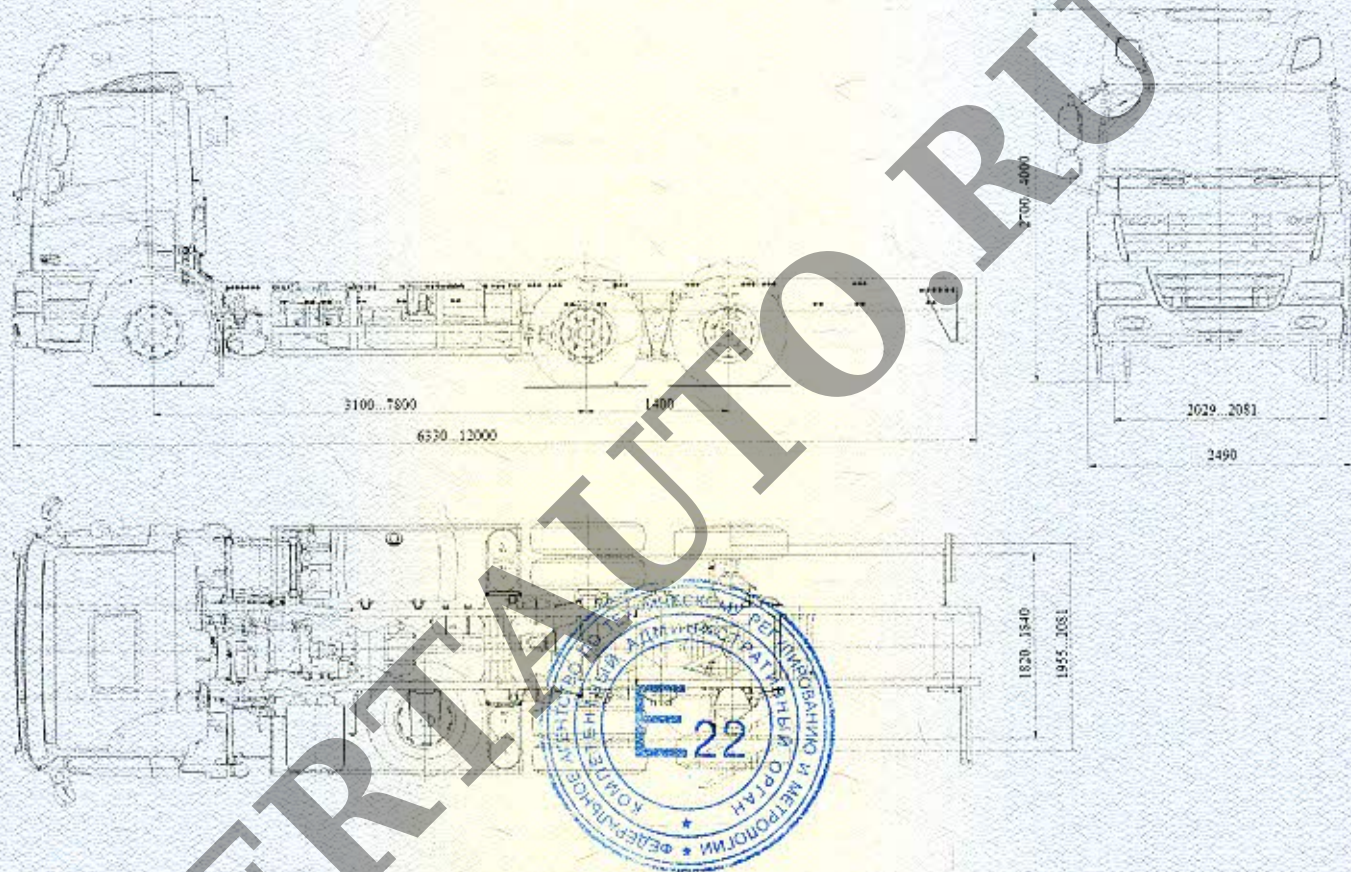

ОБЩИЙ ВИД ШАССИ

DAF типа FAS XF105, FAT XF105, XF105 6x2, XF 6x2, XF105 6x4, XF 6x4, XF05SDN3, XF05TDN3

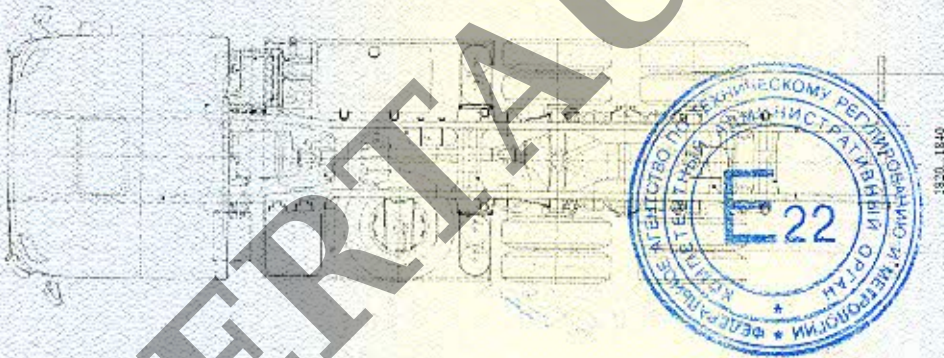
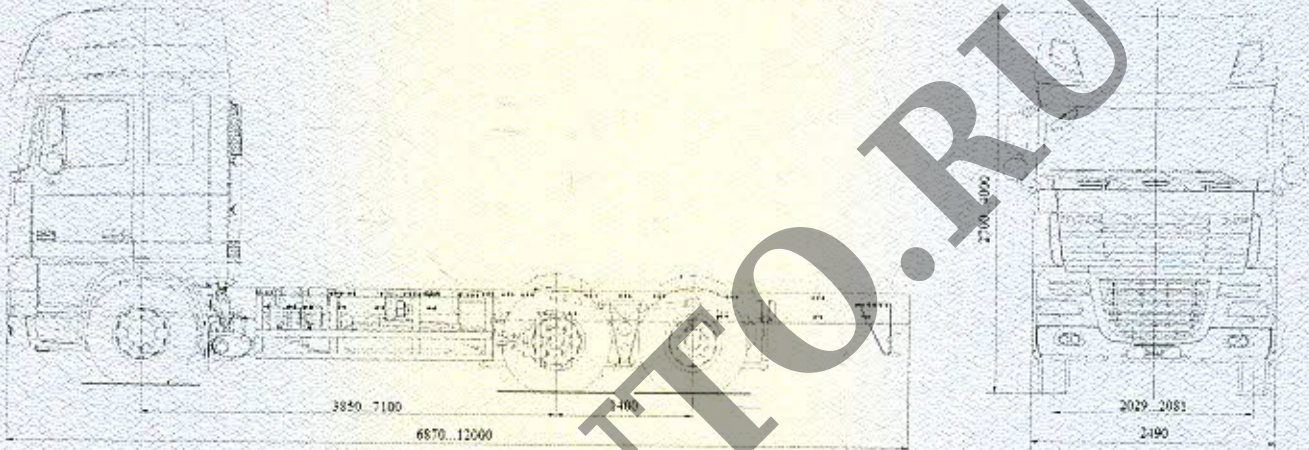

ОБЩИЙ ВИД ШАССИ
DAF типа FAG XF105, XF105 6x2, XF 6x2, XF05GDN3

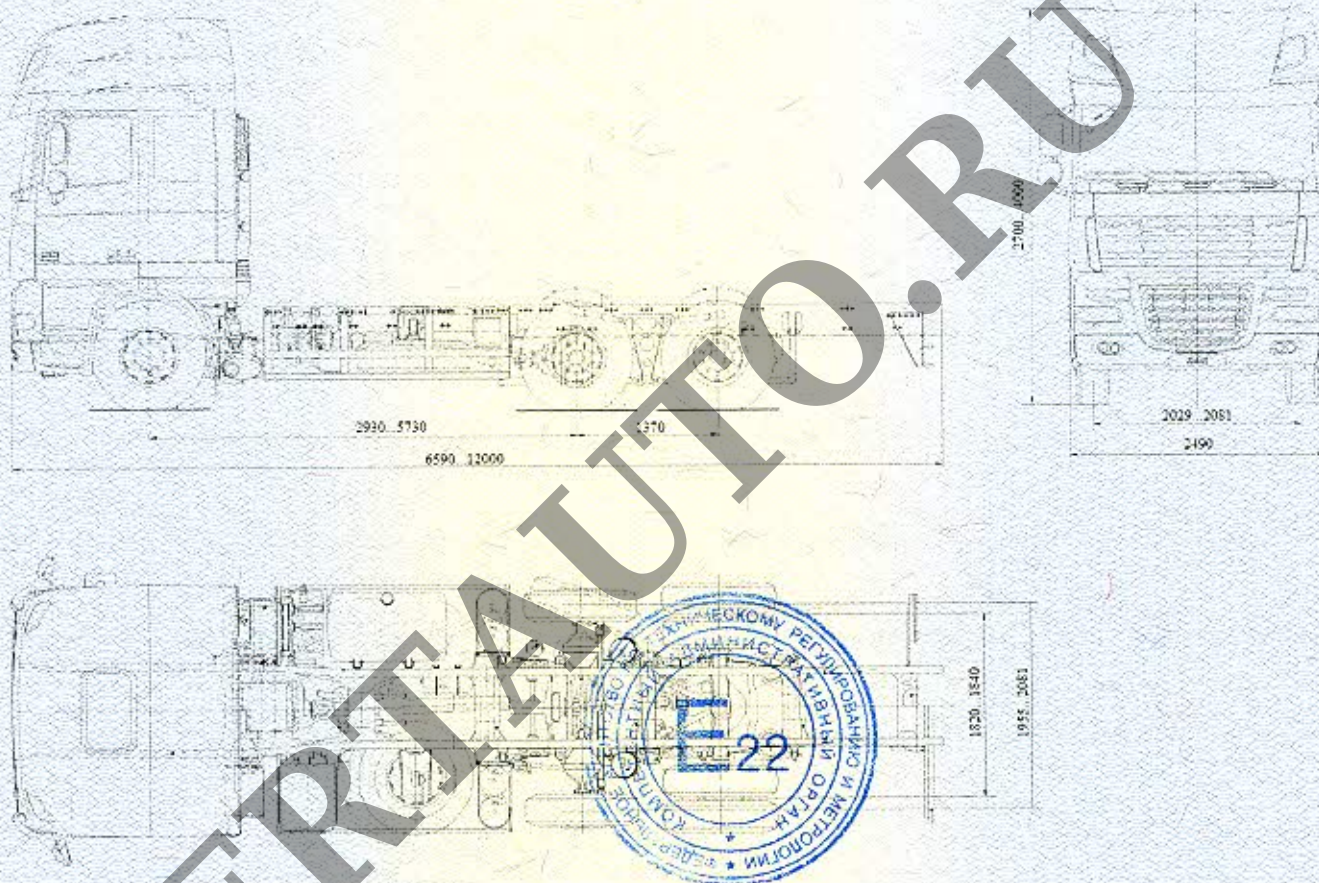

ОБЩИЙ ВИД ШАССИ
DAF типа FAR XF105, XF105 6x2, XF 6x2, XF05GDN3

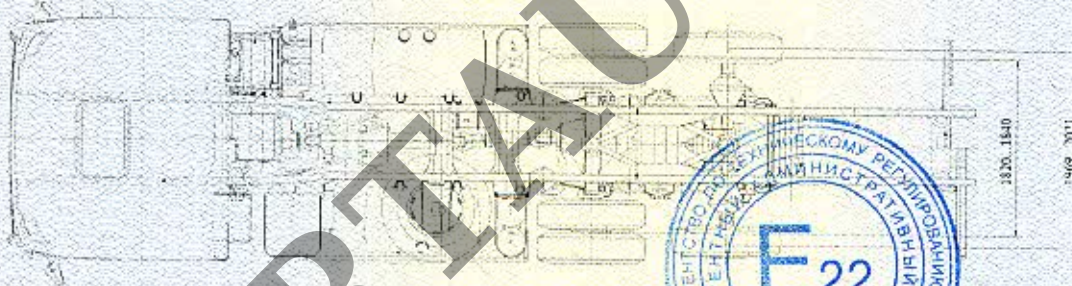
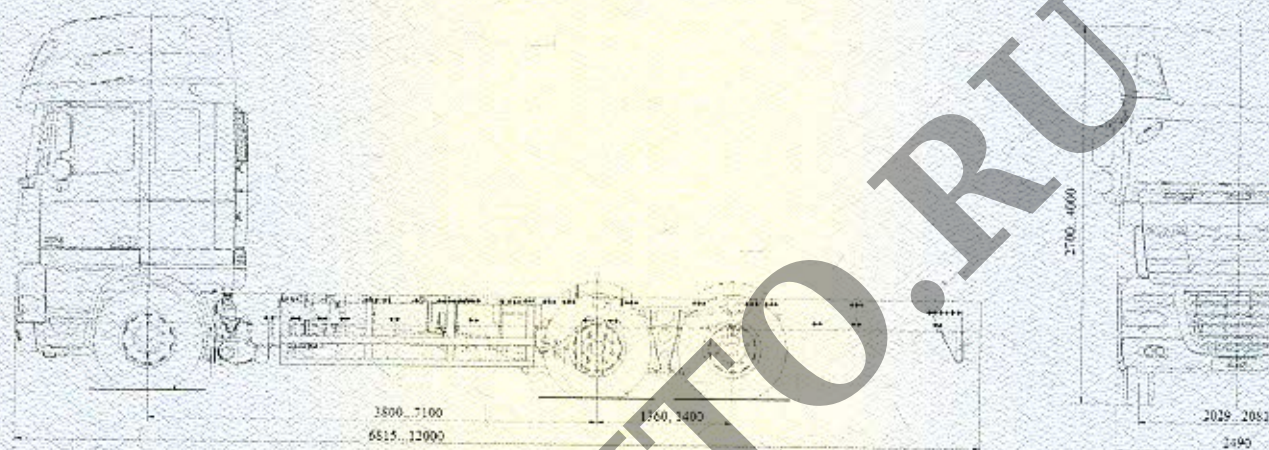

SERTAUTO.RU

к Одобрению типа шасси № K-NL.MT02.B.00087.P1

ОБЩИЙ ВИД ШАССИ
DAF типа FAN XF105, XF105 6x2, XF 6x2, XF05GDN3

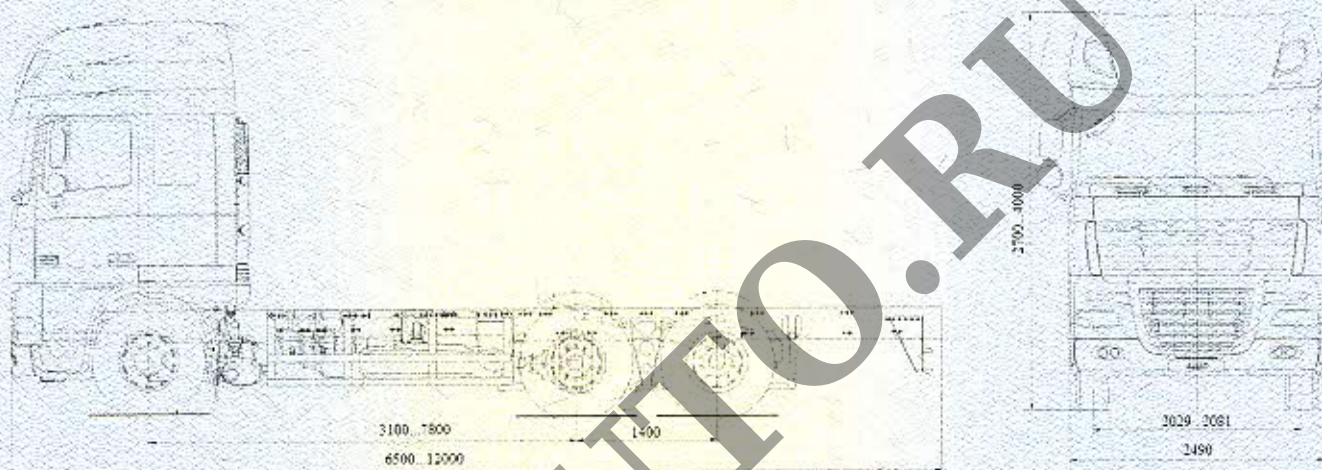

ОБЩИЙ ВИД ШАССИ

DAF FAG CF75, FAG CF85, FAR CF75, FAR CF85, FAS CF75, FAS CF85, FAG XF105, FAR XF105, FAS XF105, CF75 6x2, CF85 6x2, CF 6x2, XF105 6x2, XF 6x2, FAT CF75, FAT CF85, FAT XF105, FAN CF75, FAN CF85, FAN XF105, CF75 6x4, CF85 6x4, CF 6x4, XF105 6x4, XF 6x4, CF75GDN3, CF75SDN3, CF75TDN3, CF85GDN3, CF85SDN3, CF85TDN3, XF05GDN3, XF05SDN3, XF05TDN3 (XF, CF)

(вариант размещения проблескового маяка)

