

E-HU.AЯ04.B.00058.P2

19 марта 2013

31 декабря 2013

продукции машиностроения Федерального государственного унитарного  
предприятия "Всероссийский научно-исследовательский  
институт стандартизации и сертификации в машиностроении" (ОС "ПРОММАШ")  
123007, г. Москва, ул. Шеногина, 4, ОГРН: 1037739388939,  
ГР № РОСС RU.0001.11АЯ04 с 20.03.2008 г. по 20.03.2013 г.  
тел.: (499) 259-74-85, факс: (499) 256-14-77, e-mail: 203-1@gost.ru

МАРКА	Audi
КОММЕРЧЕСКОЕ НАИМЕНОВАНИЕ	TT, TTS, TT RS
ТИП	8J
МОДИФИКАЦИИ	—
КАТЕГОРИЯ	M <sub>1</sub>
ЭКОЛОГИЧЕСКИЙ КЛАСС	4 или 5
КОД ОКП / ТН ВЭД	45 1481 / 8703 23
ЗАЯВИТЕЛЬ И ЕГО АДРЕС	Общество с ограниченной ответственностью «ФОЛЬКСВАГЕН Груп Рус» (ООО «ФОЛЬКСВАГЕН Груп Рус») 248926, г. Калуга, ул. Автомобильная, д. 1, Российская Федерация ОГРН: 1025005336564 тел.: (495) 258-39-01, факс: (499) 271-08-75
ИЗГОТОВИТЕЛЬ И ЕГО АДРЕС	AUDI Hungaria Motor Kft. H-9027, Győr, Kardan u.1., Hungaria тел.: +49 841-89-0, факс: +49 841-89-32524
ПРЕДСТАВИТЕЛЬ ИЗГОТОВИТЕЛЯ И ЕГО АДРЕС	Общество с ограниченной ответственностью «ФОЛЬКСВАГЕН Груп Рус» (ООО «ФОЛЬКСВАГЕН Груп Рус») 248926, г. Калуга, ул. Автомобильная, д. 1, Российская Федерация ОГРН: 1025005336564 тел.: (495) 258-39-01, факс: (499) 271-08-75
СБОРОЧНЫЕ ЗАВОДЫ И ИХ АДРЕСА	AUDI AG, DE-74148, Neckarsulm, Germany AUDI AG, DE-85045, Ingolstadt, Germany AUDI Hungaria Motor Kft., H-9027, Győr, Kardan u.1., Hungaria
ПОСТАВЩИК СБОРОЧНЫХ КОМПЛЕКТОВ И ЕГО АДРЕС	—

соответствуют установленным в Российской Федерации требованиям технического регламента о безопасности колесных транспортных средств.

Действие данного ОДОБРЕНИЯ ТИПА ТРАНСПОРТНОГО СРЕДСТВА распространяется на серийно выпускаемую продукцию.

Данное ОДОБРЕНИЕ ТИПА ТРАНСПОРТНОГО СРЕДСТВА без приложений недействительно.

- Приложение № 1 Общие характеристики транспортного средства  
 Приложение № 2 Перечень документов, явившихся основанием для оформления ОДОБРЕНИЯ ТИПА ТРАНСПОРТНОГО СРЕДСТВА  
 Приложение № 3 Описание маркировки транспортного средства  
 Приложение № 4 Общий вид транспортного средства на 2 страницах

**ДОПОЛНИТЕЛЬНАЯ ИНФОРМАЦИЯ** Соответствие транспортных средств определенному экологическому классу определяется по коду производителя - Pr. Code, который указывается на наклейке в сервисной книжке автомобиля, копия наклейки расположена в багажном отсеке автомобиля в нише запасного колеса.

Экологический класс	Код производителя (Pr. Code)
4	0GG, 7MB
5	7MG, 7MQ, 7MJ

Руководитель органа по сертификации

подпись

**А.В. Куликов**

инициалы, фамилия

**ОДОБРЕНИЕ ТИПА ТРАНСПОРТНОГО СРЕДСТВА УТВЕРЖДЕНО**

Внесена запись в реестр за № Е-НУ.АЯ04.В.00058.Р2 от 19 марта 2013 г.

Заместитель руководителя

**РОССТАНДАРТА**

наименование федерального органа исполнительной власти, выполняющего функции компетентного административного органа Российской Федерации в соответствии с Женевским Соглашением 1958 года

подпись

**А.В. Зажигалкин**

инициалы, фамилия

## E-HU.AЯ04.B.00058.P2

ОБЩИЕ ХАРАКТЕРИСТИКИ ТРАНСПОРТНОГО СРЕДСТВА						
Колесная формула / ведущие колеса		4 x 2 / передние (код привода F) или 4 x 4 / все (код привода Q)				
Схема компоновки транспортного средства		переднеприводная или полноприводная				
Расположение двигателя		переднее, поперечное				
Тип кузова / количество дверей		цельнометаллический, несущий, купе / 2		металлический, несущий, со съемным верхом, родстер / 2		
Количество мест для сидения		4 (первый ряд – 2, второй ряд – 2)			2	
Габаритные размеры, мм						
- длина		4178...4198 (4238 – со спойлером)				
- ширина		1842...1852				
- высота		1337...1357		1343...1363		
База, мм		2464				
Колея передних / задних колес, мм		1559...1573 / 1553...1567				
Для автомобилей с двигателем и кодом привода	Масса транспортного средства в снаряженном состоянии, кг	Полная масса транспортного средства (технически допустимая), кг	Максимальная осевая масса, на каждую из осей транспортного средства (технически допустимая):		Максимальная масса прицепа, кг	
			на переднюю ось, кг	на заднюю ось, кг	прицеп без тормозной системы	прицеп с тормозной системой
Для автомобилей с типом кузова купе						
CDAА, F	1178...1465	1640	920	790	Буксировка прицепа не предусмотрена	
CDLB, Q	1325...1600	1795...1815	980...1000	885		
CEPA, Q	1378...1660	1850...1875	1040...1060	860...870		
CESA, F	1197...1485	1660...1680	945...965	785		
CESA, Q	1292...1570	1760	980	855		
CEPB, Q	1377...1659	1850...1875	1040...1060	860...870		
Для автомобилей с типом кузова родстер						
CDAА, F	1220...1533	1605	920	765	Буксировка прицепа не предусмотрена	
CDLB, Q	1382...1664	1775...1795	980...1005	865		
CEPA, Q	1435...1722	1830...1855	1040...1060	850...870		
CESA, F	1230...1544	1615...1635	945...965	765		
CESA, Q	1335...1638	1725	980	830		
CEPB, Q	1434...1722	1830...1855	1040...1060	850...870		

## E-HU.AЯ04.B.00058.P2

Двигатель (марка, тип)	AUDI			
	CDAА	CESA	CDLB	CEPA CEPB
Обозначение на блоке двигателя	четырёхтактный, с принудительным зажиганием, с турбонаддувом			
- количество и расположение цилиндров	4, рядное		5, рядное	
- рабочий объем цилиндров, см <sup>3</sup>	1798	1984	2480	
- степень сжатия	9.8	9.8	10.0	
Максимальная мощность, кВт (мин <sup>-1</sup> ), по Правилам ЕЭК ООН № 85	118 (4500...6200)	155 (4300...6000)	200 (6000)	250 (5400...6500) 265 (5500...6700)
Максимальный крутящий момент, Нм (мин <sup>-1</sup> )	250 (1500...4500)	350 (1600...4200)	350 (2500...3000)	450 (1600...5300) 465 (1650...5400)
Топливо	бензин с октановым числом не менее			
	95		98	
<b>Система питания (тип)</b>	непосредственный впрыск топлива			
Система впрыска (маркировка)	Bosch, Motronic	Bosch, MED 17.1	Bosch, Motronic	Bosch, MED 9.1.2
Блок управления (маркировка)	8J0 907 115 xx	8J0 907 115 xx	8J0 907 115 xx	8J0 907 404 xx
Форсунки (тип, маркировка)	06F 906 036 F	06H 906 036 G	06F 906 036 F	07K 906 031 F
Нагнетатель воздуха (тип, маркировка)	3K-Warner, BWTS, KK3, KKK, K03	III (JH5IT), 06J 145 702	3K-Warner, BWTS, KK3, KKK, K04	3K-Warner, KK3, KKK, BWTS, K16
Воздушный фильтр (тип, маркировка)	Volkswagen/Audi, с сухим бумажным элементом			
	1K0 183 B	1K0 183 B	1K0 183 A	8J0 183
Глушители шума впуска (маркировка)	1K0 183 B	1K0 183 B	1K0 183 A	8J0 183
<b>Система зажигания (тип)</b>	Audi/VW, TSZ, электронная, бесконтактная			
Катушка (модуль) зажигания (маркировка)	S3 x 4		S3 x 5	
Свечи (маркировка)	VW, R0, R1, R5, R6, Rx или другие типы, одобренные Audi			
<b>Система выпуска и нейтрализации отработавших газов</b>	два или три глушителя, система нейтрализации отработавших газов			
Нейтрализаторы (маркировка)				
- 1 ступень	1K0 166 D?	1K0 166 D?	1K0 166 D?	8J0 166 A?
- 2 ступень	1K0 178 H?	1K0 178 H?	1K0 178 H?	8J0 178 A? (x2)
Глушители (маркировка)				
- 1 ступень	1K0 118 G	1K0 118 G	8K0 118 A	—
- 2 ступень	—	1K0 119 K	1K0 118 G	3W0 118 (x2)
- 3 ступень	8J0 120 D	8J0 120 K	8J0 120 B	8J0 120 G/H

## E-HU.AЯ04.B.00058.P2

Для автомобилей с двигателем:	CDLB	CEPA, CEPB	CDAА	CESA
<b>Трансмиссия</b> (тип)	механическая			
Сцепление (марка, тип)	фрикционное, сухое, однодисковое, с гидравлическим приводом			
Коробка передач (марка, тип)	QM62 Q023	QM6A 6007	FM62 S002	FM62 Q026
число передач и передаточные числа	с ручным управлением, полностью синхронизированная			
	вперед – 6, назад – 1			
I -	3.357	3.571	3.778	3.769
II -	2.087	2.158	2,063	2.087
III -	1.469	1.895	1.455	1.469
IV -	1.088	1.429	1.107	1.152
V -	1.097	1.156	0.875	1.167
VI -	0.912	0.971	0.725	0.970
3.X. -	3.990	4.503	3.600	4.549
Главная передача (тип, маркировка)	AUDI, цилиндрическая + коническая (для 4 x 4)			
передаточное число	4.235 <sup>1</sup> ; 3.273 <sup>2</sup>	3.765 <sup>3</sup> ; 2.909 <sup>4</sup> ; 3.200 <sup>5</sup>	3.647	3.238 <sup>1</sup> ; 2.615 <sup>2</sup>

<sup>1</sup> для 1 – 4 передач;<sup>2</sup> для 5 – 6 передач и передачи заднего хода;<sup>3</sup> для 1 – 2 передач;<sup>4</sup> для 3 – 6 передач;<sup>5</sup> для передачи заднего хода

Для автомобилей с двигателем:	CEPA, CEPB	CDLB	CESA	CESA
<b>Трансмиссия</b> (тип)	механическая			
Сцепление (марка, тип)	две многодисковые муфты, работающие в масляной ванне			
Коробка передач (марка, тип)	QD7B H006	QD62 E073	QD62 E079	FD62 E026
число передач и передаточные числа	с автоматическим или ручным управлением			
	вперед – 7, назад – 1		вперед – 6, назад – 1	
I -	3.563	2.923	2.923	2.923
II -	2526	1.957	1.792	1.792
III -	1.679	1.400	1.185	1.185
IV -	1.022	1.032	0.829	0.829
V -	0.788	1.077	0.862	0.862
VI -	0.761	0.871	0.686	0.686
VII -	0.635	—	—	—
3.X. -	2.789	3.263	3.263	3.263
Главная передача (тип, маркировка)	AUDI, цилиндрическая + коническая (для 4 x 4)			
передаточное число	4.059 <sup>6</sup> ; 3.450 <sup>7</sup>	4.769 <sup>1</sup> ; 3.444 <sup>2</sup>	4.769 <sup>1</sup> ; 3.444 <sup>2</sup>	4.769 <sup>1</sup> ; 3.444 <sup>2</sup>

<sup>1</sup> для 1 – 4 передач;<sup>2</sup> для 5 – 6 передач и передачи заднего хода;<sup>6</sup> для 1, 4 – 5 передач и передачи заднего хода;<sup>7</sup> для 2, 3, 6, 7 передач

## E-HU.AЯ04.B.00058.P2

<b>Подвеска</b>				
Передняя (описание)	независимая, типа Макферсон, со стабилизатором поперечной устойчивости			
Задняя (описание)	независимая, многорычажная, пружинная, с гидравлическими амортизаторами			
<b>Рулевое управление (описание)</b>				
рулевой механизм	с электромеханическим усилителем			
(тип, маркировка)	рулевой механизм типа «шестерня-рейка»			
<b>Тормозные системы</b>				
рабочая (описание)	гидравлическая, двухконтурная, с диагональным разделением на контуры, с вакуумным усилителем, с АБС, электронной системой распределения тормозных усилий (EBV); тормозные механизмы всех колес – дисковые			
запасная (описание)	каждый из контуров рабочей тормозной системы			
стояночная (описание)	механический привод к тормозным механизмам задних колес			
<b>Шины</b>				
	размерность	минимально допустимый индекс нагрузки	скоростная категория	статический радиус, мм
	225/45 R18 (M+S)	95	V	315
	225/55 R16 (M+S)	95	H	308
	225/55 R16	95	V, W	308
	225/50 R17	94	V, W	312
	225/50 R17 (M+S)	94	H	312
	245/40 R18	93	V, Y	312
	245/40 R18 (M+S)	97	V	312
	245/45 R17	95	V, W, Y	310
	255/30 R20	92	Y	319
	255/35 R19	96	Y	317
<b>Оборудование транспортного средства</b>				
кондиционер (хладагент R134a); холодильник; противобуксовочная система (ASR); стереомагнитола; CD-проигрыватель; CD-чэнджер; DVD-проигрыватель с монитором на передней панели приборов; мобильный медиа-центр «Digital Living» с возможностью подключения периферии через USB или Bluetooth; мониторы, вмонтированные в подголовники передних сидений; круиз-контроль; система крепления детских сидений ISOFIX; навесной багажник для перевозки велосипедов; устройство для перевозки длинномерных предметов с чехлом для лыж; сдвижная панель крыши с солнечными элементами; амортизаторы с регулируемой жесткостью; навигационная система; система дистанционного открывания гаражных ворот; тканевая крыша с механизмом автоматического привода; электронная система обеспечения курсовой устойчивости (ESP); система «старт-стоп»				

Руководитель органа по сертификации

подпись

А.В. Куликов

инициалы, фамилия

## E-HU.AЯ04.B.00058.P2

## ОПИСАНИЕ МАРКИРОВКИ ТРАНСПОРТНОГО СРЕДСТВА

## 1. Место расположения и форма знака обращения на рынке:

На табличке изготовителя или на наклейке рядом с табличкой изготовителя. Знак обращения на рынке выполняется в соответствии с Постановлением Правительства Российской Федерации от 19 ноября 2003 г. № 696.

## 2. Место расположения таблички изготовителя:

В моторном отсеке или на передней или задней стойке двери с правой или с левой стороны.

## 3. Место расположения идентификационного номера:

## 3.1. На табличке изготовителя.

## 3.2. В моторном отсеке в верхней правой части водосточного желоба

## 4. Структура и содержание идентификационного номера (номеров) транспортных средств:

1	2	3	4	5	6	7	8	9	10	11	12	13	14	15	16	17
T	R	U	?	?	?	8	J	?	?	?	?	?	?	?	?	?

поз. 1 - 3: Международный идентификационный код изготовителя (WMI):  
«TRU» – AUDI Hungaria Motor Kft., Hungaria

поз. 4: Переменный символ: буква Z или X или цифра от 0 до 9

поз. 5: Переменный символ: буква Z или X или цифра от 0 до 9

поз. 6: Переменный символ: буква Z или X или цифра от 0 до 9

поз. 7 - 8: Обозначение типа транспортного средства: 8J

поз. 9: Переменный символ: буква Z или X или цифра от 0 до 9

поз. 10: Код модельного года согласно техническому регламенту «о безопасности колесных транспортных средств», Приложение № 8, пункт 1

поз. 11: Код сборочного завода:

«N» – AUDI AG, Neckarsulm, Germany

«A» – AUDI AG, Ingolstadt, Germany

«1» – AUDI Hungaria Motor Kft, Hungaria

поз. 12 - 17: Производственный номер транспортного средства.

Руководитель органа по сертификации

подпись

А.В. Куликов

инициалы, фамилия

E-HU.AЯ04.B.00058.P2

ОБЩИЙ ВИД ТРАНСПОРТНОГО СРЕДСТВА  
Audi 8J, купе

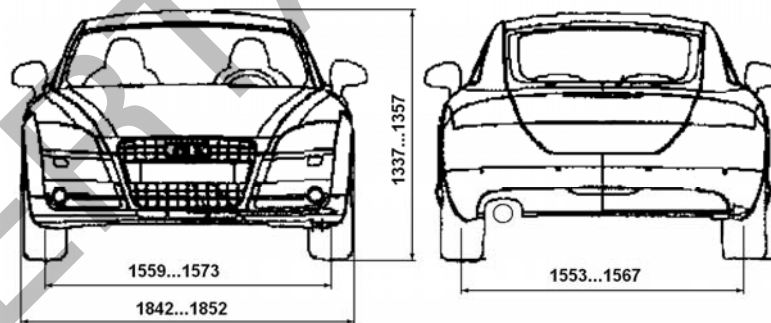
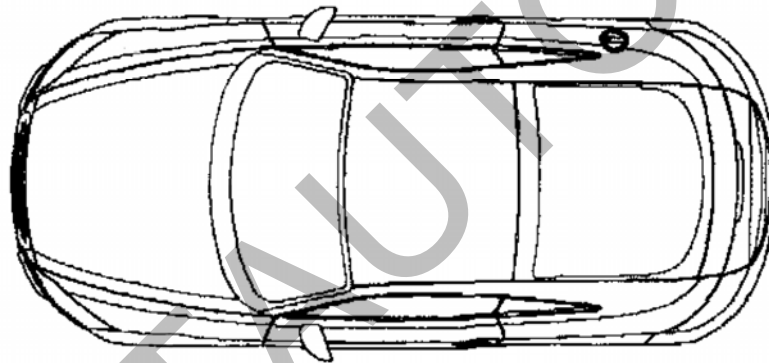
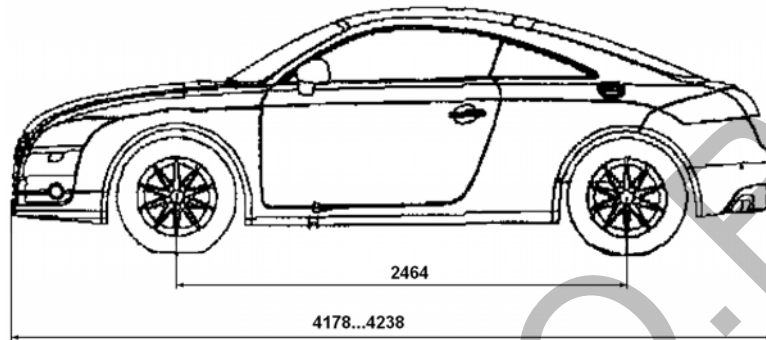

Возможные варианты исполнения

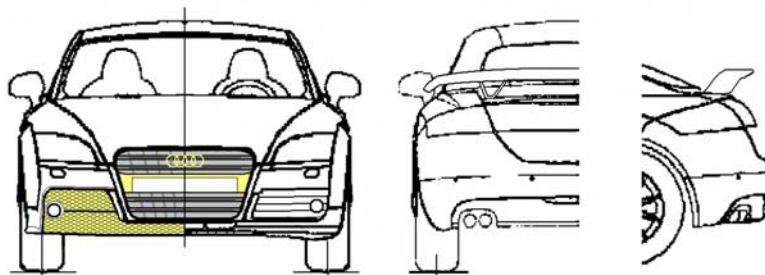



E-HU.AЯ04.B.00058.P2

ОБЩИЙ ВИД ТРАНСПОРТНОГО СРЕДСТВА  
Audi 8J, родстер

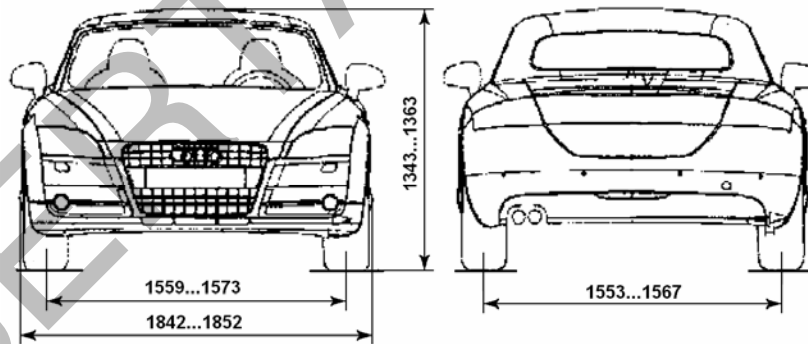
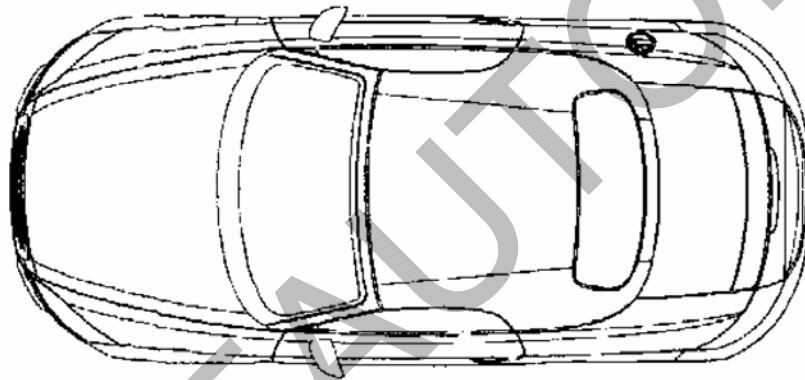
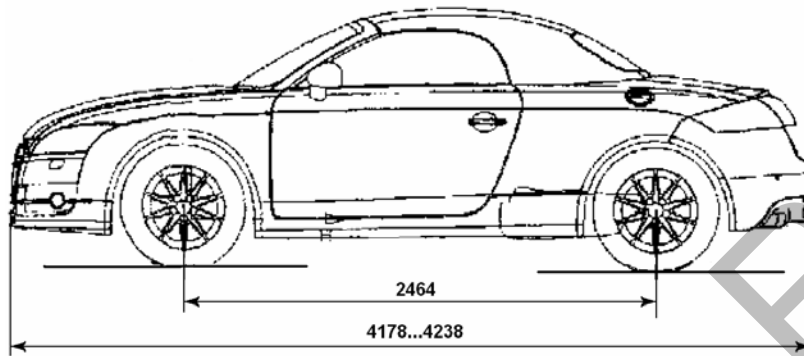

Возможные варианты исполнения

