

E-RU.MT22.B.00092.P1

12 декабря 2012 г.

31 декабря 2013 г.

СПЕЦИАЛЬНЫХ И СПЕЦИАЛИЗИРОВАННЫХ АВТОТРАНСПОРТНЫХ СРЕДСТВ И УСЛУГ НА АВТОМОБИЛЬНОМ ТРАНСПОРТЕ (ОС САТС) НЕКОММЕРЧЕСКОЙ ОРГАНИЗАЦИИ «ФОНД РАЗВИТИЯ СЕРТИФИКАЦИИ СПЕЦАВТОТРАНСПОРТА, СРЕДСТВ МЕХАНИЗАЦИИ И ТЕХНОЛОГИЙ ВЫПОЛНЕНИЯ РАБОТ В СТРОИТЕЛЬСТВЕ («САМТ-ФОНД»)

РФ, 105062, г. Москва, Подсосенский пер., д. 21, стр. 3, ОГРН 1027700018796, № РОСС RU.0001.10MT22 от 03 июня 2009 г. до 03 июня 2014 г., тел. (495) 916-28-58, факс (495) 917-21-60, E-mail: griff@samt-fond.ru

МАРКА	—
КОММЕРЧЕСКОЕ НАИМЕ-НОВАНИЕ	—
ТИП	3256??
ШАССИ	базовые транспортные средства: ГАЗ-2705 (32560?), ГАЗ-27057 (32561?), ГАЗ-2752 (32562?), ГАЗ-27527 (32563?)
МОДИФИКАЦИИ	32560А, 32561А, 32562А, 32563А, 32560С, 32561С, 32562С, 32563С, 32560D, 32561D, 32562D, 32563D, 32560Е, 32561Е, 32562Е, 32563Е, 32560F, 32561F, 32562F, 32563F, 32560M, 32561M, 32560G, 32560H, 32560K, 32560L, 32561G, 32561H, 32561K, 32561L
КАТЕГОРИЯ	N₁
ЭКОЛОГИЧЕСКИЙ КЛАСС	3 (для дв. ЗМЗ-40524, УМЗ-4216, Cummins ISF 2.8s3129T) 4 (для дв. УМЗ-42164, Cummins ISF 2.8s4126P)
КОД ОКП / ТН ВЭД	45 2110 (кроме 3256?D), 45 2160 (для 3256?D) / 8705 90
ЗАЯВИТЕЛЬ И ЕГО АДРЕС	Общество с ограниченной ответственностью «Научно - Производственная фирма "ГАЛАНТ-АВТО" (ООО НПФ "ГАЛАНТ-АВТО") Россия, 603016, г. Нижний Новгород, ул. Ю. Фучика, 130А ОГРН 1025202264306 тел./факс: (831) 256-20-80
ИЗГОТОВИТЕЛЬ И ЕГО АДРЕС	Общество с ограниченной ответственностью «Научно - Производственная фирма "ГАЛАНТ-АВТО" (ООО НПФ "ГАЛАНТ-АВТО") Россия, 603016, г. Нижний Новгород, ул. Ю. Фучика, 130А ОГРН 1025202264306 тел./факс: (831) 256-20-80
ПРЕДСТАВИТЕЛЬ ИЗГОТОВИТЕЛЯ И ЕГО АДРЕС	—
СБОРОЧНЫЙ ЗАВОД И ЕГО АДРЕС	Россия, 603016, г. Нижний Новгород, ул. Ю.Фучика, 130А
ПОСТАВЩИК СБОРОЧНЫХ КОМПЛЕКТОВ И ЕГО АДРЕС	—

соответствуют установленным в Российской Федерации требованиям технического регламента о безопасности колесных транспортных средств

Действие данного ОДОБРЕНИЯ ТИПА ТРАНСПОРТНОГО СРЕДСТВА распространяется на серийно выпускаемую продукцию.

Данное ОДОБРЕНИЕ ТИПА ТРАНСПОРТНОГО СРЕДСТВА без приложений не действительно.

Приложение № 1. Общие характеристики транспортного средства

Приложение № 2. Перечень документов, явившихся основанием для оформления ОДОБРЕНИЯ ТИПА ТРАНСПОРТНОГО СРЕДСТВА

Приложение № 3. Описание маркировки транспортного средства

Приложение № 4. Общие виды транспортных средств на двух страницах.

ДОПОЛНИТЕЛЬНАЯ ИНФОРМАЦИЯ

Назначение транспортного средства:

автомобиль - специальный для перевозки трупов (3256?A);

автомобиль "Дежурная Часть", предназначен для оперативного выезда сотрудников милиции и их работы на месте происшествия (3256?C);

передвижная лаборатория или передвижная лаборатория МВД или передвижная лаборатория МЧС или передвижная лаборатория СКП или передвижная лаборатория (ФСБ), предназначена для проведения измерений (3256?D);

автомобиль «аварийно-спасательный» (АСМ) для МЧС, предназначен для доставки к месту аварии и проведения аварийно-спасательных работ (3256?E);

автомобиль «Аварийная служба», предназначен для ликвидации последствий аварий на линиях связи, контактных и силовых электросетях, на газовых, нефтяных, тепловых, водопроводных и канализационных магистралях (3256?F)

автомобиль «Дорожный мастер» (с оборудованием для обслуживания и ремонта дорог и дорожных сооружений) (3256?M)

автомобиль для Пенсионного Фонда РФ (3256?G);

автомобиль для Почты России (3256?H);

автомобиль для Налоговой службы РФ (3256?K);

автомобиль для Миграционной службы РФ (3256?L)

Руководитель органа по сертификации

подпись

М.И. Грифф

инициалы, фамилия

ОДОБРЕНИЕ ТИПА ТРАНСПОРТНОГО СРЕДСТВА УТВЕРЖДЕНО.

Внесена запись в реестр за № E-RU.MT22.B.00092.P1 от 12 декабря 2012 г.

Заместитель руководителя

РОССТАНДАРТА

наименование федерального органа
исполнительной власти, выполняющего
функции компетентного административного
органа Российской Федерации в соответствии
с Женевским Соглашением 1958 года

подпись

А.В. Зажигалкин

инициалы, фамилия

E-RU.MT22.B.00092.P1

ОБЩИЕ ХАРАКТЕРИСТИКИ ТРАНСПОРТНОГО СРЕДСТВА

Колесная формула / ведущие колеса	4x2 / задние (для 32560?, 32562?); 4x4 / все (для 32561?, 32563?)
Схема компоновки транспортного средства	полукапотная
Расположение двигателя	переднее продольное
Исполнение грузозачного пространства	цельнометаллический фургон, сварной не несущей конструкции с боковой сдвижной или распашной дверью по правому борту и задней двустворчатой
Кабина	цельнометаллическая, двухдверная, трехместная или семи-местная

Для модификаций:		32560?	32561?	32562?	32563?
Габаритные размеры, мм					
- длина		5475...5540		4810	
- ширина		2075		2030	
- высота		2200...2550	2300...2650	2100...2200	2200...2300
База, мм		2900		2760	
Колея передних / задних колес, мм		1700/1560	1720/1560	1700/1700	1720/1700
Масса транспортного средства в снаряженном состоянии, кг		2650	2870	2500	2800
Полная масса транспортного средства, кг					
- технически допустимая		3500		2800	3000
Максимальная осевая масса, кг (технически допустимая)					
- на переднюю ось		1200	1350	1260	1440
- на заднюю ось		2300	2150	1540	1560
Максимальная масса прицепа, кг		буксировка прицепа не предусмотрена			
Двигатель (марка, тип)	ОАО "ЗМЗ"	ОАО "УМЗ"			Beijing Foton Cummins Engine, P.R.China
	ЗМЗ-40524	УМЗ-4216			Cummins ISF 2.8s3129T
	четырёхтактный, с искровым зажиганием				четырёхтактный дизель с турбонаддувом
- количество и расположение цилиндров	4, рядное				
- рабочий объем цилиндров, см ³	2464	2890		2781	
- степень сжатия	9.4	9.2	8.8		16.5
Максимальная мощность, кВт (мин ⁻¹) по Правилам ЕЭК ООН № 85	91 (4500)	78.5 (4000)		88.3 (3200)	
Максимальный крутящий момент, Нм (мин ⁻¹)	205 (4000)	220.5 (2500)		297 (1600...2700)	
Топливо	бензин с октановым числом не менее 92				дизельное
Система питания (тип)	впрыск топлива с электронным управлением				впрыск топлива под давлением
Блок управления (маркировка)	МИКАС 11ЕТ 371.3763, VS9.0 905.3763	M12.3 42164.3763	M10.3 4216.3763		СМ 2220
ТНВД (тип, маркировка)	-	-	-		Bosch CR/CP 1Н3/L85/10-789S
Форсунки (тип, маркировка)	-	-	-		Bosch 0445

E-RU.MT22.B.00092.P1

Для мод. двигателей:	3M3-40524	УМЗ-4216		Cummins ISF 2.8s3129T
Нагнетатель воздуха (тип, маркировка)	—	—	—	Holset HE211W
Воздушный фильтр (тип, маркировка)	AK31105-1109010, 3110-1109010-10	AK2217-1109010	AK31105-1109010, 3110-1109010-10, AK2217-1109010	AK2705-1109010
	с бумажным элементом			
Глушитель шума выпуска (маркировка)	3221-1109410	—	—	—
Система зажигания	микропроцессорная			—
Катушка зажигания (маркировка)	ZS-K-1x1, 0 221 504 027 или В 211 152 832 04	5810.3705, 48.3705, 57.3705, 4601.3705, 54.3705, 2111.3705, 4216.3705	3032.3705, 405.3705, 3012.3705, 5810.3705, 48.3705, 57.3705, 4601.3705, 54.3705, 2111.3705, 4216.3705	—
Свечи (маркировка)	DR17YC/A	A17ДВРМ, LR15YC или Bosch, WR7DC	A17ДВРМ или LR15YC	—
Система выпуска и нейтрализации отработавших газов	один глушитель, система нейтрализации отработавших газов			один или два глушителя, система нейтрализации отсутствует
Нейтрализатор (маркировка)	КФ.3302.1206005-30, РКa.3302.1206005-30, 367.1206000-15, ЭМ.3302.1206005-30	2752.1206005, МГС.2310.1206005-35	367.1206000-27**, 367.1206000-28*, КФ.2310.1206005-30**, 2752.1206005	—
Глушитель (маркировка)	33023-1201008-10, 330202-1201008-10, 2310-1201008-10	27527-1201008-10, 3221-1201008-50, 3302-1201008-40, 330232-1201008-20	3221-1201008, 330232-1201008, 330232-1201008-10, 2752-1201008, 27527-1201008-10, 3221-1201008-50, 3302-1201008-40, 330232-1201008-20	3221-1201008-50, 330202-1201008-40, 27527-1201008-10
	с набивкой, резонаторно-расширительного типа			

* - для мод. на базе ГАЗ-27527 (с трехместной кабиной), 2705, 2752.

** - для мод. на базе ГАЗ-27057, 2752 только с данными нейтрализаторами.

Двигатель (марка, тип)	ОАО "УМЗ"	Beijing Foton Cummins Engine, P.R.China
	УМЗ-42164	Cummins ISF 2.8s4129P
	четырёхтактный, с искровым зажиганием	четырёхтактный дизель с турбонаддувом
	4, рядное	
- количество и расположение цилиндров		
- рабочий объем цилиндров, см ³	2890	2776
- степень сжатия	9.2	16.5
Максимальная мощность, кВт (мин ⁻¹) по Правилам ЕЭК ООН № 85	78.5 (4000)	88.3 (3600)
Максимальный крутящий момент, Нм (мин ⁻¹)	220.5 (2500)	270 (1400...3000)
Топливо	бензин с октановым числом не менее 95	дизельное

E-RU.MT22.B.00092.P1

Для мод. двигателей:	УМЗ-42164	Cummins ISF 2.8s4129P
Система питания (тип)	впрыск топлива с электронным управлением	впрыск топлива под давлением
Блок управления (маркировка)	M12.3 42164.3763	CM 2220
ТНВД (тип, маркировка)		Bosch CR/CP 1H3/L85/10-789S
Форсунки (тип, маркировка)		Bosch 0445
Нагнетатель воздуха (тип, маркировка)		Holset HE211W
Воздушный фильтр (тип, маркировка)	AK2217-1109010	AK2705-1109010
	с бумажным элементом	
Глушитель шума впуска (маркировка)	2217-1109410	
Система зажигания	микропроцессорная	
Катушка зажигания (маркировка)	5810.3705, 48.3705, 57.3705, 4601.3705, 54.3705, 2111.3705, 4216.3705	
Свечи (маркировка)	A17ДВРМ, LR15YС или Bosch, WR7DC	
Система выпуска и нейтрализации отработавших газов	один глушитель, система нейтрализации отработавших газов	
Нейтрализатор (маркировка)	367.1206000-29, 2752.1206005, МГС.2310.1206005-40	33023-1206005
Глушитель (маркировка)	27527-1201008-10, 3221-1201008-50, 3302-1201008-40, 330232-1201008-20	
	с набивкой, резонаторно-расширительного типа	

Трансмиссия (тип)	механическая	
Сцепление (марка, тип)	сухое, однодисковое, с гидравлическим приводом	
Коробка передач (марка, тип)	полностью синхронизированная, с ручным управлением	
- число передач	вперед - 5, назад - 1	
- передаточные числа	для всех мод.	только для мод. с дв. Cummins
I -	4,050	3,786
II -	2,340	2,188
III -	1,395	1,304
IV -	1,000	1,000
V -	0,849	0,794
3.X -	3,510	3,280

Раздаточная коробка (тип, маркировка) (только для мод. с колесной формулой 4x4)	ГАЗ, механическая, с межосевым блокируемым дифференциалом	
- число передач	2	
- передаточные числа		
высшее -	1.07	
низшее -	1.87	
Главная передача (тип, маркировка)	гипоидная	
- передаточное число	4.556 или 4.3 или 5.125	

Подвеска	
Передняя (описание)	зависимая, на продольных полуэллиптических рессорах, с телескопическими амортизаторами, со стабилизатором поперечной устойчивости или без него (для мод. 32560?, 32561?, 32563?); независимая, на поперечных рычагах, пружинная, с телескопическими амортизаторами, со стабилизатором поперечной устойчивости или без него (для мод. 32562?)
Задняя (описание)	зависимая, на продольных полуэллиптических рессорах, с телескопическими амортизаторами, со стабилизатором поперечной устойчивости

E-RU.MT22.B.00092.P1

Рулевое управление (описание)
- рулевой механизм (тип, маркировка)

с гидроусилителем	без гидроусилителя
"винт – шариковая гайка – рейка – сектор"	
ШНКФ453461.123, ГУР05.00.000 или 8090.955.302	3302-3400014-01, 3302-3400014-02

Тормозные системы
Рабочая (описание)

гидравлический двухконтурный привод, с разделением на контуры по осям, с вакуумным усилителем, с АБС (только для мод. 32560?, 32562?); тормозные механизмы передних колес - дисковые, задних - барабанные

Запасная (описание)
Стояночная (описание)

каждый контур рабочей тормозной системы
механический (тросовый) привод к тормозным механизмам задних колес

- усилитель (маркировка)
- тормозные цилиндры (маркировка)

вакуумный двухкамерный 24-3510010-02 или 0204703525
главный цилиндр:
3110-3505010 (для мод. с АБС), 31029-3505010 (для мод. без АБС),
0204703532 (с усилителем в сборе)
задний цилиндр:
24-3501040-01 (для мод. 32560?, 32561?),
24-10-3502040 (для мод. 32562?, 32563?)

Шины

	размерность	минимально допустимый индекс нагрузки	скоростная категория	статический радиус, мм
для мод. 32560?	175R16C	98/96, 101/99	N, Q	310
	185/75R16C	104/102	Q	310
для мод. 32561?	195R16C	104/102	L	331
для мод. 32562?	185/75R16C	104/102	Q	310
	215/65R16	102	T	310
для мод. 32563?	225/75R16	108	S	340

Оборудование транспортного средства

подиум или выдвижное приемное устройство (3256?A);
стеллажи, ящики, полки, шкафы, столы (кроме 3256?A);
лабораторное оборудование, средства связи, СГУ или проблесковый маячок синего цвета (3256?D);
средства связи (3256?C);
аварийно-спасательное оборудование и инструмент, средства связи и освещения, средства индивидуальной защиты и оказания первой помощи (3256?E, 3256?F);
СГУ или проблесковый маячок синего цвета (3256?C, 3256?E);
СГУ или проблесковый маячок желтого цвета (3256?M)

Руководитель органа по сертификации

подпись

М.И. Грифф

инициалы, фамилия

E-RU.MT22.B.00092.P1

ОПИСАНИЕ МАРКИРОВКИ ТРАНСПОРТНОГО СРЕДСТВА

1. Место расположения и форма знака обращения на рынке:

На табличке изготовителя.

Знак обращения на рынке выполнен в соответствии с Постановлением Правительства Российской Федерации от 19 ноября 2003 г. № 696.

2. Место расположения таблички изготовителя:

В правом дверном проеме кабины на задней стойке.

3. Место расположения идентификационного номера:

3.1. На табличке изготовителя.

3.2. На водосточном желобе над проемом правой сдвижной двери.

4. Структура и содержание идентификационного номера (номеров) транспортных средств:

1	2	3	4	5	6	7	8	9	10	11	12	13	14	15	16	17
X	8	9	3	2	5	6	?	?	?	0	A	U	2	?	?	?

поз. 1 - 3:

Международный идентификационный код изготовителя (WMI):

X89 – код изготовителя (см. также поз. 12-14), указывающий на то, что объем его производства не превышает 500ед. в год

поз. 4 - 9:

код модификации транспортного средства:

32560A, 32561A, 32562A, 32563A, 32560C, 32561C, 32562C, 32563C, 32560D, 32561D, 32562D, 32563D, 32560E, 32561E, 32562E, 32563E, 32560F, 32561F, 32562F, 32563F, 32560M, 32561M, 32560G, 32560H, 32560K, 32560L, 32561G, 32561H, 32561K, 32561L

поз. 10:

код модельного года выпуска согласно Таблице 1 Приложения 8 к техническому регламенту о безопасности колесных транспортных средств

поз. 11:

0 – постоянный символ

поз. 12 - 14:

AU2 - код изготовителя (совместно с WMI) – ООО НПФ «ГАЛАНТ-АВТО»

поз. 15 - 17:

производственный номер транспортного средства

Руководитель органа по сертификации

подпись

М.И. Грифф

инициалы, фамилия

E-RU.MT22.B.00092.P1

ОБЩИЙ ВИД ТРАНСПОРТНОГО СРЕДСТВА 3256??,
 модификации 32560А, 32561А, 32562А, 32563А, 32560С, 32561С, 32562С, 32563С, 32560D,
 32561D, 32562D, 32563D, 32560Е, 32561Е, 32562Е, 32563Е, 32560F, 32561F, 32562F, 32563F,
 32560M, 32561M, 32560G, 32560H, 32560K, 32560L, 32561G, 32561H, 32561K, 32561L

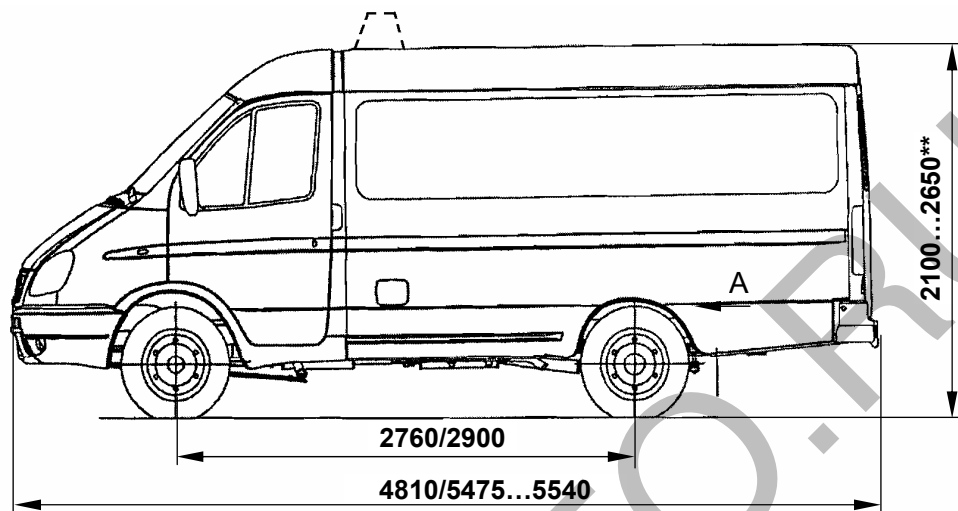

Варианты исполнения кабины

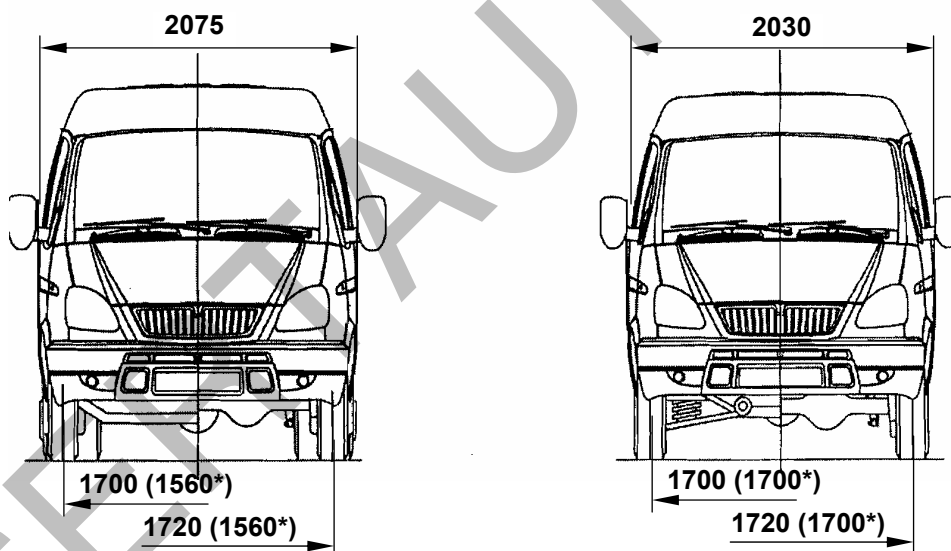

* - В скобках указана колея задних колес

** - При установке СГУ или проблескового маячка увеличивается на 300 мм

Возможные надписи на борту автомобиля:

- «Пенсионный Фонд РФ» (для 3256?G)
- «Почта России» (для 3256?H)
- «Налоговая служба РФ» (для 3256?K)
- «Миграционная служба» (для 3256?L)
- «Дорожный мастер» (для авт. 3256?M)

Планировка двухрядной кабины

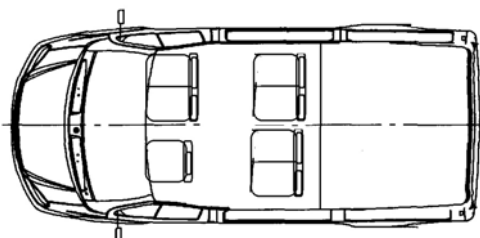

E-RU.MT22.B.00092.P1

**ОБЩИЙ ВИД ТРАНСПОРТНОГО СРЕДСТВА
3256??**

Цветографические схемы

3256?M



3256?F

3256?C, 3256?D

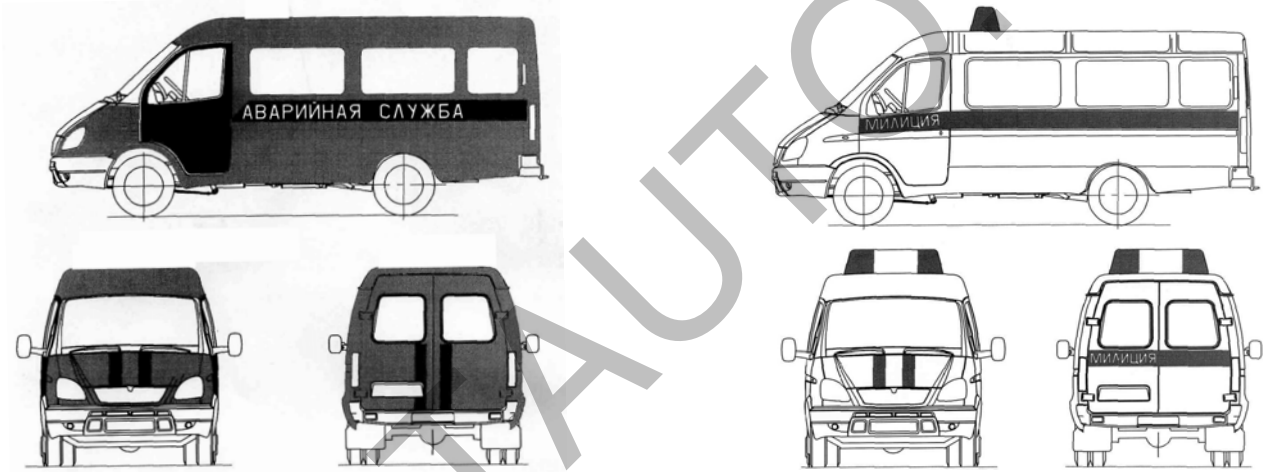

3256?E

