

E-RU.MT22.B.00416

28 декабря 2012 г.

31 декабря 2013 г.

**СПЕЦИАЛЬНЫХ И СПЕЦИАЛИЗИРОВАННЫХ АВТОТРАНСПОРТНЫХ СРЕДСТВ И УСЛУГ НА
АВТОМОБИЛЬНОМ ТРАНСПОРТЕ (ОС САТС) НЕКОММЕРЧЕСКОЙ ОРГАНИЗАЦИИ «ФОНД
РАЗВИТИЯ СЕРТИФИКАЦИИ СПЕЦАВТОТРАНСПОРТА, СРЕДСТВ МЕХАНИЗАЦИИ И
ТЕХНОЛОГИЙ ВЫПОЛНЕНИЯ РАБОТ В СТРОИТЕЛЬСТВЕ («САМТ-ФОНД»)**

РФ, 105062, г. Москва, Подсосенский пер., д. 21, стр. 3, ОГРН 1027700018796, № РОСС RU.0001.10MT22
от 03 июня 2009 г. до 03 июня 2014 г., тел. (495) 916-28-58, факс (495) 917-21-60, E-mail: griff@samf-fond.ru

МАРКА	КАМАЗ
КОММЕРЧЕСКОЕ НАИМЕНОВАНИЕ	–
ТИП	43114, 43118, 65111, 65115, 65117, 6520, 6522, 65221, 65222, 65225
ШАССИ	КАМАЗ-43114-15, 43118-10, 43118-24, 65111, 65111-15, 65111-24, 65111-62, 65115, 65115-15, 65115-62, 65115-65, 65115-D3, 65115-N3, 65117-62, 65117-N3, 6520, 6520-06, 6520-60, 6520-61, 6520-63, 6522, 6522-06, 6522-22, 6522-60, 6522-61, 6522-63, 65221, 65221-63, 65221-64, 65222, 65222-63, 65222-64, 65225, 65225-22, 65225-60, 65225-63, 65225-64
МОДИФИКАЦИИ	43114-15, 43118-10, 43118-24, 65111, 65111-15, 65111-24, 65111-62, 65115, 65115-15, 65115-62, 65115-65, 65115-D3, 65115-N3, 65117-62, 65117-N3, 6520, 6520-06, 6520-60, 6520-61, 6520-63, 6522, 6522-06, 6522-22, 6522-60, 6522-61, 6522-63, 65221, 65221-63, 65221-64, 65222, 65222-63, 65222-64, 65225, 65225-22, 65225-60, 65225-63, 65225-64
КАТЕГОРИЯ	N ₃ G
ЭКОЛОГИЧЕСКИЙ КЛАСС	3
КОД ОКП / ТН ВЭД	45 1115 (для 43114-15) / 8704 22; 45 1116 (для 43118-10, 43118-24, 65117-62, 65117-N3) или 45 1153 (для 65111, 65111-15, 65111-24, 65111-62, 65115, 65115-15, 65115-62, 65115-65, 65115-D3, 65115-N3) или 45 1156 (для 6520, 6520-06, 6520-60, 6520-61, 6520-63, 6522, 6522-06, 6522-22, 6522-60, 6522-61, 6522-63, 65222, 65222-63, 65222-64) или 45 2330 (для 43118-10, 43118-24, 65117-62, 65117-N3) / 8704 23; 45 1135 (для 65221, 65221-63, 65221-64, 65225, 65225-60) или 45 1136 (для 65225-22, 65225-63, 65225-64) / 8701 20
ЗАЯВИТЕЛЬ И ЕГО АДРЕС	Открытое акционерное общество "Нефтекамский автозавод" (ОАО "НЕФАЗ"), 452680, Республика Башкортостан, г. Нефтекамск, ул. Янаульская, 3, Российская Федерация, ОГРН: 1020201881116, тел.: (34783) 2-04-80, факс: (34783) 2-32-16

ИЗГОТОВИТЕЛЬ И ЕГО АДРЕС	Открытое акционерное общество "Нефтекамский автозавод" (ОАО "НЕФАЗ"), 452680, Республика Башкортостан, г. Нефтекамск, ул. Янаульская, 3, Российская Федерация, ОГРН: 1020201881116, тел.: (34783) 2-04-80, факс: (34783) 2-32-16
ПРЕДСТАВИТЕЛЬ ИЗГОТОВИТЕЛЯ И ЕГО АДРЕС	–
СБОРОЧНЫЙ ЗАВОД И ЕГО АДРЕС	452680, г. Нефтекамск, ул. Янаульская, 3, Российская Федерация
ПОСТАВЩИК СБОРОЧНЫХ КОМПЛЕКТОВ И ЕГО АДРЕС	–

соответствуют установленным в Российской Федерации требованиям технического регламента о безопасности колесных транспортных средств.

Действие данного ОДОБРЕНИЯ ТИПА ТРАНСПОРТНОГО СРЕДСТВА распространяется на серийно выпускаемую продукцию.

Данное ОДОБРЕНИЕ ТИПА ТРАНСПОРТНОГО СРЕДСТВА без приложений не действительно.

Приложение № 1. Общие характеристики транспортного средства

Приложение № 2. Перечень документов, явившихся основанием для оформления ОДОБРЕНИЯ ТИПА ТРАНСПОРТНОГО СРЕДСТВА

Приложение № 3. Описание маркировки транспортного средства

Приложение № 4. Общие виды транспортных средств на девятнадцати страницах.

ДОПОЛНИТЕЛЬНАЯ ИНФОРМАЦИЯ

В случае превышения значений, указанных в пунктах 3.1 и 3.2 Приложения № 4 к техническому регламенту о безопасности колесных транспортных средств, необходимо оформление специального разрешения для передвижения транспортных средств по территории Российской Федерации.

Транспортные средства не предназначены для перевозки опасных грузов.

Руководитель органа по сертификации

подпись

М.И. Грифф

инициалы, фамилия

ОДОБРЕНИЕ ТИПА ТРАНСПОРТНОГО СРЕДСТВА УТВЕРЖДЕНО.

Внесена запись в реестр за № E-RU.MT22.B.00416 от 28 декабря 2012 г.

Заместитель руководителя РОССТАНДАРТА

наименование федерального органа
исполнительной власти, выполняющего функции
компетентного административного органа
Российской Федерации в соответствии
с Женевским Соглашением 1958 года

подпись

А.В. Зажигалкин

инициалы, фамилия

E-RU.MT22.B.00416

ОБЩИЕ ХАРАКТЕРИСТИКИ ТРАНСПОРТНОГО СРЕДСТВА

Колесная формула / ведущие колеса	6х4 / задней тележки (для 65115, 65115-15, 65115-62, 65115-65, 65115-D3, 65115-N3, 65117-62, 65117-N3, 6520, 6520-06, 6520-60, 6520-61, 6520-63); 6х6 / все (для 43114-15, 43118-10, 43118-24, 65111, 65111-15, 65111-24, 6522, 6522-06, 6522-22, 6522-60, 6522-61, 6522-63, 65221, 65221-63, 65221-64, 65222, 65222-63, 65222-64, 65225, 65225-22, 65225-60, 65225-63, 65225-64)
Схема компоновки транспортного средства	кабина над двигателем
Расположение двигателя	переднее продольное
Исполнение грузочного пространства	платформа самосвальная (для 65111, 65111-15, 65111-24, 65111-62, 65115, 65115-15, 65115-62, 65115-65, 65115-D3, 65115-N3, 6520, 6520-06, 6520-60, 6520-61, 6520-63, 6522, 6522-06, 6522-22, 6522-60, 6522-61, 6522-63, 65222, 65222-63, 65222-64); седельно-цепное устройство (для 65221, 65221-63, 65221-64, 65225, 65225-22, 65225-60, 65225-63, 65225-64); бортовая платформа с тентом или без него (для 43114-15, 43118-10, 43118-24, 65117-62, 65117-N3) или с крано-манипуляторной установкой (для 43118-10, 43118-24, 65117-62, 65117-N3)
Кабина	цельнометаллическая, двухдверная, двух- или трехместная, откидывающаяся вперед, со спальным местом или без него

Для модификаций:	43114-15	43118-10, 43118-24	65111, 65111-15, 65111-24, 65111-62	65115, 65115-15, 65115-62, 65115-65, 65115-D3, 65115-N3	65117-62, 65117-N3		
		без КМУ	с КМУ		без КМУ	с КМУ	
Габаритные размеры, мм							
– длина	7750	8170...10100	9800	7320...7400	6610...7180	8680...10385	
– ширина		2550		2500		2550	
– высота		3490	3750	3145	2825...3060	3980	
База, мм	3340+ 1320	3690 или 4600+1320	4400+ 1320	3340+ 1320	2840 или 3190+1320	3690 или 4970+1320	
Колея передних / задних колес, мм		2050 / 2050		2080 / 1890	2043 / 1890		
Масса транспортного средства в снаряженном состоянии, кг	9600	10200... 11375	11825	11125	10125... 10625	9425... 9925	12900
Полная масса транспортного средства, кг							
технически допустимая –	17000	21600	21400	25200	25200	24000	
разрешенная –		25000				26000	
Максимальная осевая масса, кг							
- на переднюю ось							
технически допустимая –	5600	5800	5640	6000	6200	6000	
разрешенная –		11500		11500		10000	
- на заднюю тележку							
технически допустимая –	11400	15800	15760	19200	19000	18000	
разрешенная –				18000			
Максимальная масса прицепа, кг		12000		13000*	13000	14000	
Максимальная масса автопоезда, кг							
технически допустимая –	29000	33600	33400	38200*	38200	38000	

* - для мод. 65111-15 буксировка прицепа не предусмотрена.

E-RU.MT22.B.00416

Для модификаций:	6520, 6520-06, 6520-60, 6520-61, 6520-63	6522, 6522-06, 6522-22, 6522-60, 6522-61, 6522-63	6520-06, 6520-60, 6520-63	6522-06	65221, 65221-63, 65221-64	65222, 65222-63, 65222-64	65225, 65225-22, 65225-60, 65225-63, 65225-64
	с задней разгрузкой		с трехсторонней разгрузкой				
Габаритные размеры, мм							
– длина	7810 или 7855	7800	7710	7820	7280	8410	7230
– ширина	2500				2540	2500	
– высота	3135 или 3190	3280	3010	3200	3220	3360	3150
База, мм	3600+1440				3515+1440	4115+1440	3600+1440
Колея передних / задних колес, мм	2021 / 1790	2023 / 1830	2021 / 1790	2023 / 1830	2096 / 2085		2023 / 1830
Масса транспортного средства в снаряженном состоянии, кг	12950	14025	12350	11225	11625	14425	11225
Полная масса транспортного средства, кг							
технически допустимая –	33100		32500	28300	28700	34000	33300
разрешенная –	26000					25000	26000
Максимальная осевая масса, кг							
- на переднюю ось							
технически допустимая –	7500		6900		7200	8000	7400
разрешенная –	10000	11500	10000	11500			
- на заднюю тележку							
технически допустимая –	25600	25000		21400	21500	26000	25900
разрешенная –	19000		18000			19000	
Максимальная масса прицепа (полуприцепа), кг	20000*		20000		51000	буксировка прицепа не предусмотрена	48000** или 64000***
Максимальная масса автопоезда, кг							
технически допустимая –	53100*		52500	53100	62700	–	59300** или 75300***

* - для мод. 6520-61, 6522, 6522-61 буксировка прицепа не предусмотрена;

** - для мод. 65225, 65225-60;

*** - для мод. 65225-22, 65225-63, 65225-64.

E-RU.MT22.B.00416

Для модификаций:	6520-60, 6522-60, 65225-60	6520-61, 6522-61	65111-62, 65115-62, 65117-62	6520-63, 6522-63, 65221-63, 65222-63, 65225-63	65221-64, 65222-64, 65225-64	65115-65
Двигатель (марка, тип)	КАМАЗ					
	740.60-360	740.61-320	740.62-280	740.63-400	740.64-420	740.65-240
	четырехтактный дизель					
- количество и расположение цилиндров	8, V-образное					
- рабочий объем цилиндров, см ³	11762					
- степень сжатия	16,8					
Максимальная мощность кВт (мин ⁻¹) по Правилам ЕЭК ООН № 85	265 (1900)	235 (1900)	206 (1900)	294 (1900)	309 (1900)	176 (1900)
Максимальный крутящий момент, Нм (мин ⁻¹)	1570 (1300)	1373 (1300)	1177 (1300)	1765 (1300)	1864 (1300)	980 (1300)
Топливо	дизельное					
Для двигателей:	740.60-360	740.61-320	740.62-280	740.63-400	740.64-420	740.65-240
Система питания (тип)	впрыск топлива под давлением					
Блок управления (маркировка) с ТНВД ЯЗДА	ЭЛАРА, 50.3763 или АКО, М230			-		ЭЛАРА, 50.3763 или АКО, М230
с ТНВД Bosch	BOSCH, MS6.1 или EDC7.360 EDC7.320 EDC7.280 EDC7.400			EDC7.420		BOSCH, MS6.1
с Common Rail	BOSCH, EDC7UC31					
ТНВД (тип, маркировка)	ЯЗДА, 337.23	ЯЗДА, 337- 23.01	ЯЗДА, 337- 23.02	-		ЯЗДА, 337- 23.03
	BOSCH, 0 402 698 818 или BOSCH, UP20			-		BOSCH, 0 402 698 818 или BOSCH, UP20
	(Common Rail) BOSCH, CP 3,4 (0 445 020 089)					
Форсунки (тип, маркировка) с ТНВД ЯЗДА	ЯЗДА, 274-20 или 274-30 или 274-31 или 274-50			-		ЯЗДА, 274-30 или 274-31 или 274-40 или 274-41
с ТНВД Bosch	АЗПИ 216-11 или 216-11А или 216 или 216А или 216-01 или 216-01А			-		АЗПИ, 216-02 или 216-02А
с Common Rail	BOSCH, CRIN 2 (0 445 120 153)					
Нагнетатель воздуха (тип, маркировка)	с двумя турбокомпрессорами: S2B/7624TAE/0,76D9 (Borg Warner Turbo Systems), ТКР 7С-6 (КАМАЗ) или с одним турбокомпрессором: S300G 13809700007 (Borg Warner Turbo Systems)					
Воздушный фильтр (тип, маркировка)	7405.1109510 или 7405.1109510-01 («Тамбовмаш», г. Тамбов) или ФВ725-1109510 или ФВ725-1109510-03 (ОАО «Автоагрегат, г. Ливны) для мод. 6520-60, 6520-61, 6520-63: блок противочных циклонов на кабине 6520-1109010 (ЗАО «Заречье», г. Казань) или 21-025-00-000 (ЗАО «Технотрон», г. Набережные Челны) функцию глушителя шума выполняет воздушный фильтр					
Глушитель шума впуска (маркировка)	один глушитель; система нейтрализации отсутствует					
Система выпуска и нейтрализации отработавших газов	один глушитель; система нейтрализации отсутствует					
Глушитель (маркировка)	КАМАЗ, 6520-1201010 или 6520-1201010-03					

E-RU.MT22.B.00416

Для модификаций:	65115-D3	65115-N3, 65117-N3	43114-15, 65115-15, 65111-15	43118-10, 65111, 65115
Двигатель (марка, тип)	CUMMINS		КАМАЗ	
	6ISBe285	6ISBe300	740.31-240	740.30-260
	четырёхтактный дизель			
- количество и расположение цилиндров	6, рядное		8, V-образное	
- рабочий объем цилиндров, см ³	6700		10850	
- степень сжатия	17,3		16,5	
Максимальная мощность, кВт (мин ⁻¹) по Правилам ЕЭК ООН № 85	207,2 (2500)	207 (2300)	165 (2200)	180 (2200)
Максимальный крутящий момент, Нм (мин ⁻¹)	956 (1300)	1081 (1500)	912 (1000...1500)	1960 (1200...1400)
Топливо	дизельное			
Система питания (тип)	впрыск топлива под давлением			
Блок управления (маркировка)	Bosch, ECM2150C	Cummins, CM2150C	-	
ТНВД (тип, маркировка)	Bosch, CP3.3 (SC97703)	4988595 (Cummins P/N)	ЯЗДА, 337- 20.05 или 337- 71.01 или Bosch, 0 402 648 608	ЯЗДА, 337-20 или 337-71 или Bosch, 0 402 648 611
Форсунки (тип, маркировка)	Bosch, 4937065		ЯЗДА, 273-20 или 273-50 или АЗПИ, 216 или 216А или 216-01 или 216-01А или 216-02 или 216-02А	
Нагнетатель воздуха (тип, маркировка)	с двумя турбокомпрессорами: S2B/7624TAE/0,76D9 (Borg Warner Turbo Systems), ТКР 7С-6 (КАМАЗ) (для дв. 740.31-240, 740.30-260); Holset, HE351W (для дв. 6ISBe285, 6ISBe300)			
Воздушный фильтр (тип, маркировка)	7405.1109510 или 7405.1109510-01 или 7405.1109510-07 или 7405.1109510-10 («Тамбовмаш») или ФВ, 721.1109510 или 721.1109510-03 или 721.1109510-07 или 721.1109510-10 (ОАО «Автоагрегат» (г. Ливны))			
Глушитель шума впуска (маркировка)	функцию глушителя шума выполняет воздушный фильтр			
Система выпуска и нейтрализации отработавших газов	один глушитель; система нейтрализации отсутствует			
Глушитель (маркировка)	КАМАЗ, 6520-1201010			

Для модификаций:	6520, 6522	6520-06, 6522-06, 65221, 65222, 65225	6522-22, 65225-22	43118-24, 65111-24
Двигатель (марка, тип)	КАМАЗ			
	740.51-320	740.50-360	740.37-400	740.55-300
	четырёхтактный дизель			
- количество и расположение цилиндров	8, V-образное			
- рабочий объем цилиндров, см ³	11762			
- степень сжатия	16,8			
Максимальная мощность, кВт (мин ⁻¹) по Правилам ЕЭК ООН № 85	220 (2200)	255 (2000)	280 (1900)	206 (2200)
Максимальный крутящий момент, Нм (мин ⁻¹)	1250 (1300...1500)	1450 (1300...1500)	1726 (1200...1400)	1158 (1400)
Топливо	дизельное			
Система питания (тип)	впрыск топлива под давлением			
Блок управления (маркировка)	-			
ТНВД (тип, маркировка)	ЯЗДА, 337- 20.03 или Bosch, 0 402 648 610	ЯЗДА, 337-20.04 или Bosch, 0 402 648 609	Bosch, 0 402 698 817 или А4018867	ЯЗДА, 337- 20.07 или Bosch, 0 402 648 610

E-RU.MT22.B.00416

Для двигателей:	740.51-320	740.50-360	740.37-400	740.55-300
Форсунки (тип, маркировка)				
с ТНВД ЯЗДА	ЯЗДА, 273-20 или 273-50 или АЗПИ, 216-02 или 216-02А		–	ЯЗДА, 273-20 или 273-50 или АЗПИ, 216-02 или 216-02А
с ТНВД Bosch	АЗПИ, 216-01 или 216-01А	АЗПИ, 216-02 или 216-02А		АЗПИ, 216-01 или 216-01А
Нагнетатель воздуха (тип, маркировка)	с двумя турбокомпрессорами: S2B/7624TAE/0,76D9 (Borg Warner Turbo Systems), ТКР 7С-6 (КАМАЗ)			
Воздушный фильтр (тип, маркировка)	7405.1109510 или 7405.1109510-01 («Гамбовмаш») или ФВ, 721.1109510 или 721.1109510-03 или (ОАО «Автоагрегат» (г. Ливны))			
Глушитель шума впуска (маркировка)	функцию глушителя шума выполняет воздушный фильтр			
Система выпуска и нейтрализации отработавших газов	один глушитель; система нейтрализации отсутствует			
Глушитель (маркировка)	КАМАЗ, 6520-1201010			

Трансмиссия (тип)	механическая
Сцепление (марка, тип)	ZF&SACHS, MFZ-430 (для 43118-10, 43118-24, 65111, 65111-24, 65111-62, 65115, 65115-15, 65115-62, 65115-65, 65115-D3, 65115-N3, 65117-62, 65117-N3, 6520, 6520-06, 6520-60, 6520-61, 6520-63, 6522, 6522-06, 6522-22, 6522-60, 6522-61, 6522-63, 65221, 65221-63, 65221-64, 65222, 65222-63, 65222-64, 65225, 65225-22, 65225-60, 65225-63, 65225-64) или MF-430 (для 65111, 65111-24, 65111-62, 65115, 65115-15, 65115-62, 65115-65, 65115-D3, 65115-N3, 65117-62, 65117-N3) однодисковое, диафрагменное, вытяжного (для MFZ-430) или нажимного (для MF-430) типа, привод гидравлический с пневмоусилителем или КАМАЗ-142 (для 43114-15, 65111-15, 65115, 65115-15, 65115-62, 65115-65, 65115-D3, 65115-N3, 65117-62, 65117-N3), фрикционное, сухое, двух-дисковое, с периферийным расположением пружин, привод гидравлический с пневмоусилителем
Коробка передач (марка, тип)	КАМАЗ-142 – для 43114-15, 65111-15; КАМАЗ-144 – для 43118-10, 43118-24; КАМАЗ-152 – для 43114-15, 65111-15, 65115, 65115-15, 65115-62, 65115-65, 65115-D3, 65115-N3, 65117-62, 65117-N3; КАМАЗ-154 – для 43118-10, 43118-24, 65111, 65111-24, 65111-62, 65115, 65115-15, 65115-62, 65115-65, 65115-D3, 65115-N3, 65117-62, 65117-N3; ZF-9S109-472 или ZF-9S109-494 – для 43114-15, 43118-10, 43118-24, 65111, 65111-24, 65111-62, 65115, 65115-15, 65115-62, 65115-65, 65115-D3, 65115-N3, 65117-62, 65117-N3; ZF-9S1310 – для 43114-15, 43118-10, 43118-24, 65111, 65111-24, 65111-62, 65115, 65115-15, 65115-62, 65115-65, 65115-D3, 65115-N3, 65117-62, 65117-N3, 6520, 6520-06, 6520-60, 6520-61, 6520-63; Fast Gear 9JS135TA – для 65115, 65115-15, 65115-62, 65115-65, 65115-D3, 65115-N3, 65117-62, 65117-N3; ZF 16S151, ZF 16S151IT, ZF 16S1820TO, ZF 16S1820IT, ZF 16S1822TO, ZF 16S1825TO, ZF 16S2220TO, ZF 16S2520TO – для 6520, 6520-06, 6520-60, 6520-61, 6520-63, 65221, 65221-63, 65221-64, 65222, 65222-63, 65222-64; ZF 16S151, ZF 16S1820, ZF 16S2220TO, ZF 16S2520TO – для 6522, 6522-06, 6522-22, 6522-60, 6522-61, 6522-63, 65225, 65225-22, 65225-60, 65225-63, 65225-64)

E-RU.MT22.B.00416

Для коробок передач:	ZF- 9S109-494	ZF- 9S109-472	Fast Gear 9JS135TA	ZF- 9S1310	КАМАЗ-142, КАМАЗ-144	КАМАЗ-152, КАМАЗ-154
с ручным управлением						
– число передач	вперед - 9, назад - 1				вперед - 5, назад - 1	вперед - 10, назад - 2
– передаточные числа	–	–	–	–	–	–
дополнительная понижающая -	10,24	12,91	11,02	9,48	–	–
I -	6,57	8,96	6,55	6,58	7,82	7,82
II -	4,78	6,37	4,64	4,68	4,03	4,03
III -	3,53	4,71	3,36	3,48	2,50	2,50
IV -	2,61	3,53	2,46	2,62	1,53	1,53
V -	1,86	2,54	1,95	1,89	1,00	1,00
VI -	1,35	1,81	1,38	1,35	–	–
VII -	1,00	1,34	1,00	1,00	–	–
VIII -	0,74	1,00	0,73	0,75	–	–
IX -	–	–	–	–	–	–
З.Х. -	9,44	12,20	11,02	8,97	7,38	7,38
					6,02	6,02

Для коробок передач:	ZF 16S151, ZF 16S151IT, ZF 16S1820TO, ZF 16S1820IT, ZF 16S1822TO, ZF 16S1825TO, ZF 16S2220TO, ZF 16S2520TO		ZF 16S151, ZF 16S1820, ZF 16S2220TO, ZF 16S2520TO		
с ручным управлением					
– число передач	вперед - 16, назад - 2			вперед - 16, назад - 2	
– передаточные числа	низшее	низшее	низшее	высшее	низшее
I -	13,80	11,55	13,86	11,56	11,56
II -	9,9	8,02	9,52	7,96	7,96
III -	6,81	5,70	6,56	5,48	5,48
IV -	4,58	3,84	4,58	3,83	3,83
V -	3,01	2,52	3,02	2,53	2,53
VI -	2,09	1,75	2,08	1,74	1,74
VII -	1,40	1,24	1,43	1,20	1,20
VIII -	1,00	0,84	1,00	0,84	0,84
З.Х. -	13,17	11,03	12,97	10,85	10,85

Для модификаций:	43114-15, 43118-10, 43118-24	
Раздаточная коробка (тип, маркировка)	КАМАЗ, 65111-1800020, -21, -22, -31, -32, механическая, двух- ступенчатая, с блокировкой межосевого дифференциала	
– число передач	2	
– передаточные числа	высшее -	0.917
	низшее -	1.692
Главная передача (тип, маркировка)	КАМАЗ, центральный двухступенчатый редуктор с блокируе- мым межколесным дифференциалом	
– передаточное число	5,94 или 6,53 или 7,22	

Для модификаций:	65111, 65111-15, 65111-24, 65111-62	
Раздаточная коробка (тип, маркировка)	КАМАЗ, механическая, двухступенчатая, с блокировкой меж- осевого дифференциала планетарного типа	
– число передач	2	
– передаточные числа	высшее -	0.917
	низшее -	1.692
Главная передача (тип, маркировка)	двухступенчатый редуктор	
– передаточное число	4,98 или 5,43 или 5,94 или 6,53 или 7,22	

E-RU.MT22.B.00416

Для модификаций:	6522, 6522-06, 6522-22, 6522-63, 6522, 6522-06, 6522-22, 6522-60, 6522-61, 65225-22, 65225-63, 65225-64 6522-60, 6522-61, 6522-63, 65225, 65225-60 63, 65225-64 65225, 65225-22, 65225-60, 65225-63, 65225-64
	65221, 65221-63, 65221-64, 65222, 65222-63, 65222-64
Раздаточная коробка (тип, маркировка)	SF STEYR КАМАЗ
	VG 1600/300 или VG 2000/300 или ZQC 1600-65A ZQC 2000-69 6522-1800020
	механическая, с двухступенчатым редуктором и цилиндрическим блокируемым межосевым дифференциалом
– число передач	2
– передаточные числа	
	высшее - 1,536 низшее - 0,890
	1,593 0,872
Главная передача (тип, маркировка)	КАМАЗ, центральный двухступенчатый редуктор
– передаточное число	5,11 или 5,14 или 5,55 или 6,33 или 6,88
Для модификаций:	65115, 65115-15, 65115-62, 65115-65, 65115-D3, 65115-N3, 65117-62, 65117-N3
Главная передача (тип, маркировка)	двухступенчатый редуктор с блокируемым межколесным дифференциалом
– передаточное число	4,98 или 5,43 или 5,94 или 6,53 или 7,22
Для модификаций:	6520, 6520-06, 6520-60, 6520-61, 6520-63
Главная передача (тип, маркировка)	центральная главная передача и колесные редукторы
– передаточное число	4,32 или 5,11 или 5,55 или 6,33 или 6,88
Подвеска	
Передняя (описание)	для 43114-15, 43118-10, 43118-24 - зависимая, на двух полуэллиптических рессорах, с гидравлическими телескопическими амортизаторами и резиновыми буферами; для 65111, 65111-15, 65111-24, 65111-62 - на двух полуэллиптических рессорах, с гидравлическими амортизаторами, со стабилизатором поперечной устойчивости или без него; задние концы рессор с резинометаллической опорой; для 65115, 65115-15, 65115-62, 65115-65, 65115-D3, 65115-N3, 65117-62, 65117-N3 - зависимая, на двух полуэллиптических рессорах, с гидравлическими амортизаторами, резиновыми буферами, со стабилизатором поперечной устойчивости или без него; задние концы рессор – скользящие; для 6520, 6520-06, 6520-60, 6520-61, 6520-63, 6522, 6522-06, 6522-22, 6522-60, 6522-61, 6522-63, 65225, 65225-22, 65225-60, 65225-63, 65225-64 - на двух полуэллиптических одношковых рессорах, с гидравлическими амортизаторами, со стабилизатором поперечной устойчивости; задние концы рессор с резинометаллической опорой для 65221, 65221-63, 65221-64, 65222, 65222-63, 65222-64 - на одношковых многолистных рессорах, с гидравлическими телескопическими амортизаторами, со стабилизатором поперечной устойчивости; задние концы рессор с резинометаллической опорой
Задняя (описание)	для - балансирующая, на двух полуэллиптических рессорах, с реактивными штангами (для 43114-15, 43118-10, 43118-24, 65111, 65111-15, 65111-24, 65111-62, 65115, 65115-15, 65115-62, 65115-65, 65115-D3, 65115-N3, 65117-62, 65117-N3) и со стабилизатором поперечной устойчивости (для 6520, 6520-06, 6520-60, 6520-61, 6520-63, 6522, 6522-06, 6522-22, 6522-60, 6522-61, 6522-63, 65221, 65221-63, 65221-64, 65222, 65222-63, 65222-64, 65225, 65225-22, 65225-60, 65225-63, 65225-64)

E-RU.MT22.B.00416

Рулевое управление (описание)	с гидроусилителем
– рулевой механизм (тип, маркировка)	«винт – шариковая гайка – рейка – сектор», КАМАЗ, 4310-3400020 (для 43114-15, 43118-10, 43118-24, 65111, 65111-15, 65111-24, 65111-62, 65115, 65115-15, 65115-62, 65115-65, 65115-D3, 65115-N3, 65117-62, 65117-N3) или RBL, C-500L715.102 (115.002) (для 65111, 65111-15, 65111-24, 65111-62, 65115, 65115-15, 65115-62, 65115-65, 65115-D3, 65115-N3, 65117-62, 65117-N3) или RBL, C-700L WV 717-110 (117-710) или C-700L WV 717-078 или ZF 8098.965.187 (для 6520, 6520-06, 6520-60, 6520-61, 6520-63, 65221, 65221-63, 65221-64, 65222, 65222-63, 65222-64) или RBL, C-700 VW 717-115 или C-700 WV 717-078 (для 6522, 6522-06, 6522-22, 6522-60, 6522-61, 6522-63, 65225, 65225-22, 65225-60, 65225-63, 65225-64)
Тормозные системы	
Рабочая (описание)	пневматический двухконтурный привод с разделением на контуры на переднюю ось и заднюю тележку, с АБС; тормозные механизмы всех колес – барабанные
Запасная (описание)	каждый контур рабочей тормозной системы
Стояночная (описание)	колесные тормозные механизмы задней тележки, приводимые в действие пружинными энергоаккумуляторами, объединенными с тормозными камерами
Вспомогательная (износостойкая) (описание)	для всех мод., кроме 65221, 65221-63, 65221-64, 65222, 65222-63, 65222-64 - моторный тормоз-замедлитель; для 65221, 65221-63, 65221-64, 65222, 65222-63, 65222-64 – двухступенчатая: I ступень – гидродинамический замедлитель; II ступень - моторный тормоз-замедлитель
– компрессор (маркировка)	5 115 01 135 0 (Prva Petoletka, Сербия), или LP 3989, LK 8906 (KNORR-BREMSE, Германия), или 53205-3509015, 53205-3509015-20 (Ижевский механический завод, Россия), или 911.153.010.0 (WABCO, Германия), или 3970805 (1W24259-02) (КНР)
– тормозные камеры (маркировка)	передние, тип 30: 661-3519210-10, 661-3519310, 661-3519310-10, 661-3519310-20, 661-3519310-30 (КЗТАА, Россия), или 25.3519211-10, 25. 3519311, 3519311-10, 25.3519311-30, 25.3519311-40 (РААЗ, Россия), или K5.427.02.002.1, K5.427.02.003.1 (Prva Petoletka, Сербия), или 423 107 403 0, 423 107 414 0 (WABCO, Германия), или BX 3613-K053669N00, BX 3614-K053692N00, BX 3615-K053693N00, BX 3616-K053694N00 (KNORR-BREMSE, Германия), или 30CSNW76 (TSE BRAKES Inc., США) задние, тип 24/20: 661-3519200 (КЗТАА, Россия); задние, тип 30/24: 925.492.001.0 (WABCO, Германия), или 25.3519201, 25.3519301-60 (РААЗ, Россия), или BZ9617-K045755N00 (KNORR-BREMSE, Германия)

E-RU.MT22.B.00416

Шины				
модификации	размерность	минимально допустимый индекс нагрузки	скоростная категория	статический радиус, мм
43114-15, 43118-10, 43118-24	425/85R21	146 или 156	J или G	590 или 585
65111, 65111-15, 65111-24, 65111-62, 65115, 65115-15, 65115-62, 65115-65, 65115-D3, 65115-N3, 65117-62, 65117-N3	10.00R20	146/143 или 149/146	K или J	488
	11.00R20	156/146	K	505
	11R22,5	146/143	L	489
6520, 6520-06, 6520-60, 6520-61, 6520-63, 6522, 6522-06, 6522-22, 6522-60, 6522-61, 6522-63, 65225, 65225-22, 65225-60, 65225-63, 65225-64	12.00R20	154/149	J	526
6520, 6520-06, 6520-60, 6520-61, 6520-63	315/80R22,5	154/150	L или M	499
65221, 65221-63, 65221-64, 65222, 65222-63, 65222-64	16.00R20	172 или 173	G или F	615

Оборудование транспортного средства	по заказу: подогреватель двигателя, коробка отбора мощности, лебедка; крано-манипуляторная установка Palfinger или Fassy, или Hiab, или ИНМАН, или Unic, или Amco Veba, или PM (для 43118-10, 43118-24, 65117-62, 65117-N3)
--	--

Руководитель органа по сертификации

подпись**М.И. Грифф**_____
инициалы, фамилия

E-RU.MT22.B.00416

ОПИСАНИЕ МАРКИРОВКИ ТРАНСПОРТНОГО СРЕДСТВА

1. Место расположения и форма знака обращения на рынке:

На табличке изготовителя.

Знак обращения на рынке выполнен в соответствии с Постановлением Правительства Российской Федерации от 19 ноября 2003 г. № 696.

2. Место расположения таблички изготовителя:

На правой панели боковины кабины.

3. Место расположения идентификационного номера:

3.1. На табличке изготовителя.

3.2. В задней части правого лонжерона надрамника (для 65111, 65111-??, 65115, 65115-??, 6520, 6520-??, 6522, 6522-??, 65222, 65222-??) или на правом лонжероне рамы (для 43114-15, 43118-??, 65117-??, 65221, 65221-??, 65225, 65225-??).

4. Структура и содержание идентификационных номеров транспортных средств:

1	2	3	4	5	6	7	8	9	10	11	12	13	14	15	16	17
X	1	F	?	?	?	?	?	?	?	?	?	?	?	?	?	?

поз. 1-3: X1F - международный идентификационный код изготовителя (WMI) – ОАО "НЕФАЗ".

поз 4-9: Код типа и модификации транспортного средства:
 "43114R" – КАМАЗ-43114-15; "43118K" – КАМАЗ-43118-10;
 "431183" – КАМАЗ-43118-24; "651110" – КАМАЗ-65111;
 "65111R" – КАМАЗ-65111-15; "651113" – КАМАЗ-65111-24, 65111-62;
 "651150" – КАМАЗ-65115; "65115R" – КАМАЗ-65115-15;
 "651153" – КАМАЗ-65115-62, 65115-65, 65115-D3, 65115-N3;
 "651173" – КАМАЗ-65117-62, 65117-N3;
 "652000" – КАМАЗ-6520, "65200F" – КАМАЗ-6520-06;
 "652003" – КАМАЗ-6520-60, 6520-61, 6520-63;
 "652200" – КАМАЗ-6522; "65220F" – КАМАЗ-6522-06;
 "65220Y" – КАМАЗ-6522-22; "652203" – КАМАЗ-6522-60, 6522-61, 6522-63;
 "652210" – КАМАЗ-65221; "652213" – КАМАЗ-65221-63, 65221-64;
 "652220" – КАМАЗ-65222; "652223" – КАМАЗ-65222-63, 65222-64;
 "652250" – КАМАЗ-65225; "65225Y" – КАМАЗ-65225-22;
 "652253" – КАМАЗ-65226-60, 65225-63, 65225-64.

поз. 10: Код года выпуска или модельного года согласно Таблице 1 Приложения 8 к техническому регламенту о безопасности колесных транспортных средств.

поз. 11-17: Производственный номер транспортного средства.

Руководитель органа по сертификации

подпись

М.И. Грифф

инициалы, фамилия

E-RU.MT22.B.00416

ОБЩИЙ ВИД ТРАНСПОРТНОГО СРЕДСТВА

КАМАЗ-43114, модификация 43114-15

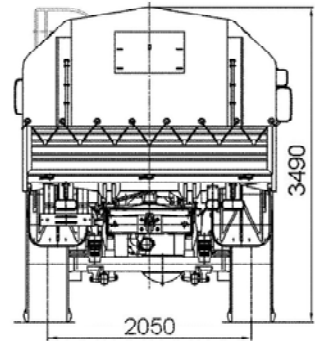
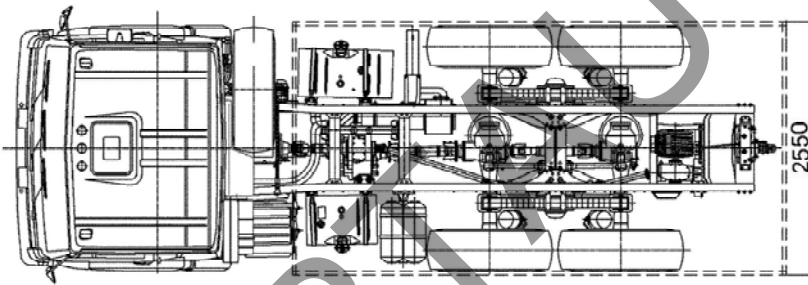
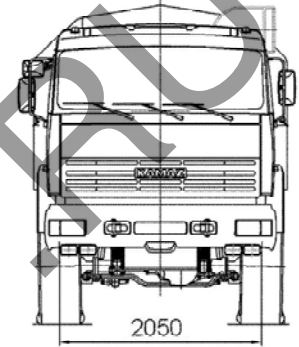
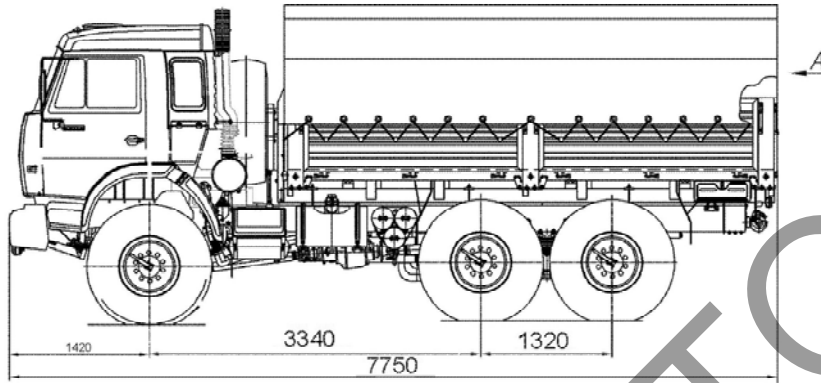

Вариант внешнего вида
Variant of appearance



E-RU.MT22.B.00416

ОБЩИЙ ВИД ТРАНСПОРТНОГО СРЕДСТВА

КАМАЗ-43118, модификации 43118-10, 43118-24

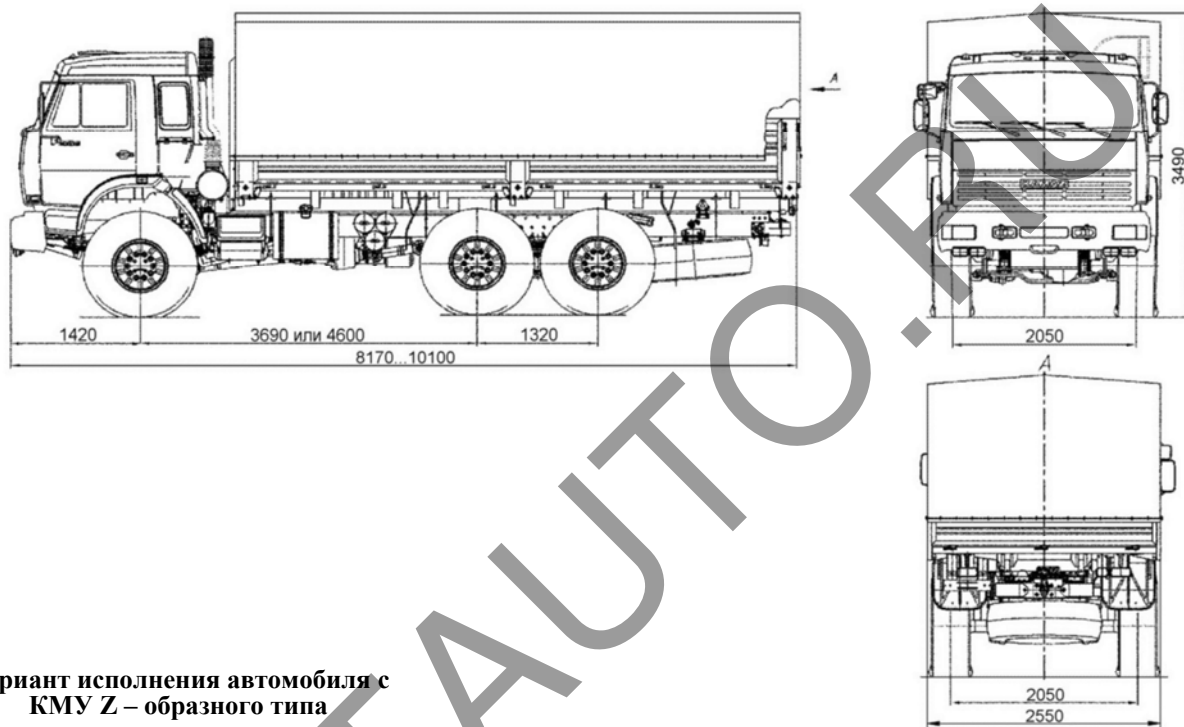

Вариант исполнения автомобиля с
КМУ Z – образного типа

Вариант исполнения автомобиля с
КМУ Г – образного типа

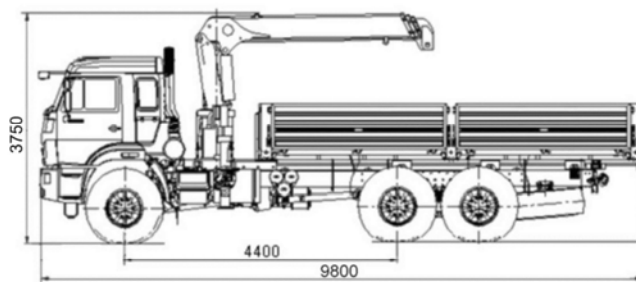
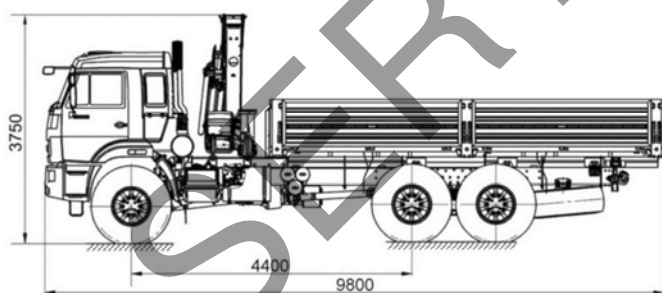

Вариант внешнего вида

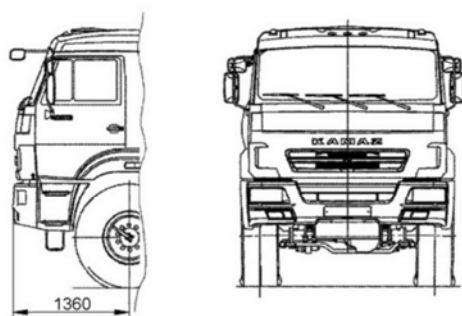

E-RU.MT22.B.00416

ОБЩИЙ ВИД ТРАНСПОРТНОГО СРЕДСТВА

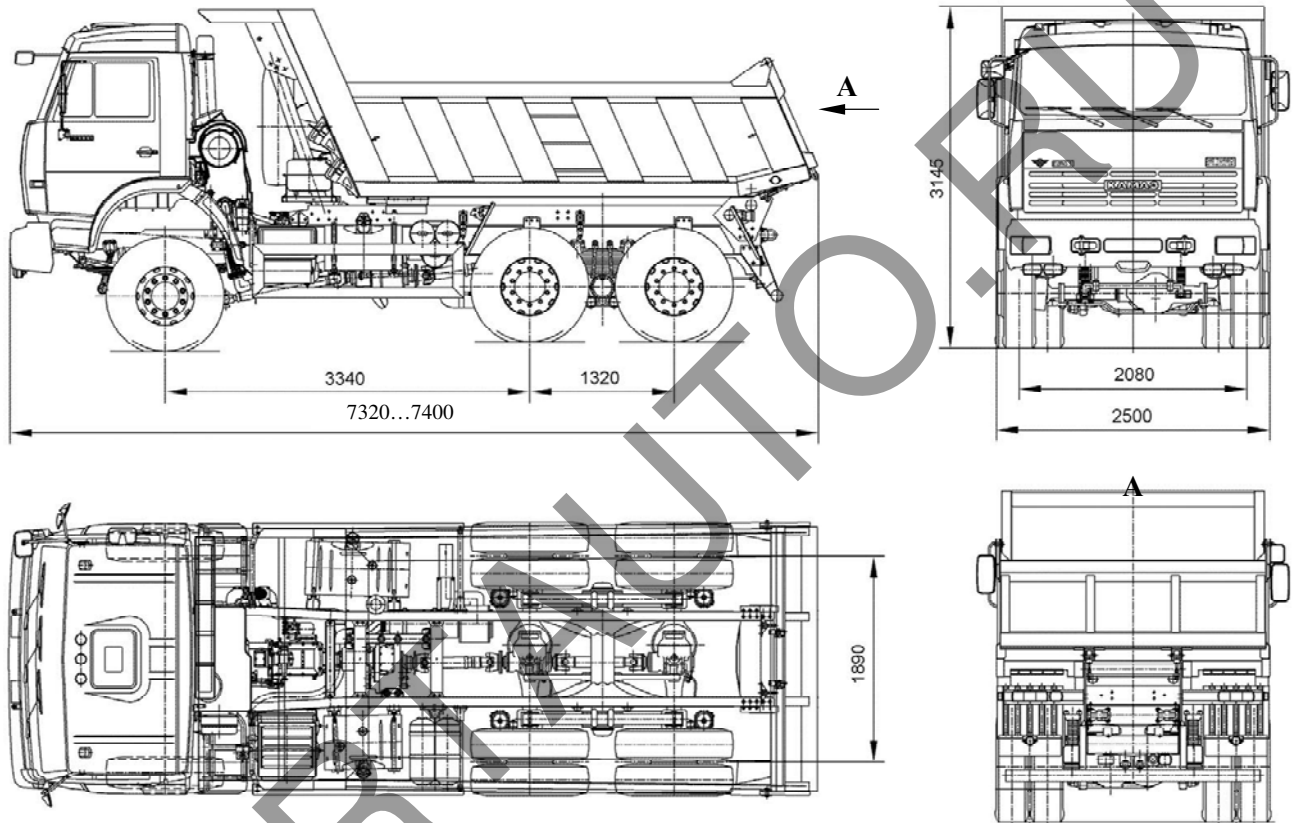
КАМАЗ-65111, модификации
65111, 65111-15, 65111-24, 65111-62

Вариант внешнего вида

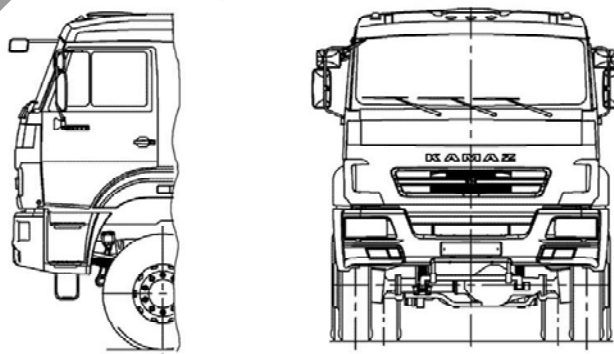

E-RU.MT22.B.00416

ОБЩИЙ ВИД ТРАНСПОРТНОГО СРЕДСТВА

КАМАЗ-65115, модификации 65115, 65115-15, 65115-62, 65115-65, 65115-D3, 65115-N3

Вариант автомобиля с двухсторонней боковой или трехсторонней разгрузкой
и с самосвальной платформой прямоугольного сечения

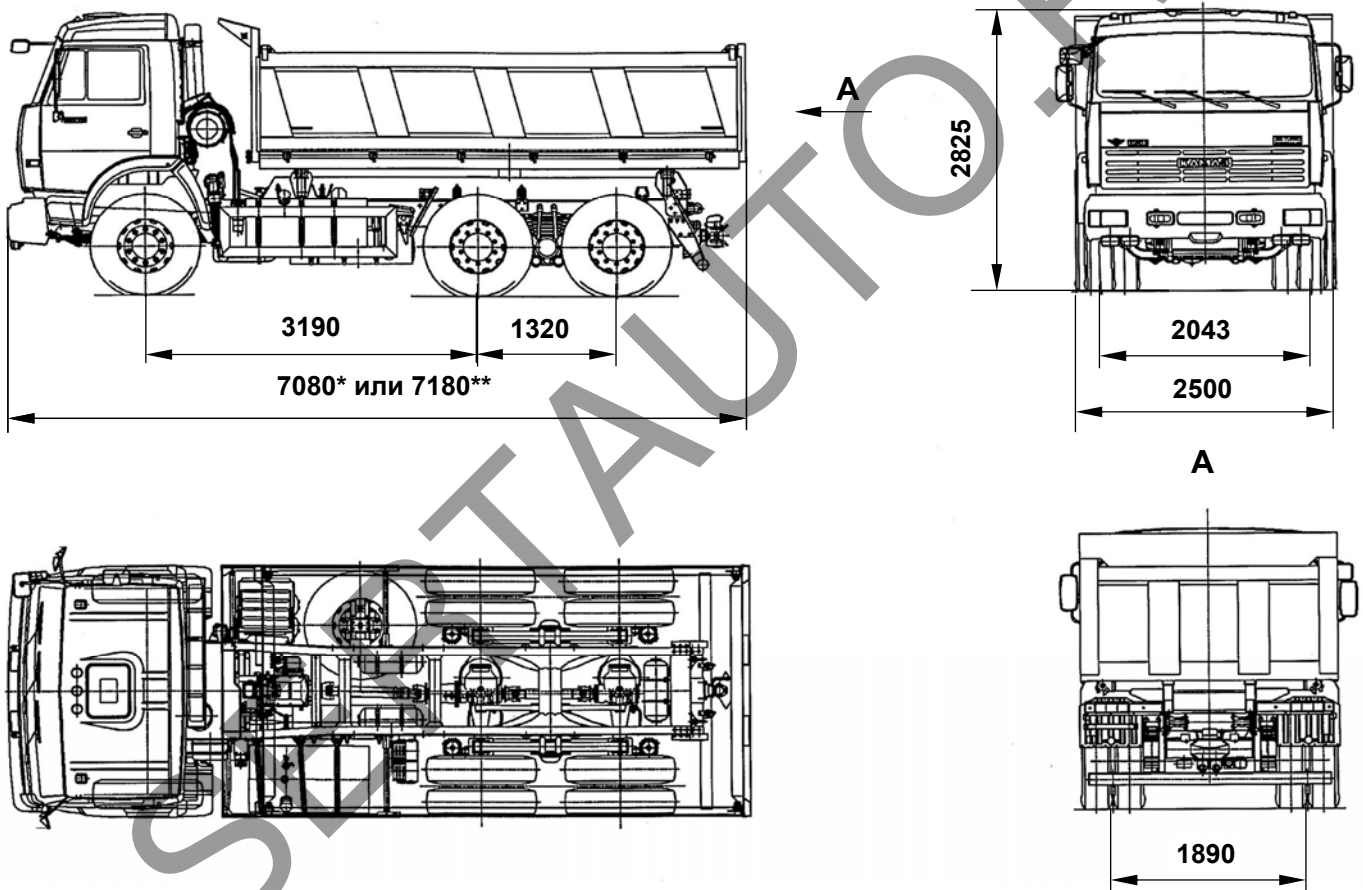

Вариант внешнего вида

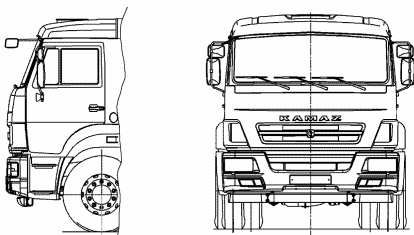

* - длина автомобиля с двухсторонней боковой разгрузкой
** - длина автомобиля с трехсторонней разгрузкой

E-RU.MT22.B.00416

ОБЩИЙ ВИД ТРАНСПОРТНОГО СРЕДСТВА
КАМАЗ-65115, модификации 65115, 65115-15, 65115-62, 65115-65, 65115-D3, 65115-N3

Вариант автомобиля с задней разгрузкой и с самосвальной платформой ковшевого типа

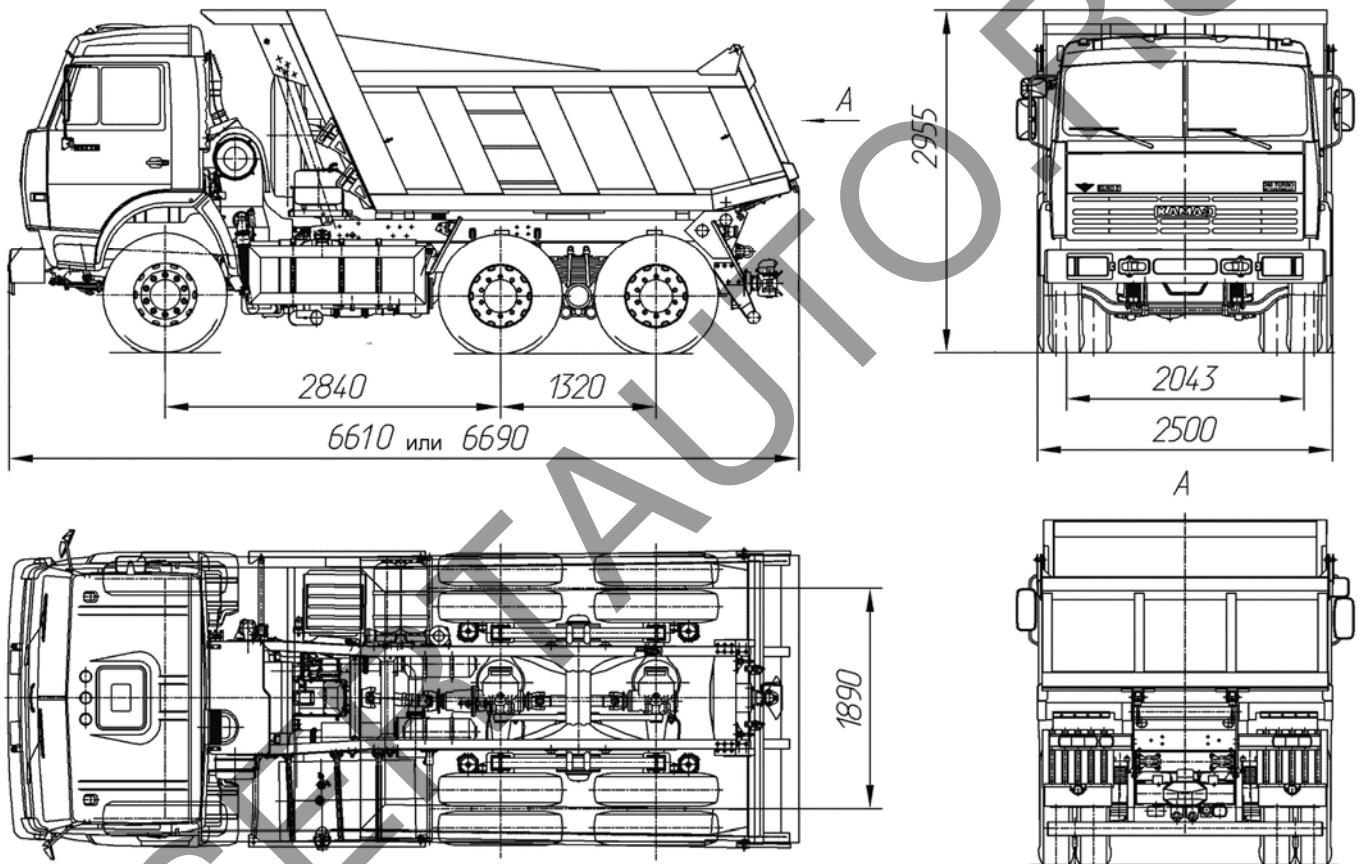

Вариант внешнего вида

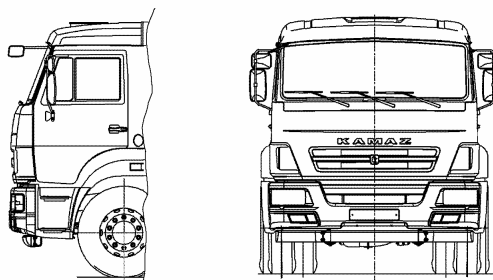

E-RU.MT22.B.00416

ОБЩИЙ ВИД ТРАНСПОРТНОГО СРЕДСТВА

КАМАЗ-65115, модификации 65115, 65115-15, 65115-62, 65115-65, 65115-D3, 65115-N3

Вариант автомобиля с задней разгрузкой и с самосвальной платформой овального типа

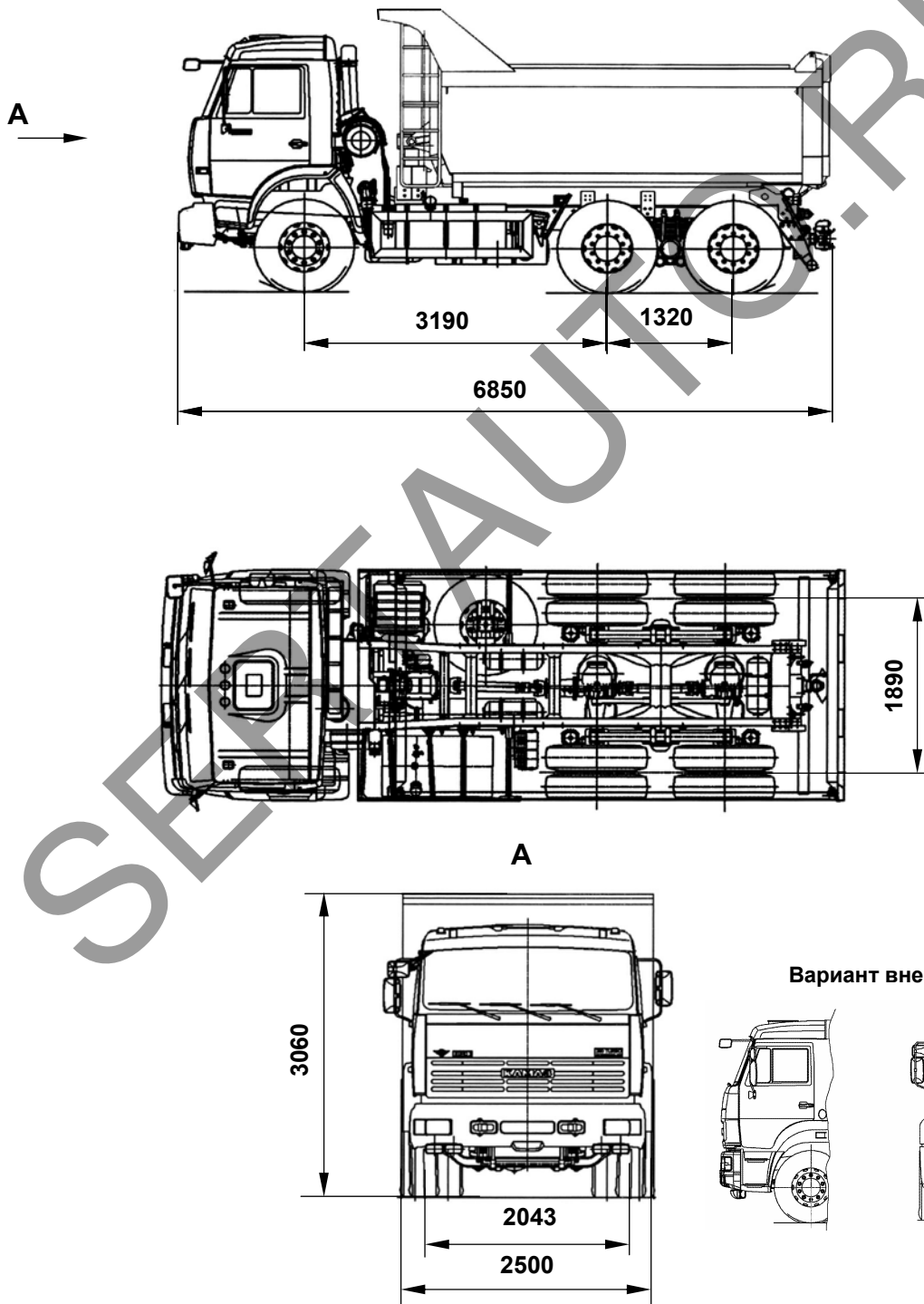

E-RU.MT22.B.00416

ОБЩИЙ ВИД ТРАНСПОРТНОГО СРЕДСТВА
КАМАЗ-65117, модификации 65117-62, 65117-N3

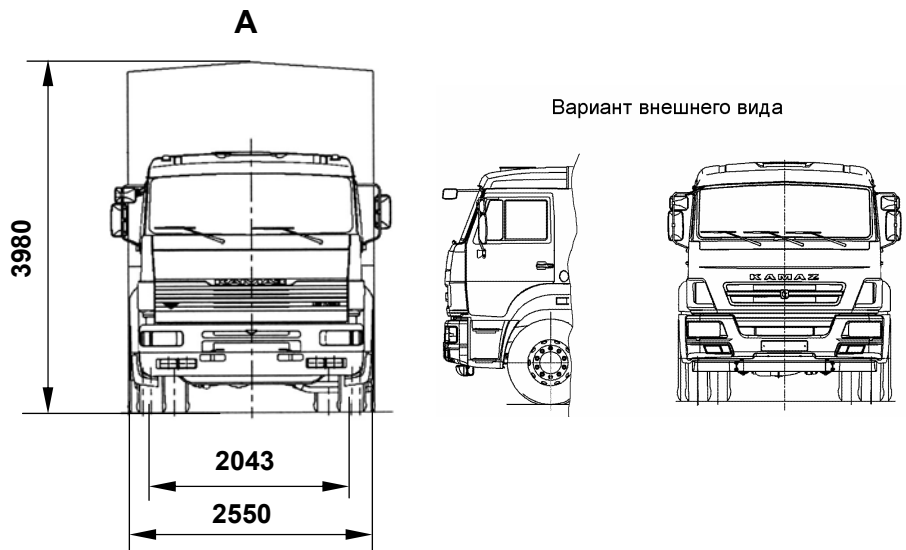
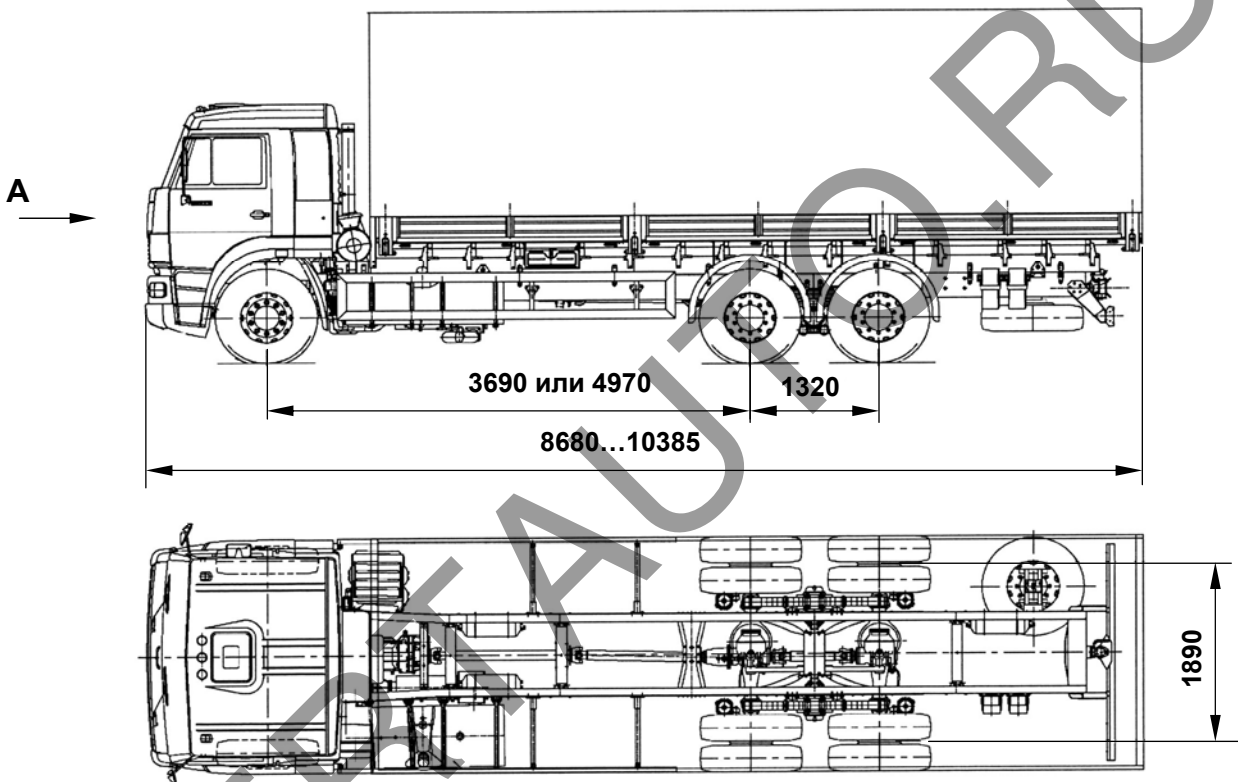

E-RU.MT22.B.00416

ОБЩИЙ ВИД ТРАНСПОРТНОГО СРЕДСТВА

КАМАЗ-65117, модификации 65117-62, 65117-N3

Вариант исполнения автомобиля с КМУ Z – образного типа

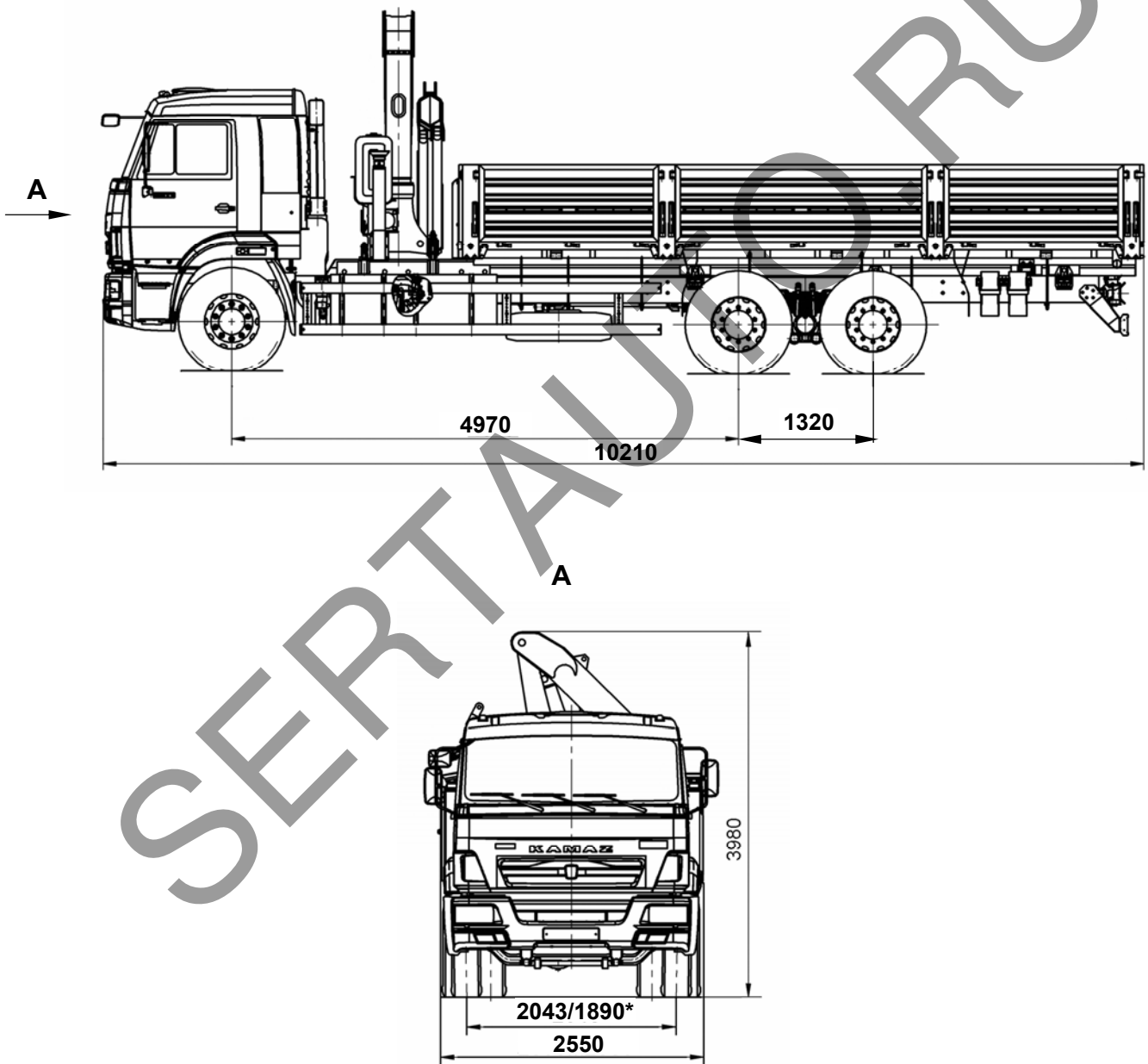

* – колея передних/задних колес

E-RU.MT22.B.00416

ОБЩИЙ ВИД ТРАНСПОРТНОГО СРЕДСТВА

КАМАЗ-65117, модификации 65117-62, 65117-N3

Вариант исполнения автомобиля с КМУ Г – образного типа

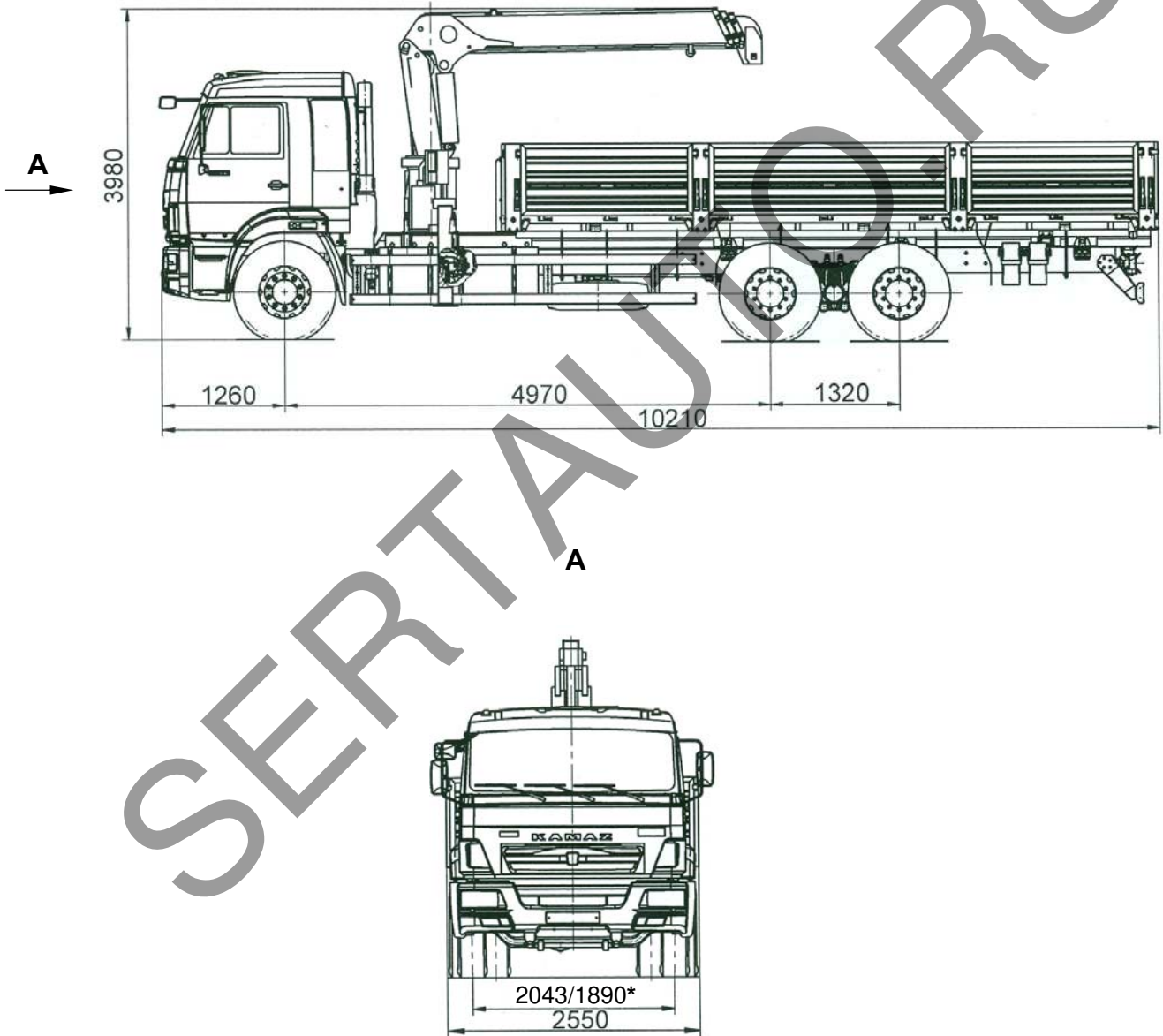

E-RU.MT22.B.00416

ОБЩИЙ ВИД ТРАНСПОРТНОГО СРЕДСТВА

КАМАЗ-6520,
модификации 6520-60, 6520-63, 6520-06
(с платформой 10 м³, с трехсторонней разгрузкой)

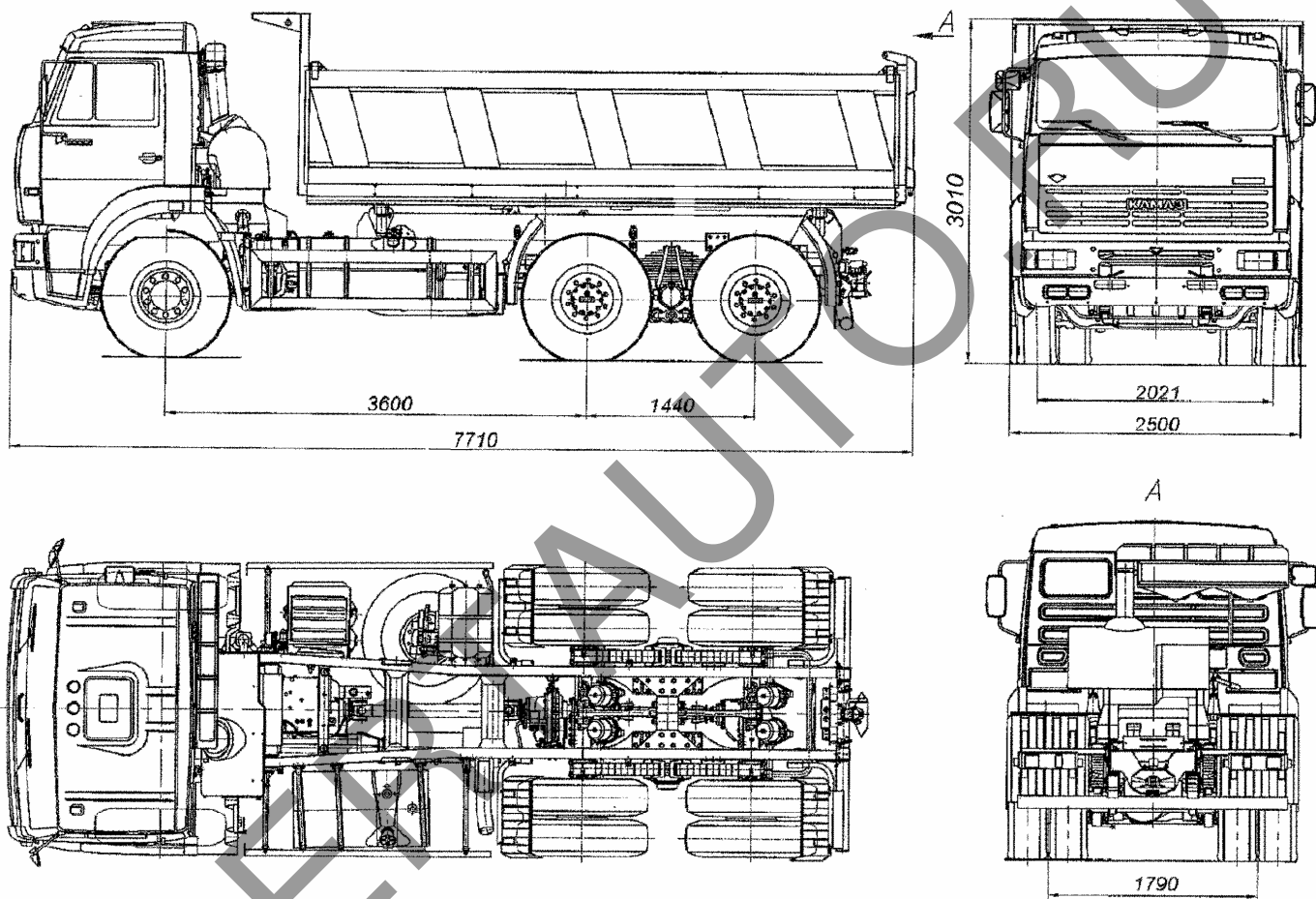

Вариант внешнего вида

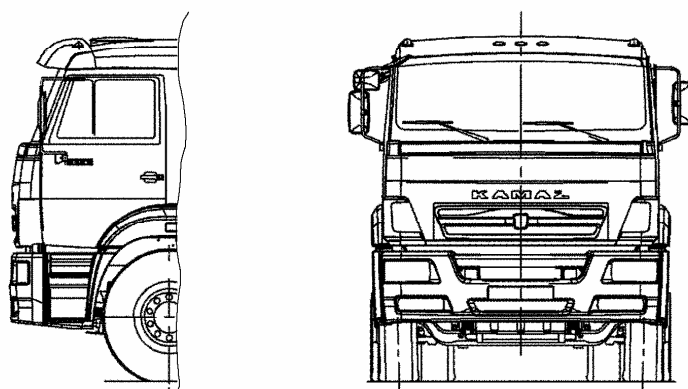

E-RU.MT22.B.00416

ОБЩИЙ ВИД ТРАНСПОРТНОГО СРЕДСТВА

КАМАЗ-6520,
 модификации 6520-60, 6520-63, 6520, 6520-06
 (с платформой 12 м³)

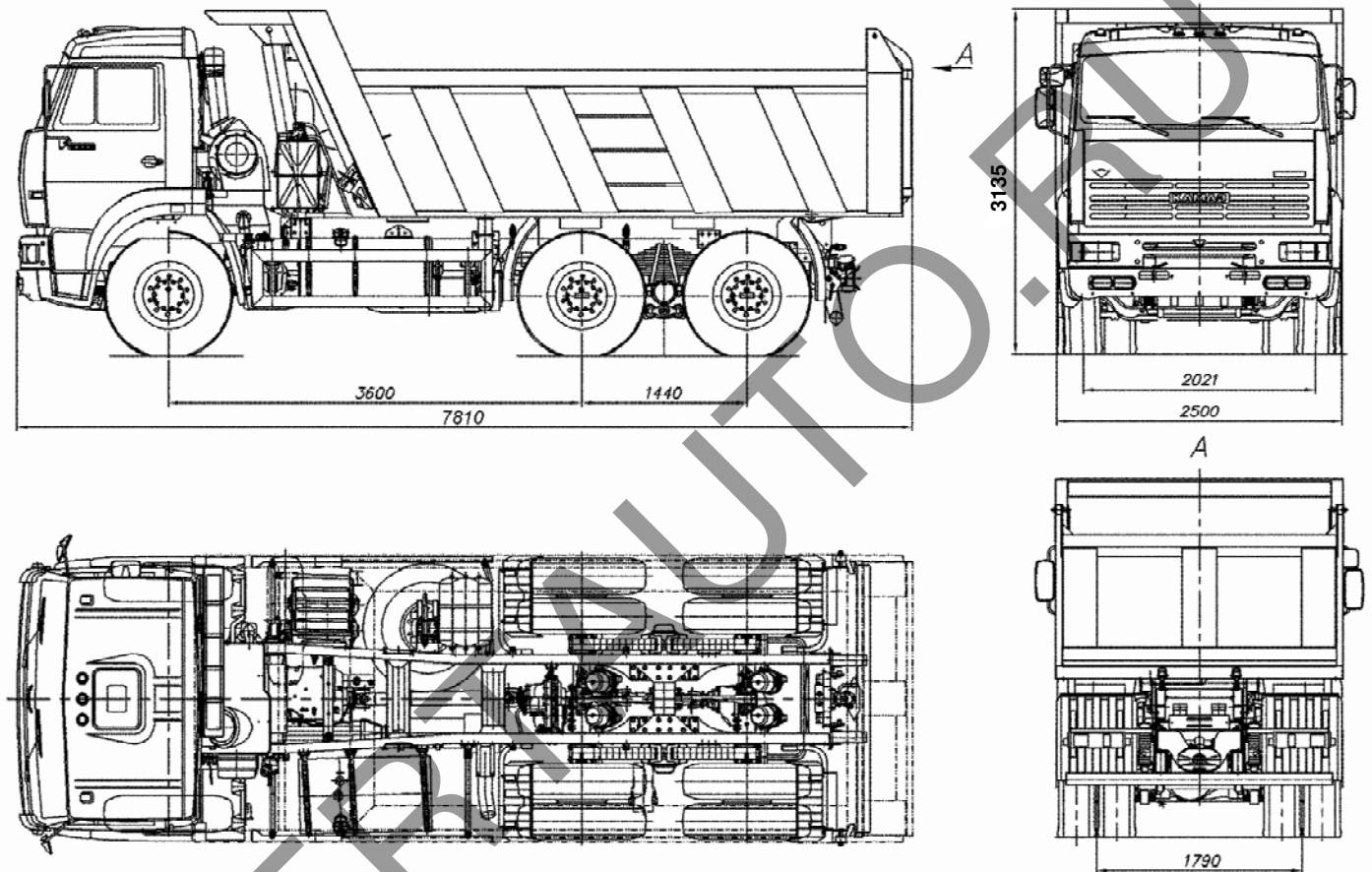

Вариант внешнего вида

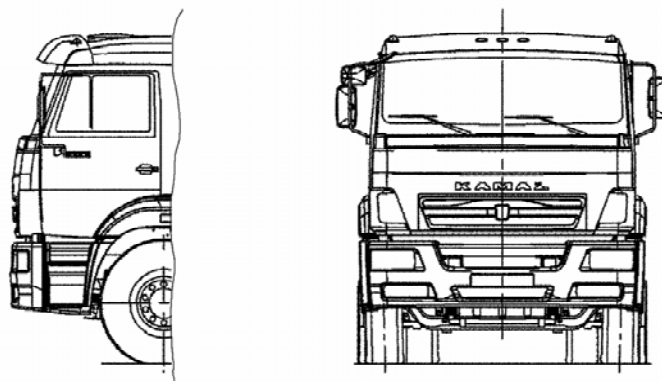

E-RU.MT22.B.00416

ОБЩИЙ ВИД ТРАНСПОРТНОГО СРЕДСТВА

КАМАЗ-6520,
 модификации 6520-60, 6520-63, 6520, 6520-06
 (с платформой 16 м³)

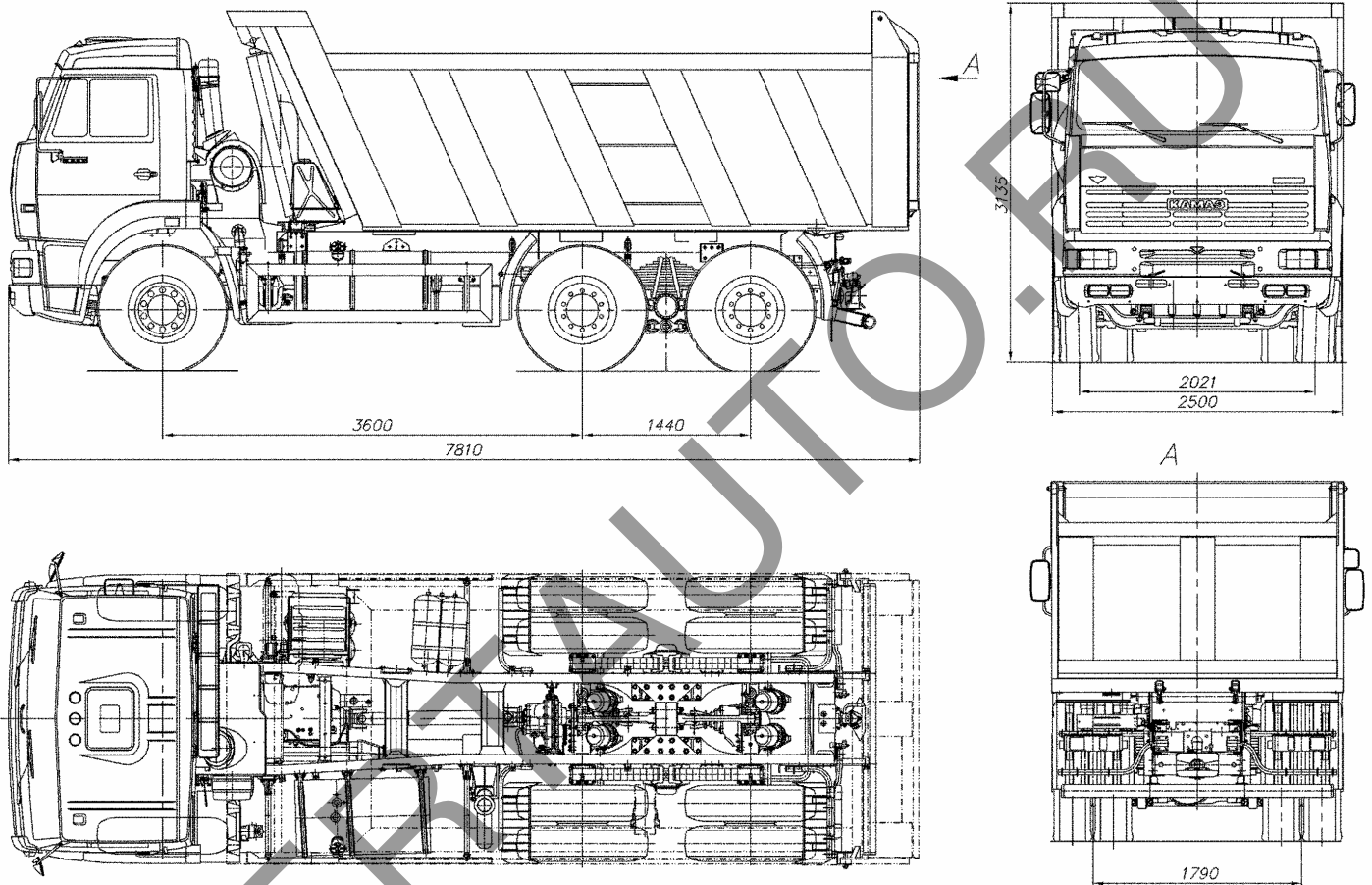

Вариант внешнего вида

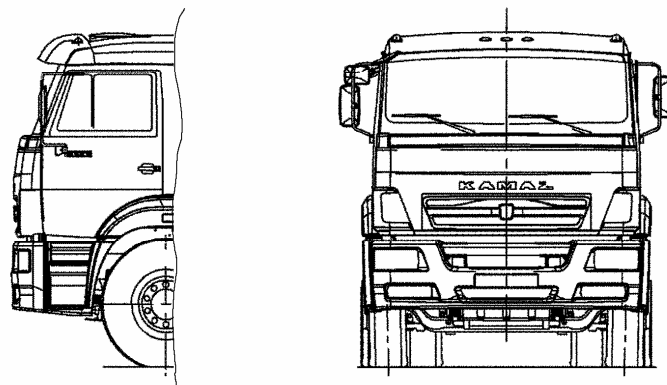

E-RU.MT22.B.00416

ОБЩИЙ ВИД ТРАНСПОРТНОГО СРЕДСТВА

КАМАЗ-6520,
модификации 6520-60, 6520-61, 6520-63, 6520, 6520-06
(с платформой 20 м³)

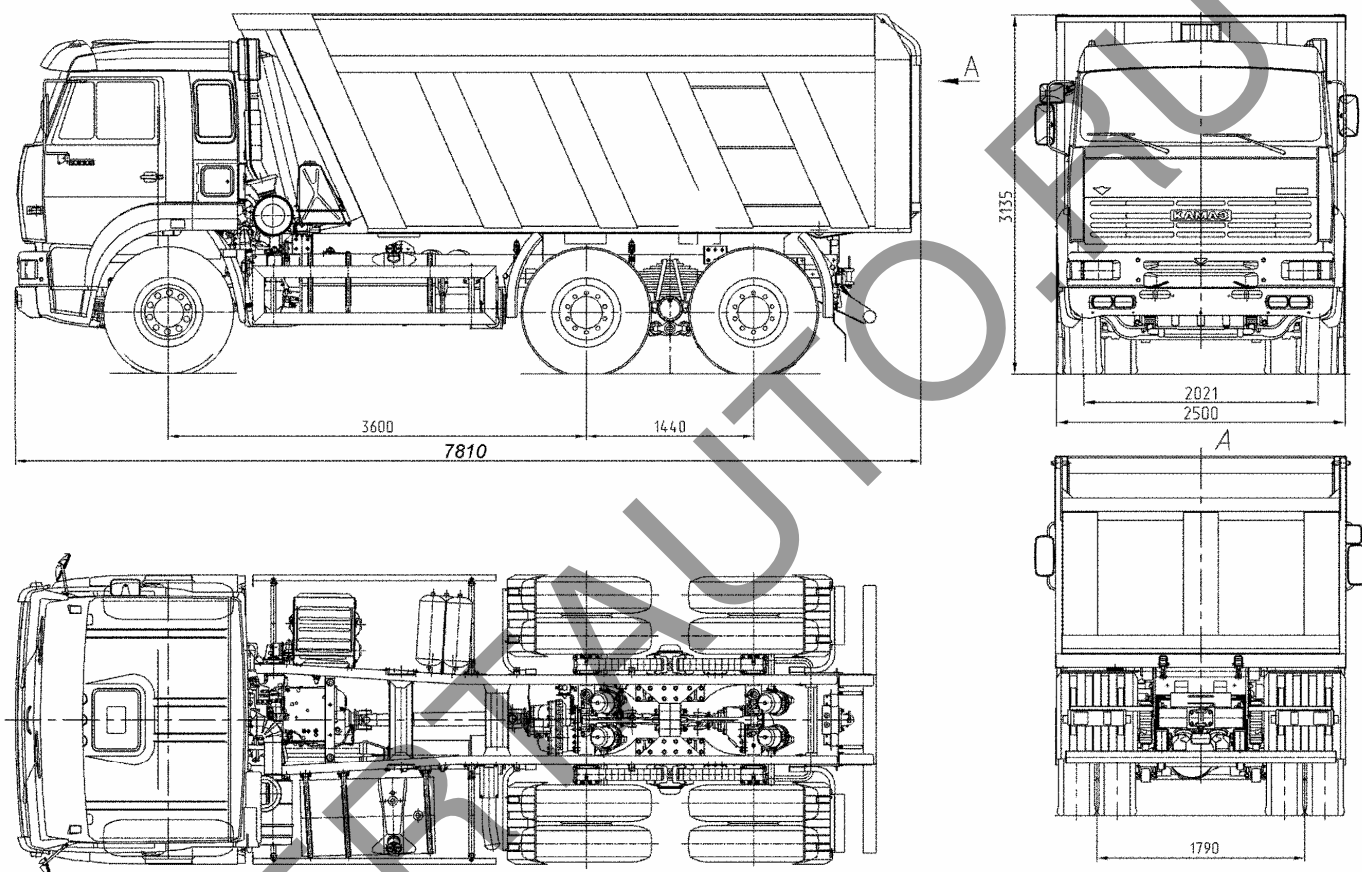

Вариант внешнего вида

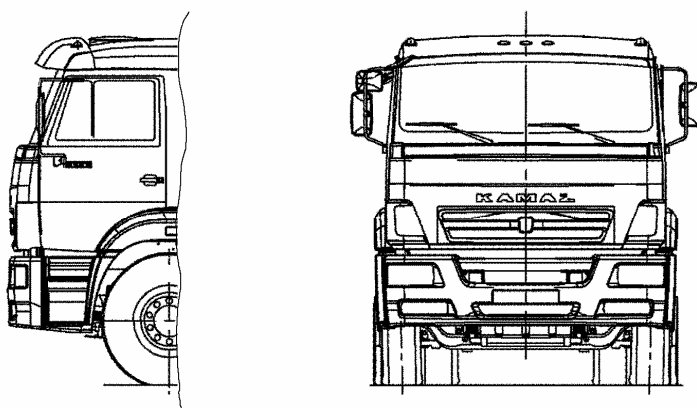

E-RU.MT22.B.00416

ОБЩИЙ ВИД ТРАНСПОРТНОГО СРЕДСТВА

КАМАЗ-6520,
 модификации 6520-60, 6520-63, 6520, 6520-06
 (с платформой 12 м³)

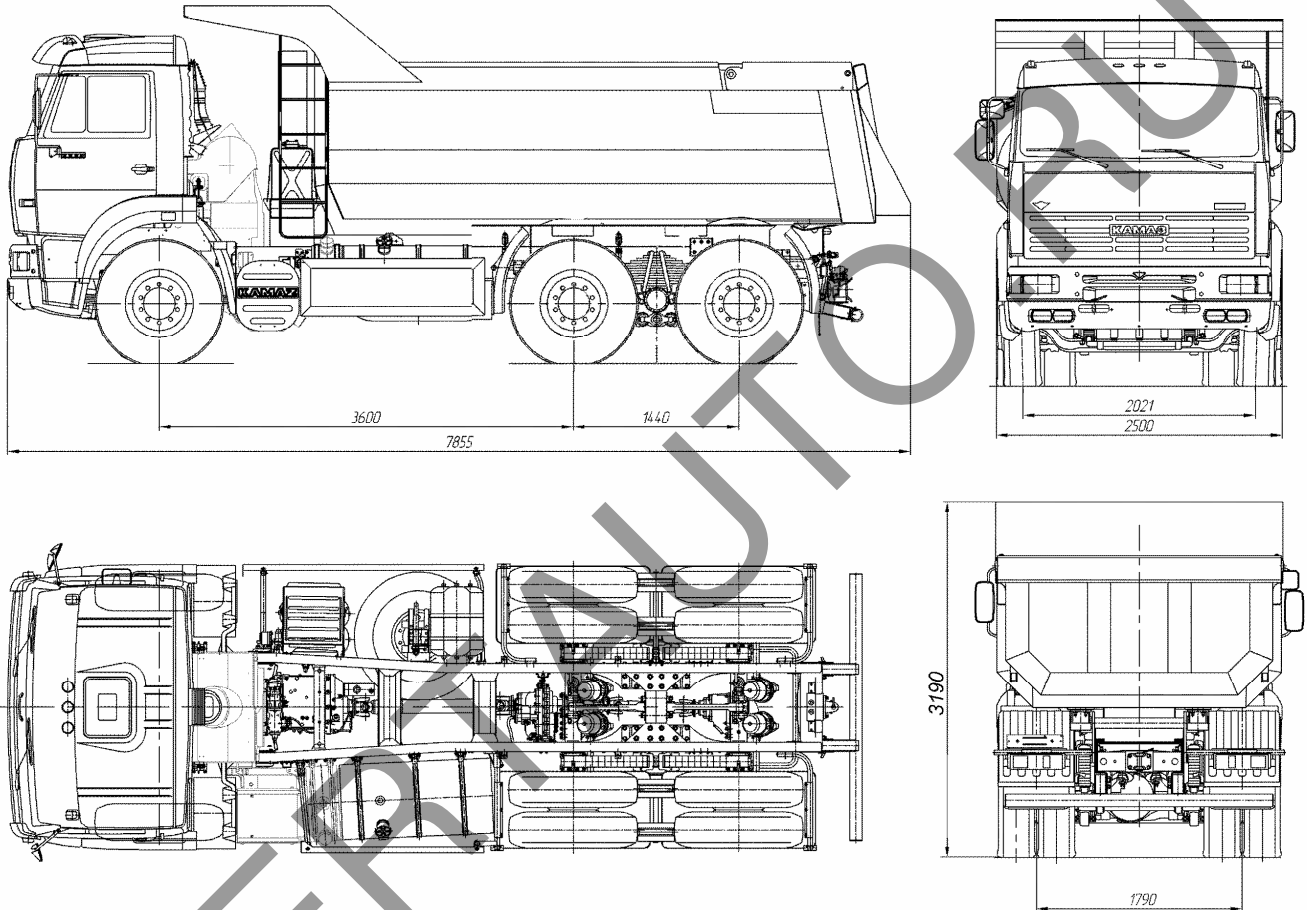

Вариант внешнего вида

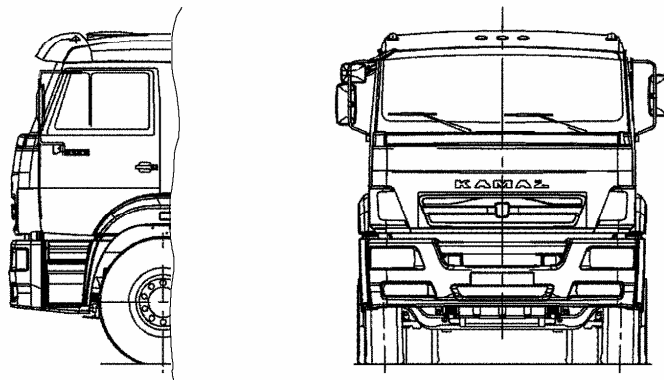

E-RU.MT22.B.00416

ОБЩИЙ ВИД ТРАНСПОРТНОГО СРЕДСТВА

КАМАЗ-6522,
 модификации 6522, 6522-06, 6522-22, 6522-60, 6522-61, 6522-63
 (с задней разгрузкой)

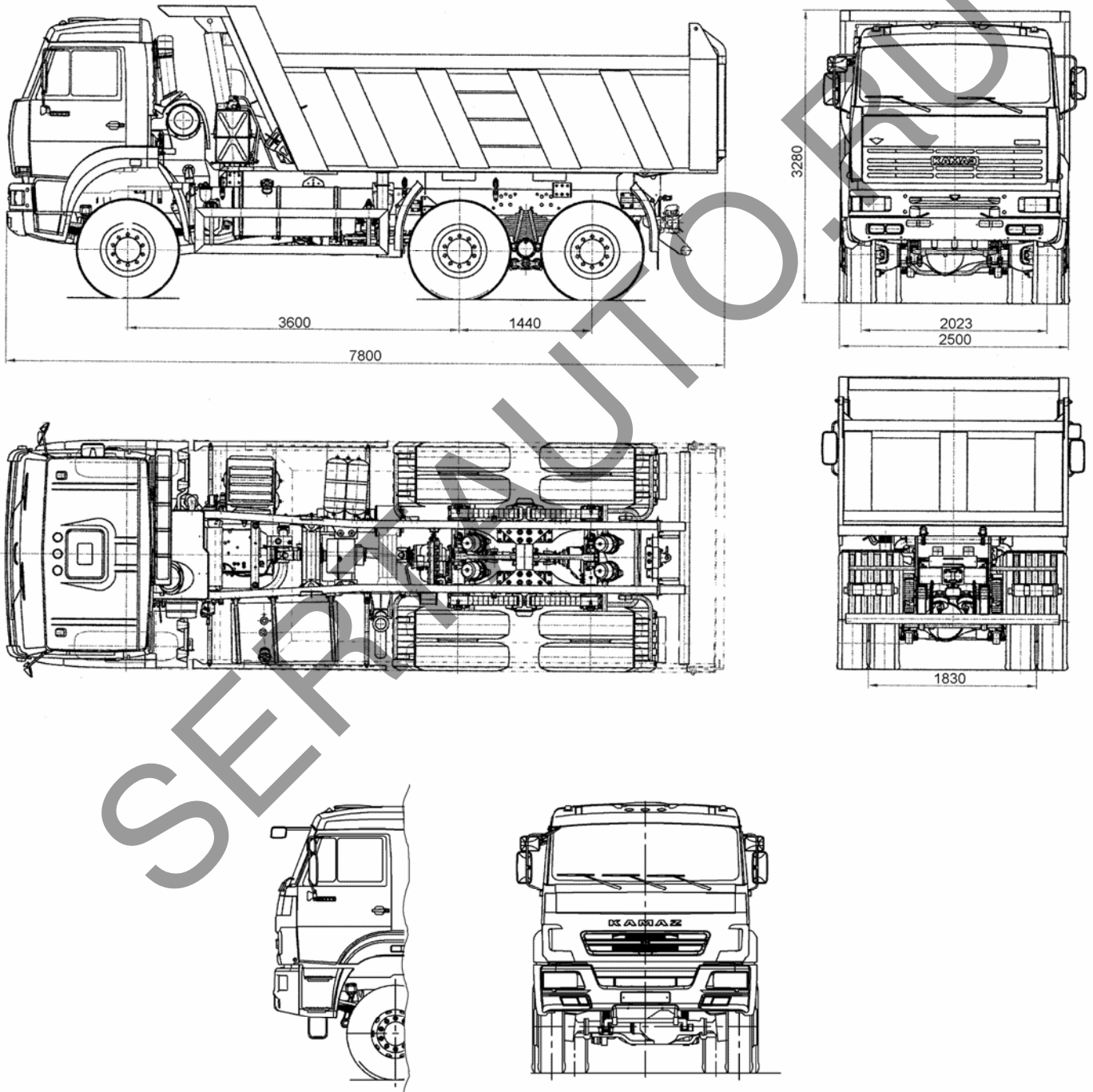

Вариант внешнего вида

E-RU.MT22.B.00416

ОБЩИЙ ВИД ТРАНСПОРТНОГО СРЕДСТВА

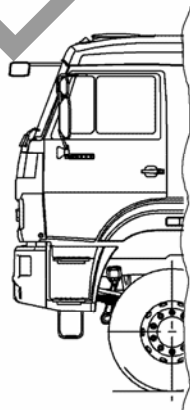
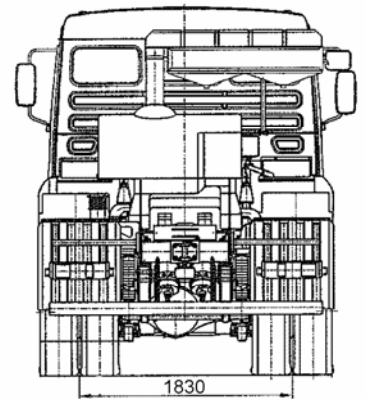
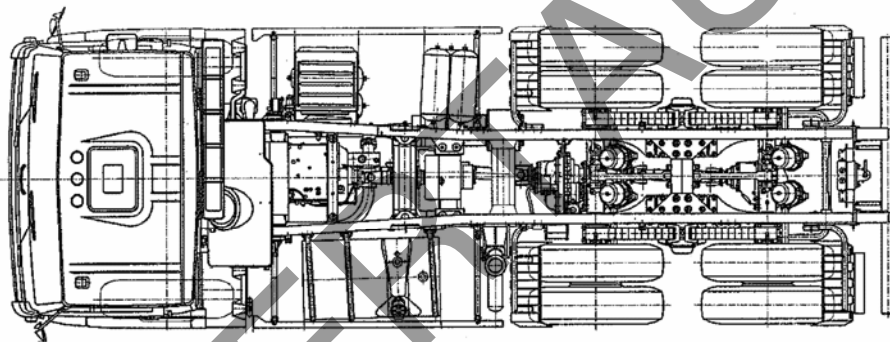
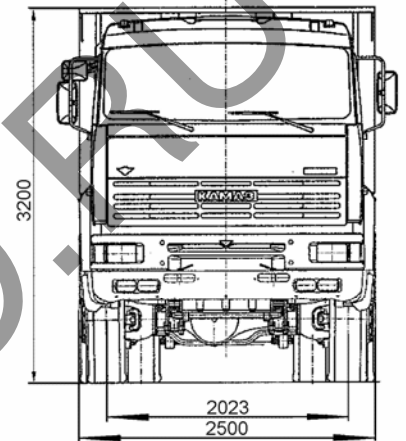
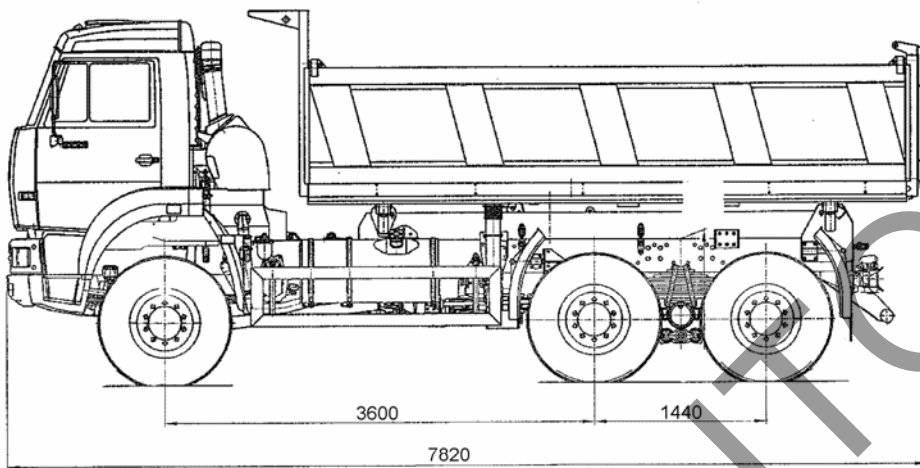
КАМАЗ-6522, модификация 6522-06
(с трехсторонней разгрузкой)

Вариант внешнего вида

E-RU.MT22.B.00416

ОБЩИЙ ВИД ТРАНСПОРТНОГО СРЕДСТВА

КАМАЗ-65225,
модификации 65225, 65225-22, 65225-60, 65225-63, 65225-64

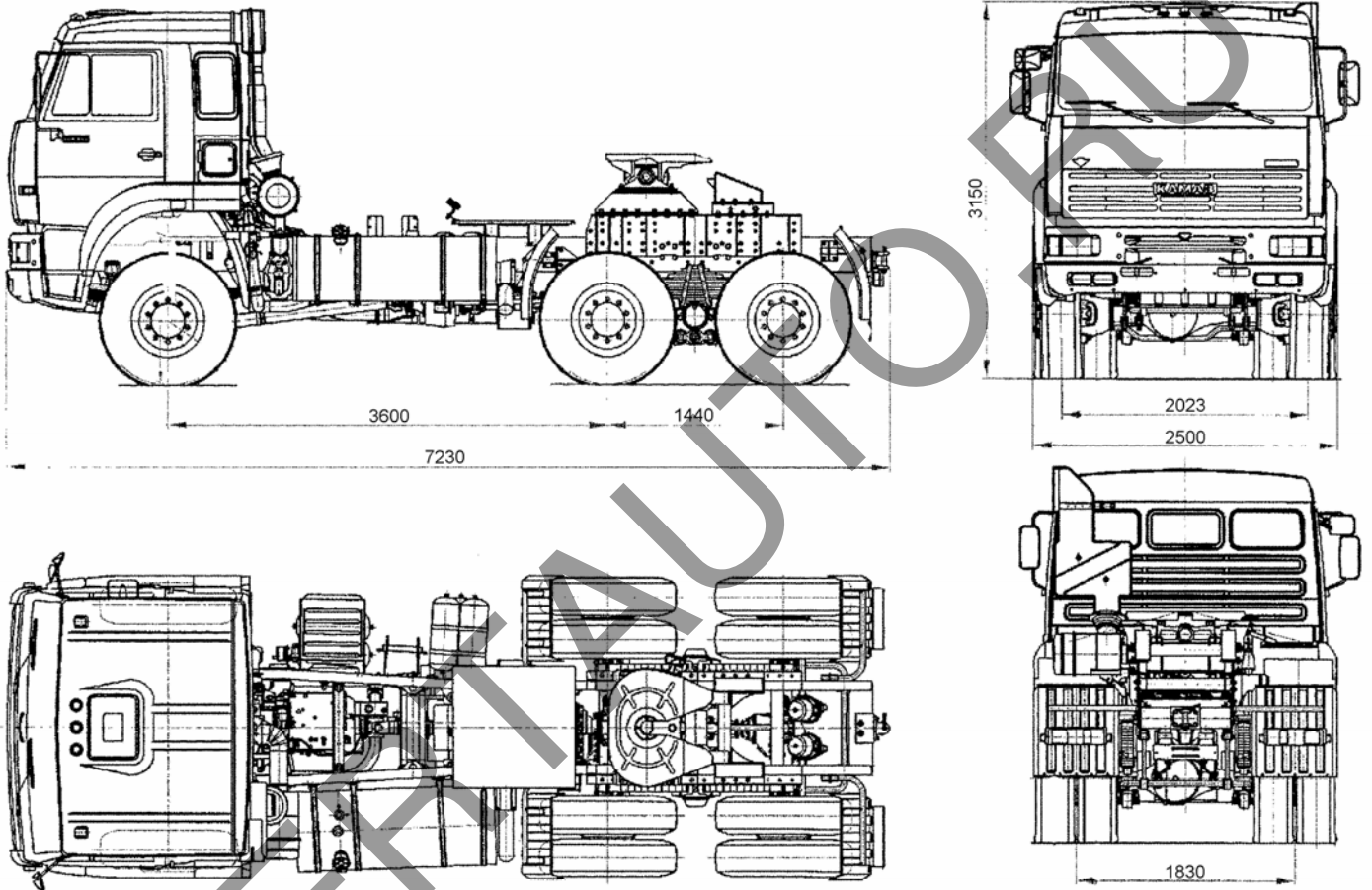

Вариант внешнего вида

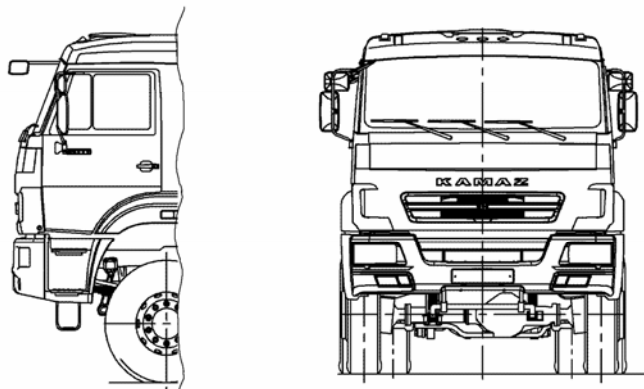

E-RU.MT22.B.00416

ОБЩИЙ ВИД ТРАНСПОРТНОГО СРЕДСТВА

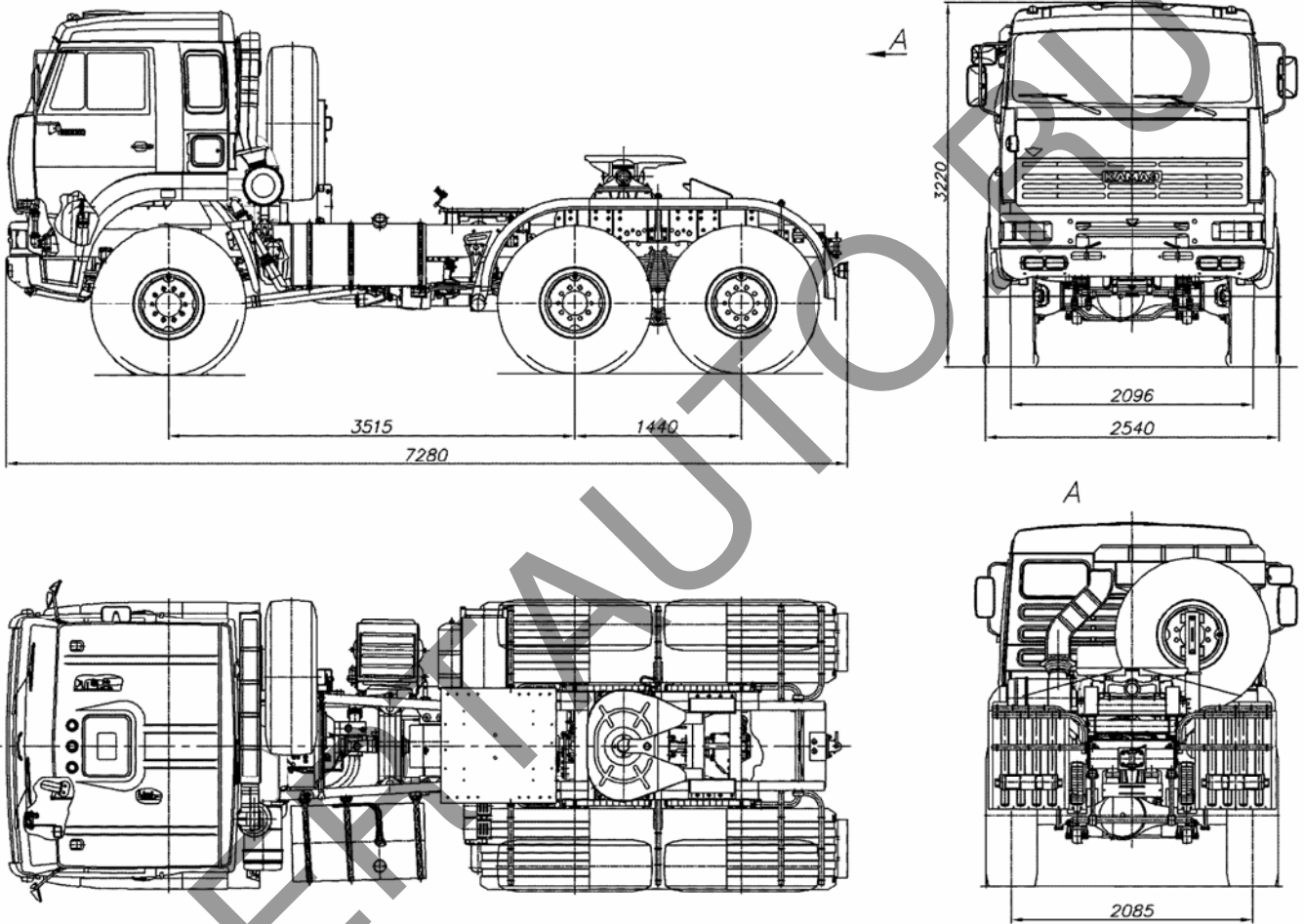
КАМАЗ-65221,
модификации 65221, 65221-63, 65221-64

Вариант внешнего вида

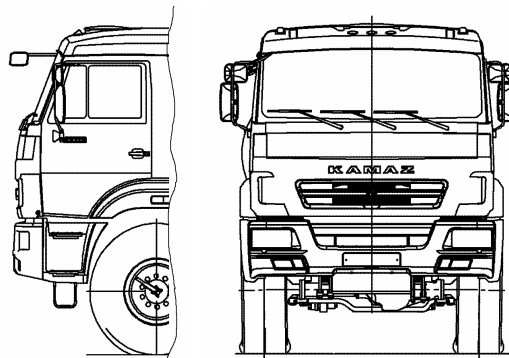

E-RU.MT22.B.00416

ОБЩИЙ ВИД ТРАНСПОРТНОГО СРЕДСТВА

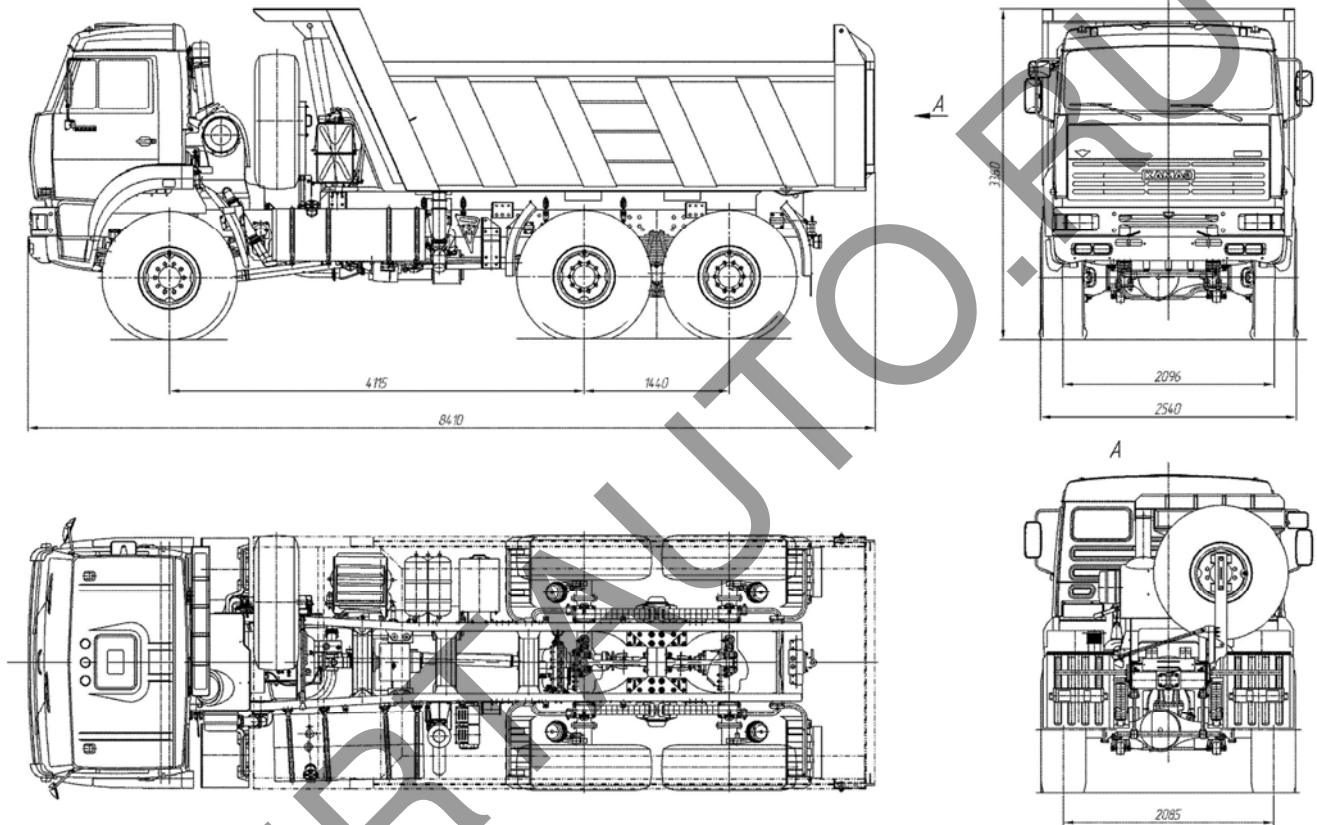
КАМАЗ-65222,
модификации 65222, 65222-63, 65222-64

Вариант внешнего вида

