

E-RU.MT22.B.00504

13 марта 2013 г.

31 декабря 2013 г.

**СПЕЦИАЛЬНЫХ И СПЕЦИАЛИЗИРОВАННЫХ АВТОТРАНСПОРТНЫХ СРЕДСТВ И УСЛУГ НА  
АВТОМОБИЛЬНОМ ТРАНСПОРТЕ (ОС САТС) НЕКОММЕРЧЕСКОЙ ОРГАНИЗАЦИИ "ФОНД  
РАЗВИТИЯ СЕРТИФИКАЦИИ СПЕЦАВТОТРАНСПОРТА, СРЕДСТВ МЕХАНИЗАЦИИ И  
ТЕХНОЛОГИЙ ВЫПОЛНЕНИЯ РАБОТ В СТРОИТЕЛЬСТВЕ" ("САМТ-ФОНД")**

РФ, 105062, г. Москва, Подсосенский пер., д.21, стр.3, ОГРН 1077700018796, № РОСС RU.0001.10MT22  
от 03.06.2009 г. до 03.06.2014 г., тел. (495) 916-28-58, факс: (495) 917-21-60, E-mail: [griff@samt-fond.ru](mailto:griff@samt-fond.ru)

МАРКА	-
КОММЕРЧЕСКОЕ НАИМЕНОВАНИЕ	Чайка-Сервис
ТИП	27840, 27841, 27843
ШАССИ	ГАЗ-3302, ГАЗ-33025 – для мод. 27840А, 27840В, 27840D; ГАЗ-3302, ГАЗ-330202, ГАЗ-33025, ГАЗ-330252 – для мод. 278401, 278402, 278404, 27840В, 27840N; ГАЗ-33023, ГАЗ-330232 – для мод. 278411, 278412, 278413, 27841С, 27841Е, 27841N Базовые транспортные средства: ГАЗ-3302, ГАЗ-33025 – для мод. 278401, 278402, 278403, 278404, 27840А, 27840В, 27840D, 27840N, 27840P, 27840R; ГАЗ-33023, ГАЗ-330232 – для мод. 278411, 278412, 278413, 27840С, 27841Е, 27841N ГАЗ-33027 – для мод. 27843R
МОДИФИКАЦИИ	278401, 278402, 278404, 278411, 278412, 278413, 27840А, 27840В, 27840D, 27841С, 27841Е, 27840N, 27841N, 27840P, 27840R, 27843R
КАТЕГОРИЯ	N <sub>1</sub> (кроме мод. 27843R) N <sub>1</sub> G (для мод. 27843R)
ЭКОЛОГИЧЕСКИЙ КЛАСС	3
КОД ОКП / ТН ВЭД	45 1112 / 8704 22 – для мод. 278401, 278411, 278402, 278412, 27840N, 27841N; 45 2110 / 8705 90 – для мод. 278413; 45 2330 / 8705 90 – для мод. 278404, 27840D, 27841Е, 27840А, 27840В, 27841С, 27840P, 27840R, 27843R
ЗАЯВИТЕЛЬ И ЕГО АДРЕС	Общество с ограниченной ответственностью "Чайка-НН" (ООО "Чайка-НН"), Российская Федерация, 603074, г. Нижний Новгород, ул. Маршала Воронова, 11; ОГРН 1025202841707; тел. (831) 275-17-26, факс (831) 275-17-31

ИЗГОТОВИТЕЛЬ И ЕГО АДРЕС	Общество с ограниченной ответственностью "Чайка-НН" (ООО "Чайка-НН"), Российская Федерация, 603074, г. Нижний Новгород, ул. Маршала Воронова, 11; ОГРН 1025202841707; тел. (831) 275-17-26, факс (831) 275-17-31
ПРЕДСТАВИТЕЛЬ ИЗГОТОВИТЕЛЯ И ЕГО АДРЕС	-
СБОРОЧНЫЙ ЗАВОД И ЕГО АДРЕС	Российская Федерация, 603074, г. Нижний Новгород, ул. Маршала Воронова, 11
ПОСТАВЩИК СБОРОЧНЫХ КОМПЛЕКТОВ И ЕГО АДРЕС	-

соответствуют установленным в Российской Федерации требованиям технического регламента о безопасности колесных транспортных средств

Действие данного ОДОБРЕНИЯ ТИПА ТРАНСПОРТНОГО СРЕДСТВА распространяется на серийно выпускаемую продукцию.

Данное ОДОБРЕНИЕ ТИПА ТРАНСПОРТНОГО СРЕДСТВА без приложений не действительно.

Приложение № 1. Общие характеристики транспортного средства

Приложение № 2. Перечень документов, явившихся основанием для оформления ОДОБРЕНИЯ ТИПА ТРАНСПОРТНОГО СРЕДСТВА

Приложение № 3. Описание маркировки транспортного средства

Приложение № 4. Общие виды транспортных средств на пяти страницах.

#### ДОПОЛНИТЕЛЬНАЯ ИНФОРМАЦИЯ

Назначения транспортного средства	для перевозки грузов различного назначения – для мод. 278401, 278411, 278402, 278412, 27840N, 27841N; для перевозки скоропортящихся продуктов – для мод. 278413; автоэвакуатор – для мод. 278404, 27840D, 27841E; для погрузки/разгрузки и транспортировки грузов – для мод. 27840A, 27840B, 27841C; подъемник с рабочей платформой – для мод. 27840P, 27840R, 27843R
-----------------------------------	---

Руководитель органа по сертификации

подпись

М.И. Грифф

инициалы, фамилия

**ОДОБРЕНИЕ ТИПА ТРАНСПОРТНОГО СРЕДСТВА УТВЕРЖДЕНО.**

Внесена запись в реестр за № E-RU.MT22.B.00504 от 13 марта 2013 г.

Заместитель руководителя

**РОССТАНДАРТА**

наименование федерального органа исполнительной власти, выполняющего функции компетентного административного органа Российской Федерации в соответствии с Женевским Соглашением 1958 года

подпись

**А.В. Зажигалкин**

инициалы, фамилия

## E-RU.MT22.B.00504

## ОБЩИЕ ХАРАКТЕРИСТИКИ ТРАНСПОРТНОГО СРЕДСТВА

Колесная формула / ведущие колеса	4x2 / задние (кроме мод. 27843R) 4x4 / все (для мод. 27843R)
Схема компоновки транспортного средства	полукапотная
Расположение двигателя	переднее продольное
Исполнение грузочного пространства	фургон общего назначения – для мод. 278401, 278411, 27840K; бортовая платформа с тентом или без него, с откидными боковыми и задним бортами, с высоким передним бортом, или кузов с тентом и задними распашными воротами – для мод. 278402, 278412, 27840N, 27841N; фургон изотермический или рефрижератор – для мод. 278413; специальная погрузочная платформа – для мод. 278404, 27840D, 27841E; бортовая платформа с краноманипуляторной установкой – для мод. 27840A, 27840B, 27841C; гидроподъемник стреловой – для мод. 27840P; гидроподъемник коленный – для мод. 27840R, 27843R
Кабина	цельнометаллическая, двухдверная; однорядная, трехместная – для мод. 278401, 278402, 278404, 27840A, 27840B, 27840D, 27840N, 27840P, 27840R, 27843R; двухрядная, шестиместная – для мод. 278411, 278412, 278413, 27841C, 27841E, 27841N

Для модификаций:	278401	278402, 27840N	278411, 278413	278412, 27841N	278404	27840D
Габаритные размеры, мм						
- длина	6700	7400	6300	7400	7000	5370
- ширина	2100 max	2095	2100 max	2095	2080	1970
- высота	2750... 2950	3190	2750... 2950	3190	2300	2300
База, мм	3500, 4000				4000	2900
Колея передних / задних колес, мм	1700/1560					
Масса транспортного средства в снаряженном состоянии, кг	2050... 2150	1950... 2320	2150... 2200	2080... 2320	2100	1850
Полная масса транспортного средства, кг	3000...3500 (технически допустимая)					
Максимальная осевая масса, кг						
- на первую ось	1000...1500 (технически допустимая)					
- на вторую ось	2000...2500 (технически допустимая)					
Максимальная масса прицепа, кг	буксировка прицепа не предусмотрена					

## E-RU.MT22.B.00504

Для модификаций:	27840А, 27840В	27841С	27841Е	27840Р, 27843R	27840R
Габаритные размеры, мм					
- длина	4500...7500	5000...7500	6060	7300...8050	7150
- ширина	2100	2100	1970	2100	2100
- высота, мм	3500	3500	2455	3000	3000
База, мм	2900, 3500, 4000		3500	3500, 4000	4000
Колея передних / задних колес, мм	1700, 1720/1560			1700/1560	
Масса транспортного средства в снаряженном состоянии, кг	2300... 2800	2500...3100	1950	2700... 3350	2700... 3350
Полная масса транспортного средства, кг	3400...3500 (технически допустимая)				
Максимальная осевая масса, кг					
- на первую ось	1000...1500 (технически допустимая)				
- на вторую ось	2000...2500 (технически допустимая)				
Максимальная масса прицепа, кг	буксировка прицепа не предусмотрена				
для базовых ТС и шасси:	ГАЗ-3302, ГАЗ-330202, ГАЗ-33023, ГАЗ-330232, ГАЗ-33027		ГАЗ-3302, ГАЗ-330202, ГАЗ-33023, ГАЗ-330232	ГАЗ-33025, ГАЗ-330252	
Двигатель (марка, тип)	ОАО "ЗМЗ" ЗМЗ-40524		ОАО "УМЗ" УМЗ-4216	УМЗ-42161	УМЗ-42167
	четырёхтактный, бензиновый				
- количество и расположение цилиндров	4, рядное				
- рабочий объем, см <sup>3</sup>	2464		2890		
- степень сжатия	9.4	9.2		8.8	
Максимальная мощность, кВт (мин <sup>-1</sup> ) по Правилам ЕЭК ООН № 85	91 (4500)	78.5 (4000)	72.8 (4000)	78.5 (4000)	72.6 (4000)
Максимальный крутящий момент, Нм (мин <sup>-1</sup> )	205 (4000)	220.5 (2500)	220.7 (2500)	220.5 (2500)	
Топливо	бензин с октановым числом не менее 92				сжиженный нефтяной газ
Система питания (тип)	впрыскивание топлива с электронным управлением				
Блок управления (маркировка)	МИКАС 11ЕТ 371.3763, VS9.0 905.3763	М12.3 42164.3763	М10.3 4216.3763	М10.3 4216.3763- 70	М10.3 4216.3763
Блок управления впрыска газа (маркировка)	-				OMVL AEB 2001 NC
Воздушный фильтр (тип, маркировка)	AK31105- 1109010, 3110- 1109010-10	AK2217- 1109010	AK31105-1109010, 3110-1109010-10, AK2217- 1109010		
	с сухим бумажным элементом				
Глушитель шума впуска (маркировка)	3221- 1109410	2217- 1109410	-		
Система зажигания (тип)	микропроцессорная				

## E-RU.MT22.B.00504

Для двигателей:	ЗМЗ-40524	УМЗ-4216	УМЗ-42161	УМЗ-42167	
Катушка (модуль) зажигания (маркировка)	ZS-K-1x1, 0 221 504 027 или B 211 152 832 04	5810.3705, 48.3705, 57.3705, 4601.3705, 54.3705, 2111.3705, 4216.3705	3032.3705, 405.3705, 3012.3705, 5810.3705, 48.3705, 57.3705, 4601.3705, 54.3705, 2111.3705, 4216/37054		
Свечи (маркировка)	DR17YC/A	A17ДВРМ, R15YC или Bosch WR7DC	A17ДВРМ или LR15YC		
<b>Система выпуска и нейтрализации отработавших газов</b>	один глушитель и система нейтрализации отработавших газов				
Нейтрализаторы (маркировка)	КФ.3302. 1206005-30, РКа.3302. 1206005-30, 367.1206000-15, ЭМ.3302- 1206005-30	2752.1206005, МГС.2310. 1206005-35	367.1206000-27, 367.1206000-28*, КФ.2310.1206005- 30, 2752.1206005	367. 1206000-28, КФ.2310. 1206005-30	КФ.2310.1206 005-30, 367.1206000- 28
Глушители (маркировка)	33023- 1201008-10, 330202- 1201008-10, 2310-1201008- 10	27527- 1201008-10, 3221-1201008- 50, 3302-1201008- 40, 330232- 1201008-20	3221-1201008, 330232-1201008, 330232-1201008-10, 2572-1201008, 27527-1201008-10, 3221-1201008-50, 3302-1201008-40, 330232-1201008-20	3302- 1201008-20	3302- 1201008-20, 330232- 1201008-10
с набивкой резонаторно-расширительного типа					

\* - для мод. на базе ТС и шасси ГАЗ-3302, 330202, 33023, 330232

для базовых ТС и шасси:	<b>ГАЗ-3302, ГАЗ-330202, ГАЗ-33023, ГАЗ-330232, ГАЗ-33027</b>
<b>Двигатель</b> (марка, тип)	Beijing Foton Cummins Engine <b>Cummins ISF 2.8s3129T</b>
- количество и расположение цилиндров	четырёхтактный дизель, с турбонаддувом 4, рядное
- рабочий объем, см <sup>3</sup>	2781
- степень сжатия	16.5
Максимальная мощность, кВт (мин <sup>-1</sup> ) по Правилам ЕЭК ООН № 85	88.3 (3200)
Максимальный крутящий момент, Нм (мин <sup>-1</sup> )	297 (1600...2700)
Топливо	дизельное
<b>Система питания</b> (тип)	непосредственный впрыск топлива
Блок управления (маркировка)	СМ 2220
ТНВД (тип, маркировка)	Bosch, CR/CP 1Н3/L85/10-789S
Форсунки (тип, маркировка)	Bosch, 0 445
Нагнетатель воздуха (тип, маркировка)	Holset, HE211W
Воздушный фильтр (тип, маркировка)	AK2705-1109010, с сухим бумажным элементом

<b>Система выпуска и нейтрализации отработавших газов</b>	один глушитель, система нейтрализации отработавших газов отсутствует
Глушители (маркировка)	3221-121008-50, 330202-1201008-40, 27527-1201008-10 с набивкой, резонаторно-расширительного типа

## E-RU.MT22.B.00504

<b>Трансмиссия</b> (тип)	механическая		
Сцепление (марка, тип)	сухое, однодисковое, с гидравлическим приводом		
Коробка передач (марка, тип)	ГАЗ, синхронизированная, с ручным управлением		
число передач	вперед – 5, назад – 1		
передаточные числа			только для мод. с дв. Cummins ISF 2.8s3129T
I -	4.050		3.786
II -	2.340		2.188
III -	1.395		1.304
IV -	1.000		1.000
V -	0.849		0.794
3.X. -	3.510		3.280
Раздаточная коробка (тип, маркировка) (только для мод. 27843R)	ГАЗ, механическая, с межосевым блокируемым дифференциалом или механическая двухступенчатая, без дифференциала, с отключением привода переднего моста		
число передач и передаточные числа	2		
высшее -	1.07		
низшее -	1.87		
Главная передача (тип, маркировка)	ГАЗ, гипоидная		
передаточное число	4.556 или 4.3 или 5.125		
<b>Подвеска</b>			
Передняя (описание)	зависимая, на продольных полуэллиптических рессорах, с телескопическими амортизаторами, со стабилизатором поперечной устойчивости (для мод. на базе ТС и шасси ГАЗ-3302, ГАЗ-33023, ГАЗ-330202, ГАЗ-330232 с дв. Cummins), без стабилизатора поперечной устойчивости (для мод. на базе ТС и шасси ГАЗ-3302, ГАЗ-33023, ГАЗ-330202, ГАЗ-330232 с дв. УМЗ, ГАЗ-33027, ГАЗ-330273)		
Задняя (описание)	зависимая, на продольных полуэллиптических рессорах, с телескопическими амортизаторами, со стабилизатором поперечной устойчивости		
<b>Рулевое управление</b>	с гидроусилителем		без гидроусилителя
- рулевой механизм (тип, маркировка)	"винт-шариковая гайка-рейка-сектор"		
	ШНКФ453461, 123, ГУР05.00.000	8090.955.302	3302-3400014-01, 3302-3400014-02
<b>Тормозные системы</b>			
Рабочая (описание)	гидравлический двухконтурный привод, с вакуумным усилителем, с АБС (только для мод. на базе ТС и шасси ГАЗ-3302, ГАЗ-330202, ГАЗ-33023, ГАЗ-330232, ГАЗ-33025, ГАЗ-330252), тормозные механизмы передних колес дисковые, задних – барабанные		
Запасная (описание)	каждый из контуров рабочей тормозной системы		
Стояночная (описание)	механический (тросовый) привод к тормозным механизмам задних колес		
Вспомогательная (износостойкая) (описание)	–		
- усилитель (маркировка)	вакуумный двухкамерный 24-3510010-02 или 0204703525		
- главный цилиндр (маркировка)	3110-3505010 (для мод. с АБС), 31029-3505010 (для мод. без АБС), 0204703525 (с усилителем в сборе)		
- цилиндр колесный заднего тормоза (маркировка)	24-3501040-01 (для мод. на базе и шасси ГАЗ-3302, ГАЗ-33025, ГАЗ-33023, ГАЗ-330202, ГАЗ-330252)		

## E-RU.MT22.B.00504

**Шины**

- размерность
- минимально допустимый индекс нагрузки
- скоростная категория
- статический радиус, мм

175R16C	185/75R16C
98/96, 101/99	104/102
N, Q	Q
310	310

**Оборудование транспортного средства**

вентиляционный люк в крыше, дополнительный отопитель, утеплитель облицовки радиатора, лебедка, проблесковый маячок (для 27840A, 27840D, 27841E), ящик для инструмента (для 27840A, 27840D, 27841E, 27840A, 27840B, 27841C, 27840P, 27840R, 27843R)

**Руководитель органа по сертификации**

подпись

**М.И. Грифф**

инициалы, фамилия

SERTAUTO

E-RU.MT22.B.00504

## ОПИСАНИЕ МАРКИРОВКИ ТРАНСПОРТНОГО СРЕДСТВА

1. Место расположения и форма знака обращения на рынке:

Рядом с табличкой изготовителя.

Знак обращения на рынке выполнен в соответствии с Постановлением Правительства Российской Федерации от 19 ноября 2003 г. № 696.

2. Место расположения таблички изготовителя:

На задней стойке проема правой двери кабины, под фиксатором замка.

3. Место расположения идентификационного номера:

3.1. На табличке изготовителя.

3.2. На наружной панели передка кабины, под капотом, с правой стороны по ходу движения.

4. Структура и содержание идентификационного номера (номеров) транспортных средств:

1	2	3	4	5	6	7	8	9	10	11	12	13	14	15	16	17
X	U	B	2	7	8	4	?	?	?	?	?	?	?	?	?	?

поз. 1 - 3: международный идентификационный код изготовителя (WMI):

**XUD** – ООО "Чайка-НН", Российская Федерация

поз. 4 - 9: код модификации транспортного средства:

**278401, 278402, 278404, 278411, 278412, 278413, 27840A, 27840B, 27840D, 27841C, 27841E, 27840N, 27841N, 27840P, 27840R, 27843R**

поз. 10: код модельного года согласно Таблице 1 Приложения 8 к техническому регламенту о безопасности колесных транспортных средств.

поз. 11 - 17: производственный номер транспортного средства

Руководитель органа по сертификации

подпись

**М.И. Грифф**

инициалы, фамилия



E-RU.MT22.B.00504

## ОБЩИЙ ВИД ТРАНСПОРТНОГО СРЕДСТВА 27840, 27841

## модификация 278401

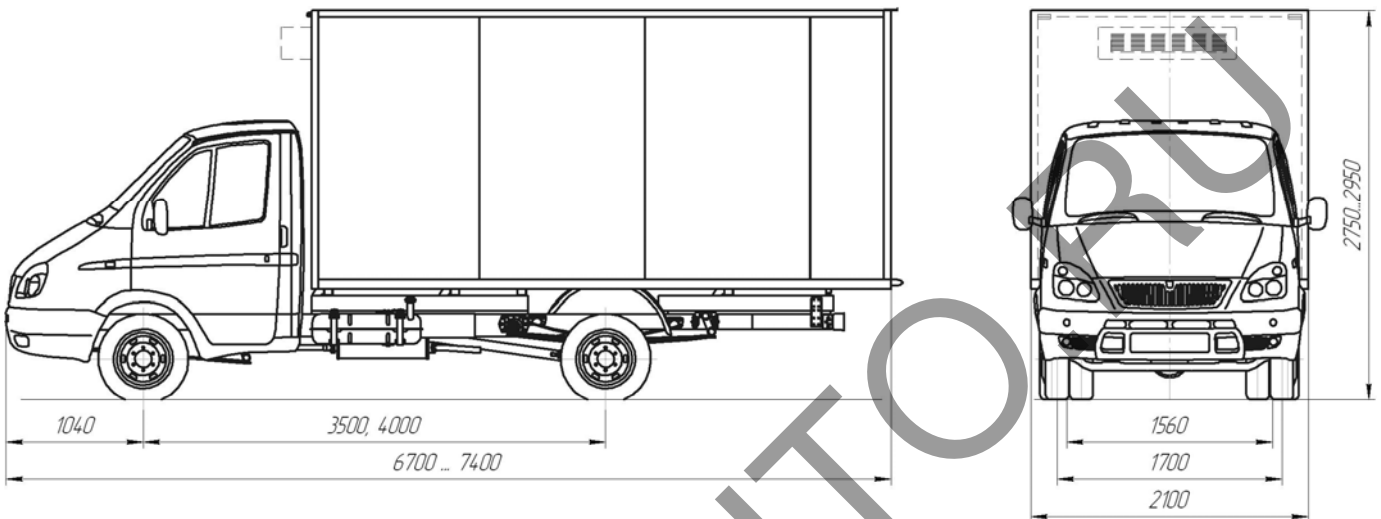

## модификации 278411, 278413

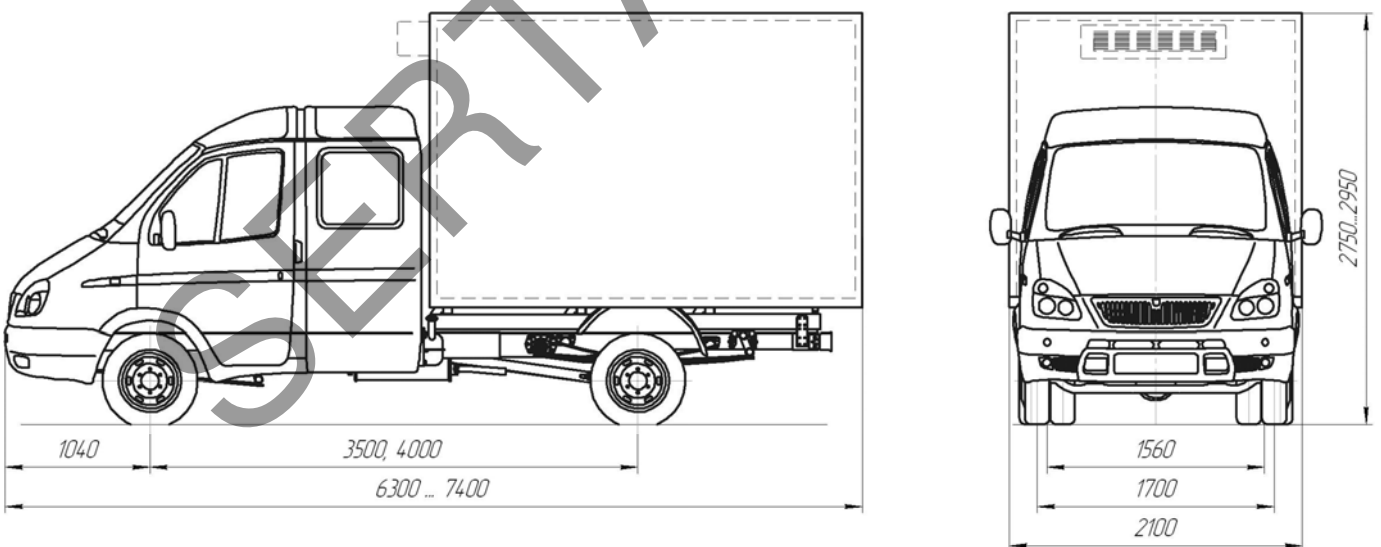

E-RU.MT22.B.00504

## ОБЩИЙ ВИД ТРАНСПОРТНОГО СРЕДСТВА 27840, 27841

модификации 278402/ 27840N

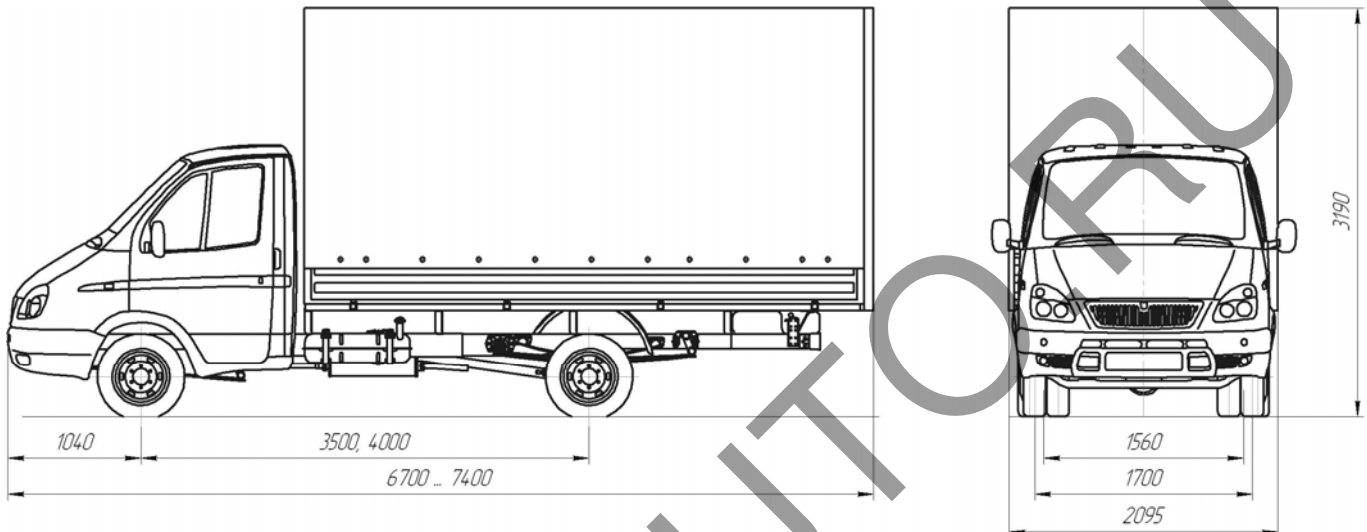

модификации 278412 / 27841N

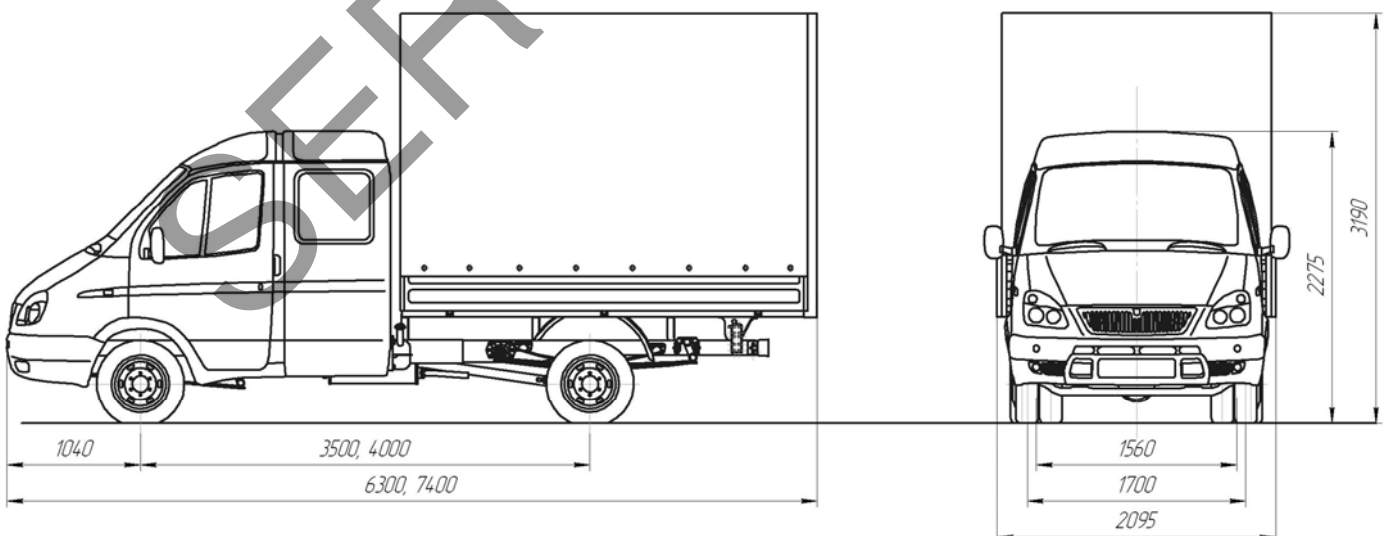

E-RU.MT22.B.00504

## ОБЩИЙ ВИД ТРАНСПОРТНОГО СРЕДСТВА 27840, 27841

модификации 27840А/ 27840В

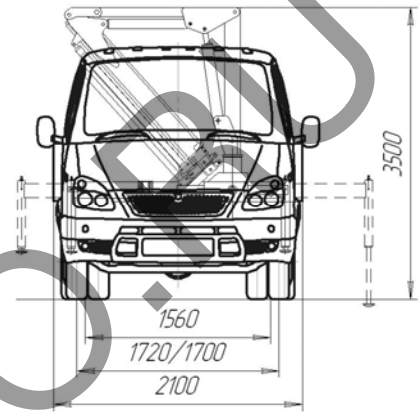
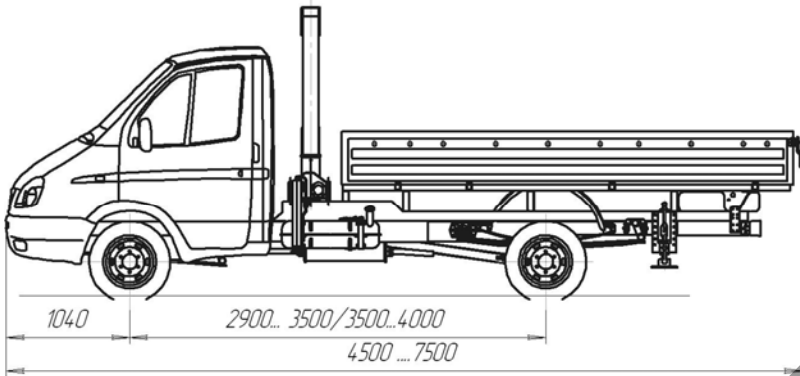

модификация 27841С

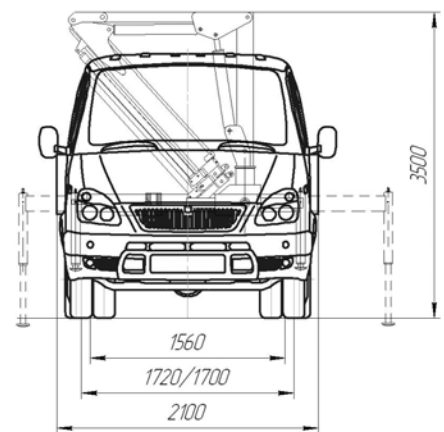
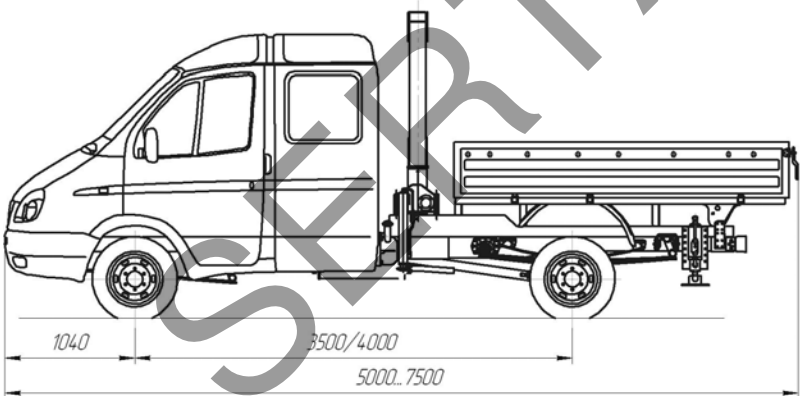

E-RU.MT22.B.00504

## ОБЩИЙ ВИД ТРАНСПОРТНОГО СРЕДСТВА 27840, 27841

## модификация 27840D

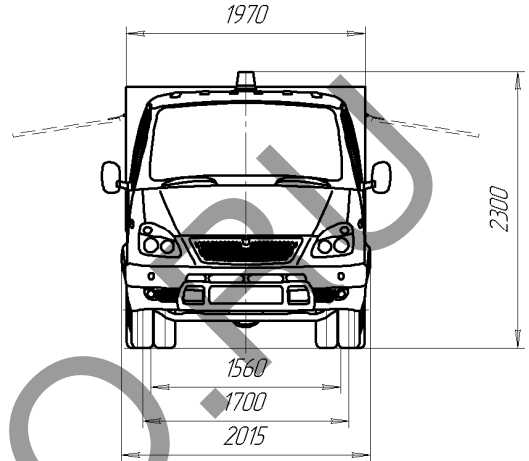
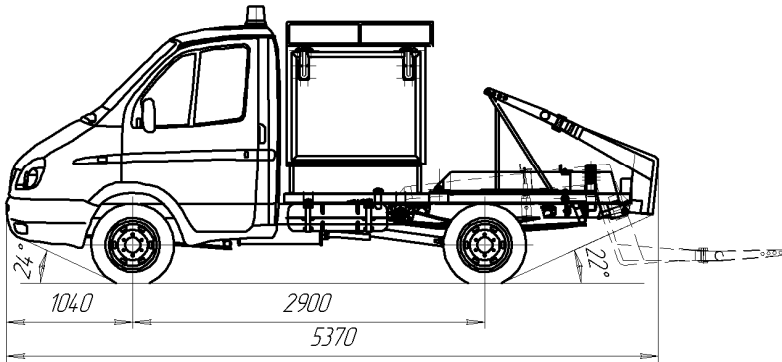

## модификация 27841E

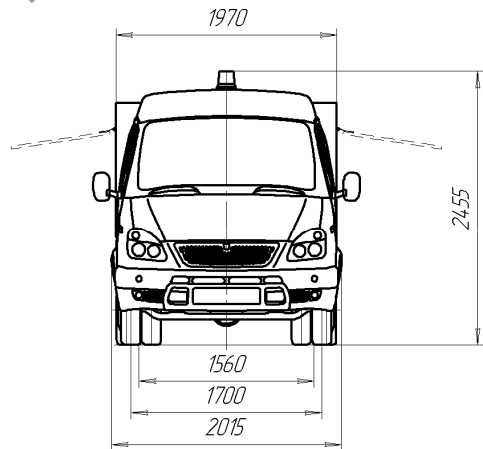
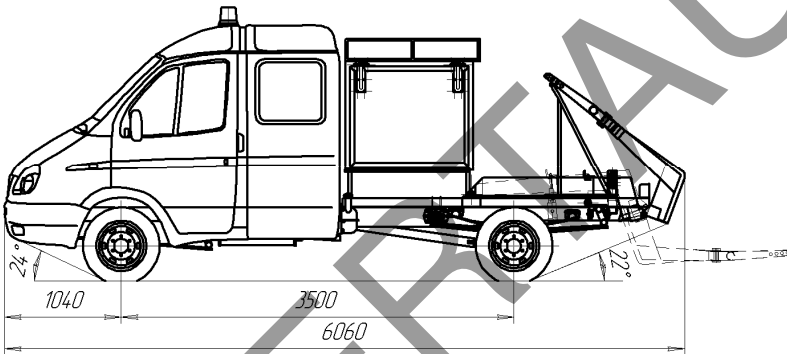

## модификация 278404

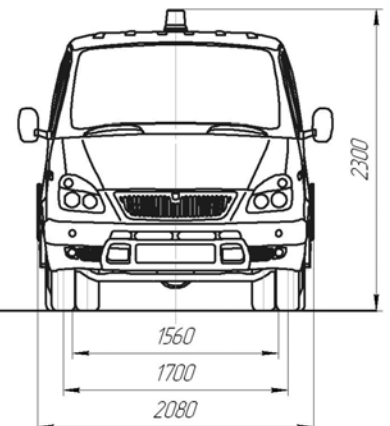
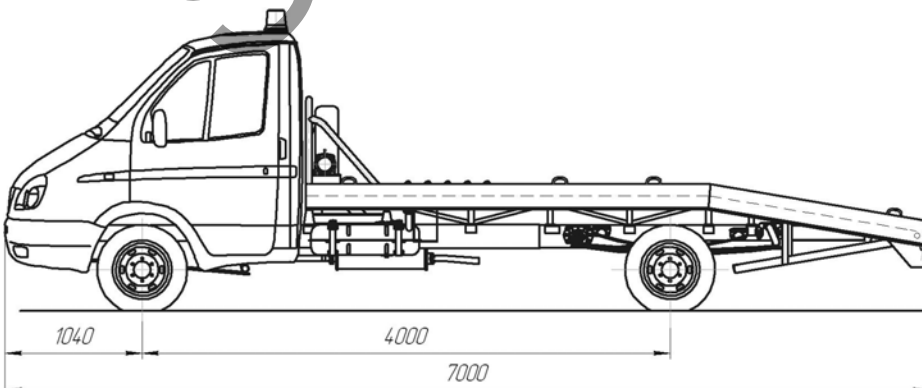

E-RU.MT22.B.00504

## ОБЩИЙ ВИД ТРАНСПОРТНОГО СРЕДСТВА 27840, 27843

модификация 27840R

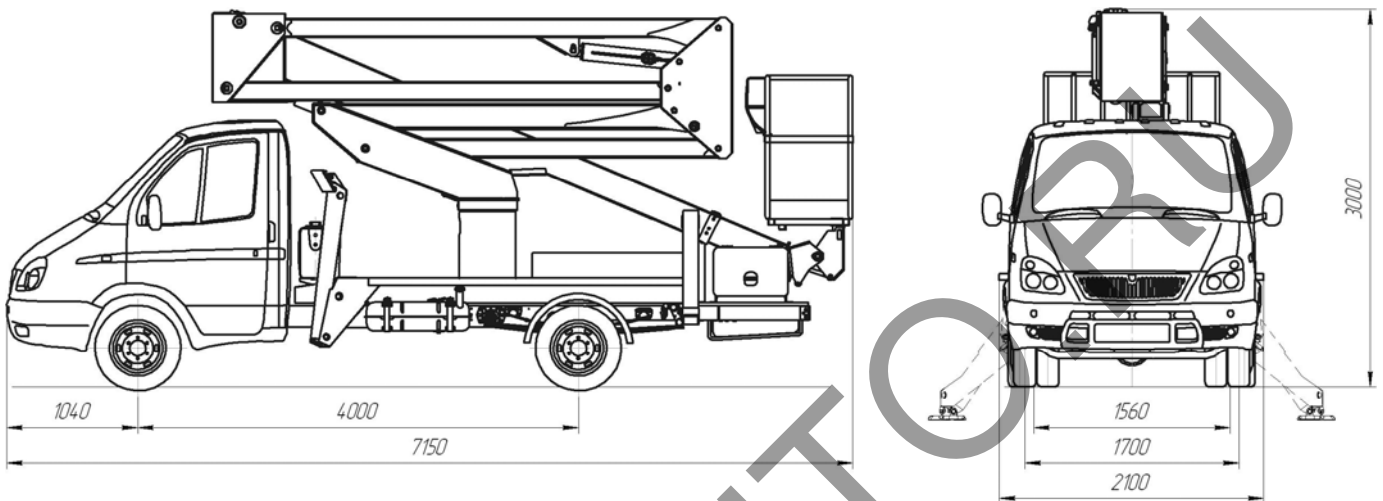

модификация 27840P, 27843R

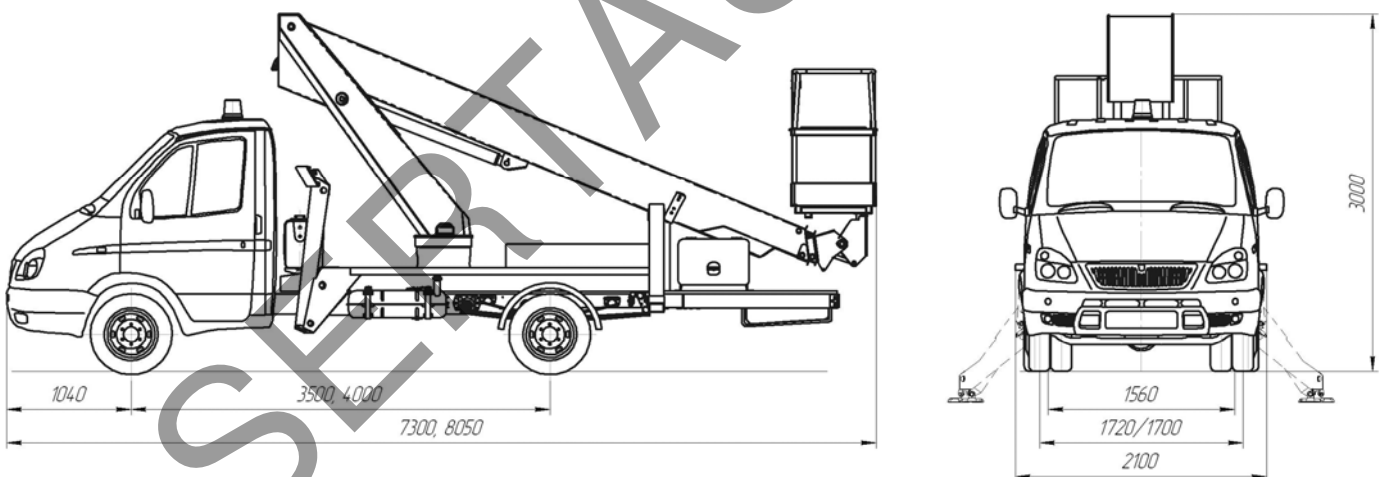

Вариант планировки для шестиместной кабины

