

E-RU.MT22.B.00431

22 января 2013 г.

31 декабря 2013 г.

СПЕЦИАЛЬНЫХ И СПЕЦИАЛИЗИРОВАННЫХ АВТОТРАНСПОРТНЫХ СРЕДСТВ И УСЛУГ НА АВТОМОБИЛЬНОМ ТРАНСПОРТЕ (ОС САТС) НЕКОММЕРЧЕСКОЙ ОРГАНИЗАЦИИ «ФОНД РАЗВИТИЯ СЕРТИФИКАЦИИ СПЕЦАВТОТРАНСПОРТА, СРЕДСТВ МЕХАНИЗАЦИИ И ТЕХНОЛОГИЙ ВЫПОЛНЕНИЯ РАБОТ В СТРОИТЕЛЬСТВЕ («САМТ-ФОНД»)

РФ, 105062, г. Москва, Подсосенский пер., д. 21, стр. 3, ОГРН 1027700018796, № РОСС RU.0001.10MT22 от 03 июня 2009 г. до 03 июня 2014 г., тел. (495) 916-28-58, факс (495) 917-21-60, E-mail: griff@samt-fond.ru

МАРКА	–
КОММЕРЧЕСКОЕ НАИМЕНОВАНИЕ	–
ТИП	АБ-4326М, АФ-4782, МАВР-4887, АЭ-4326
ШАССИ	МАЗ-437043 (для АБ-4326МД, АФ-47820В, АЭ-43260В, АЭ-43260D, АЭ-43261М, МАВР-48870В); МАЗ-437143 (для АБ-4326МЕ, АФ-47820Е, АЭ-43260F, АЭ-43262F, АЭ-43261F, МАВР-48870Е); МАЗ-437030 (для АБ-4326МF, АФ-47820F); МАЗ-437130 (для АБ-4326МG, АФ-47820G)
МОДИФИКАЦИИ	АБ-4326МD, АБ-4326МЕ, АБ-4326МF, АБ-4326МG, АФ-47820В, АФ-47820Е, АФ-47820F, АФ-47820G, АЭ-43260В, АЭ-43260D, АЭ-43260F, АЭ-43262F, АЭ-43261М, АЭ-43261F, МАВР-48870В, МАВР-48870Е
КАТЕГОРИЯ	N ₂
ЭКОЛОГИЧЕСКИЙ КЛАСС	3
КОД ОКП / ТН ВЭД	45 2110 (для АФ-47820В, АФ-47820Е, АФ-47820F, АФ-47820G) или 45 2330 (для АБ-4326МD, АБ-4326МЕ, АБ-4326МF, АБ-4326МG, АЭ-43260В, АЭ-43260D, АЭ-43260F, АЭ-43262F, АЭ-43261М, АЭ-43261F) / 8704 22; 48 5350 (для МАВР-48870В, МАВР-48870Е) / 8705 90
ЗАЯВИТЕЛЬ И ЕГО АДРЕС	Общество с ограниченной ответственностью "Компания "Автопартнер" (ООО "Компания "Автопартнер"), 127106, г. Москва, Сигнальный проезд, д. 5, стр. 1, Российская Федерация, ОГРН: 1077746700866, тел./факс: (495) 744-06-39, 956-71-36
ИЗГОТОВИТЕЛЬ И ЕГО АДРЕС	Общество с ограниченной ответственностью "ЦЕНТР-ТРАНСТЕХМАШ" (ООО "ЦЕНТРТРАНСТЕХМАШ"), 390047, г. Рязань, район Карцево, 9, Российская Федерация, ОГРН: 1026201099154, тел./факс: (4912) 31-27-13
ПРЕДСТАВИТЕЛЬ ИЗГОТОВИТЕЛЯ И ЕГО АДРЕС	Общество с ограниченной ответственностью "Компания "Автопартнер" (ООО "Компания "Автопартнер"), 127106, г. Москва, Сигнальный проезд, д. 5, стр. 1, Российская Федерация, ОГРН: 1077746700866, тел./факс: (495) 744-06-39, 956-71-36

СБОРОЧНЫЙ ЗАВОД И ЕГО АДРЕС	390047, г. Рязань, район Карцево, 9, Российская Федерация
ПОСТАВЩИК СБОРОЧНЫХ КОМПЛЕКТОВ И ЕГО АДРЕС	–

соответствуют установленным в Российской Федерации требованиям технического регламента о безопасности колесных транспортных средств.

Действие данного ОДОБРЕНИЯ ТИПА ТРАНСПОРТНОГО СРЕДСТВА распространяется на серийно выпускаемую продукцию.

Данное ОДОБРЕНИЕ ТИПА ТРАНСПОРТНОГО СРЕДСТВА без приложений не действительно.

Приложение № 1. Общие характеристики транспортного средства

Приложение № 2. Перечень документов, явившихся основанием для оформления ОДОБРЕНИЯ ТИПА ТРАНСПОРТНОГО СРЕДСТВА

Приложение № 3. Описание маркировки транспортного средства

Приложение № 4. Общие виды транспортных средств на четырех страницах.

ДОПОЛНИТЕЛЬНАЯ ИНФОРМАЦИЯ

Перевозка пассажиров в переднем отсеке фургонов, оснащенных пассажирскими сиденьями, запрещена (для МАВР-48870?).

Назначение транспортного средства:

для погрузки/разгрузки и транспортировки грузов, кроме опасных грузов (для АБ-4326М?);

для перевозки продовольственных и промышленных грузов, скоропортящихся продуктов (для АФ-47820?);

машина аварийно-технической службы (для МАВР-48870?);

автоэвакуатор (для АЭ-4326??).

Руководитель органа по сертификации

подпись

М.И. Грифф

инициалы, фамилия

ОДОБРЕНИЕ ТИПА ТРАНСПОРТНОГО СРЕДСТВА УТВЕРЖДЕНО.

Внесена запись в реестр за № E-RU.MT22.B.00431 от 22 января 2013 г.

Заместитель руководителя

РОССТАНДАРТА

наименование федерального органа
исполнительной власти, выполняющего функции
компетентного административного органа
Российской Федерации в соответствии
с Женевским Соглашением 1958 года

подпись

А.В. Зажигалкин

инициалы, фамилия

E-RU.MT22.B.00431

ОБЩИЕ ХАРАКТЕРИСТИКИ ТРАНСПОРТНОГО СРЕДСТВА

Колесная формула / ведущие колеса	4x2 / задние
Схема компоновки транспортного средства	кабина над двигателем
Расположение двигателя	переднее продольное
Исполнение грузозачного пространства	бортовая платформа с открывающимися боковыми и задним бортами, с краном-манипулятором (для АБ-4326MD, АБ-4326ME, АБ-4326MF, АБ-4326MG); кузов-фургон закрытого типа (промтоварный, изотермический, рефрижератор), с задней двустворчатой дверью и (или) боковыми дверями или без них, с грузоподъемным бортом или без него (для АФ-47820В, АФ-47820Е, АФ-47820F, АФ-47820G); кузов-фургон закрытого типа, с задней двустворчатой дверью и (или) боковыми дверями или без них, с окнами или без них, с внутренней перегородкой или без нее, с 4...6 пассажирскими сиденьями в переднем отсеке (используемыми только во время стоянки) или без них (для МАВР-48870В, МАВР-48870Е); платформа стационарная с выдвижными трапами (для АЭ-43260В, АЭ-43260F), или платформа двухъярусная (нижняя - стационарная с выдвижными трапами, верхняя - опускающаяся при помощи гидравлического механизма), или платформа подъемно-сдвижная при помощи гидравлического механизма (для АЭ-43260D, АЭ-43262F), или платформа с краном-манипулятором (для АЭ-43261M, АЭ-43261F)
Кабина	цельнометаллическая, двухдверная, двух- или трехместная, опрокидывающаяся вперед, со спальным местом или без него

Для модификаций:	АФ-47820В, АФ-47820Е, АФ-47820F, АФ-47820G	МАВР- 48870В, МАВР- 48870Е	АБ-4326MD, АБ-4326МЕ, АБ-4326MF, АБ-4326MG	АЭ- 43260В, АЭ- 43260F	АЭ- 43260D, АЭ- 43262F	АЭ- 43261M, АЭ- 43261F
Габаритные размеры, мм						
– длина	5600...8300	5600...8050	5600...8300	8050	7850	8060...8560
– ширина	2550...2600	2550				
– высота	3550	3350	3080	3080... 3280	3350	
База, мм	3000... 4200			3700	3700, 4200	
Колея передних / задних колес, мм	2002 / 1702					
Масса транспортного средства в снаряженном состоянии, кг	4850... 6730	5850... 7730	4900... 6900	5100... 5800	5900... 7300	

Полная масса транспортного средства, кг – технически допустимая	10100
Максимальная осевая масса, кг	
– на переднюю ось (технически допустимая)	3650...3800
– на заднюю ось (технически допустимая)	6300...6450
Максимальная масса прицепа, кг	7200...8000
Максимальная масса автопоезда, кг	17300...18000

E-RU.MT22.B.00431

Для модификаций на шасси МАЗ:	437030, 437130	437043, 437143		
Двигатель (марка, тип)	DEUTZ		MM3	
	BF4M1013 FC Code 125G/1	Д-245.30ЕЗ		
	четырёхтактный дизель			
- количество и расположение цилиндров	4, рядное			
- рабочий объем цилиндров, см ³	4764	4750		
- степень сжатия	18,1	17,0		
Максимальная мощность, кВт (мин ⁻¹) по Правилам ЕЭК ООН № 85	125,0 (2400)	111,4 (2400)		
Максимальный крутящий момент, Нм (мин ⁻¹)	577 (1400)	567 (1400...1600)		
Топливо	дизельное			
Система питания (тип)	впрыск топлива под давлением			
Блок управления (маркировка)	Bosch-MS 6.2-6.9, DEUTZ, 0419 9665 0419 9551	Robert Bosch GmbH EDS 7 UC31-14GO		
ТНВД (тип, маркировка)	Bosch, DEUTZ, 0211 2706 KZ (для каждой форсунки)	Bosch, CP3.3		
Форсунки (тип, маркировка)	Bosch, DLLA 144 PV3 189 366, DLLA 144 P 1194, DLLA 147 P 1230	Bosch, B 445 121 481		
Нагнетатель воздуха (тип, маркировка)	BWTS (Schwitzer), S 200G	Borg Warner, S200G; CZ, 6668WBS3/5.31XM (C15)		
Воздушный фильтр (тип, маркировка)	МАЗ, Ремиз, 5337-1109510(-??) сухой, с бумажным фильтрующим элементом			
Глушитель шума впуска (маркировка)	-			
Система выпуска и нейтрализации отработавших газов	один глушитель; система нейтрализации отсутствует			
Глушитель (маркировка)	МАЗ, 457041-1201010			
Трансмиссия (тип)	механическая			
Сцепление (марка, тип)	MF-362, сухое, однодисковое, фрикционное			
Коробка передач (марка, тип)	ZF S5-42	СAA3-433420	СAA3-3206	
	с ручным управлением			
- число передач	вперед - 5, назад - 1			
- передаточные числа				
	I -	5,72	6,39	5,63
	II -	2,94	3,56	2,64
	III -	1,61	2,14	1,48
	IV -	1,00	1,23	1,00
	V -	0,76	1,00	0,81
	3.X. -	5,26	5,75	5,36
Главная передача (тип, маркировка)	МАЗ, одинарная, гипoidная			
- передаточное число	3,45 или 3,90 или 4,44			

Подвеска	
Передняя (описание)	зависимая, рессорная, с двумя гидравлическими телескопическими амортизаторами, со стабилизатором поперечной устойчивости или без него
Задняя (описание)	зависимая, рессорная или пневматическая, с двумя гидравлическими телескопическими амортизаторами, со стабилизатором поперечной устойчивости или без него

E-RU.MT22.B.00431

Рулевое управление (описание) - рулевой механизм (тип, маркировка)	с гидроусилителем "винт - шариковая гайка - рейка - сектор", МАЗ, 64221-3400010 или ШНКФ, 453461.400			
Тормозные системы				
Рабочая (описание)	привод пневматический, двухконтурный, с разделением на контуры по осям, с АБС; тормозные механизмы всех колес – барабанные			
Запасная (описание)	каждый контур рабочей тормозной системы			
Стояночная (описание)	привод от энергоаккумуляторов к тормозным механизмам задних колес			
– компрессор (маркировка)	БЗАА 29.05.000-БЗА (для мод. на шасси МАЗ-437?43), Knorr LK3517-1139521F (для мод. на шасси МАЗ-437?30)			
– тормозные камеры (маркировка):				
передняя ось –	WABCO 423 103... или РАЗ АМО ЗИЛ 100-3519010-01 или ГЗАА 100-3519010-01			
задняя ось –	WABCO 925 103... или 925 324... или 925 494... или Knorr K2B1223			
Шины				
– размерность	8.25 R20	9.00 R20	10 R17,5	235/75 R17,5
– минимально допустимый индекс нагрузки	130/128	136/133, 140/137	134/132	130/128, 132/130
– скоростная категория	К	Ж, К	Л	М, Л
– статический радиус, мм	453	475	398	373
Оборудование транспортного средства	внутреннее освещение кузова, ступенька и поручень, фиксирующие элементы для удержания груза (для АФ-47820?, МАВР-48870?); холодильное оборудование (хладагент R134А) (для АФ-47820?); электроагрегат дизельный, штырь заземления, сварочное оборудование, набор слесарного инструмента (для МАВР-48870?); два противоткатных устройства и две проушины для крепления эвакуируемого автомобиля, фара освещения рабочей зоны, проблесковый маячок оранжевого цвета (для АЭ-4326?)			

Руководитель органа по сертификации

подпись

М.И. Грифф

инициалы, фамилия

ОПИСАНИЕ МАРКИРОВКИ ТРАНСПОРТНОГО СРЕДСТВА

1. Место расположения и форма знака обращения на рынке:

Рядом с табличкой изготовителя или на табличке изготовителя.

Знак обращения на рынке выполнен в соответствии с Постановлением Правительства Российской Федерации от 19 ноября 2003 г. № 696.

2. Место расположения таблички изготовителя:

В нижнем углу, в передней части, на внешней стороне правой стенки кузова-фургона или правого борта автомобиля бортового или на передней поперечине платформы эвакуатора.

3. Место расположения идентификационного номера:

3.1. На табличке изготовителя.

3.2. В проеме правой двери кабины, внизу или на задней стойке правой боковины кабины, под замком.

4. Структура и содержание идентификационных номеров транспортных средств:

1	2	3	4	5	6	7	8	9	10	11	12	13	14	15	16	17
X	9	H	4	?	?	?	?	?	?	?	?	?	?	?	?	?

поз. 1-3: **X9H** – международный идентификационный код изготовителя (WMI) - ООО «ЦЕНТРТРАНСТЕХМАШ».

поз. 4-9: Обозначение модификаций транспортного средства:
 «**4326MD**» - АБ-4326MD, «**4326ME**» - АБ-4326ME,
 «**4326MF**» - АБ-4326MF, «**4326MG**» - АБ-4326MG,
 «**47820B**» - АФ-47820B, «**47820E**» - АФ-47820E,
 «**47820F**» - АФ-47820F, «**47820G**» - АФ-47820G,
 «**48870B**» - МАВР-48470B, «**48870E**» - МАВР-48470E,
 «**43260B**» - АЭ-43260B, «**43260D**» - АЭ-43260D,
 «**43260F**» - АЭ-43260F, «**43262F**» - АЭ-43262F,
 «**43261M**» - АЭ-43261M, «**43261F**» - АЭ-43261F.

поз. 10: Код года выпуска или модельный год согласно Пункта 1 Приложения 8 к техническому регламенту о безопасности колесных транспортных средств.

поз. 11: Код месяца изготовления:
1 – январь, **2** – февраль, **3** – март, **4** – апрель, **5** – май, **6** – июнь, **7** – июль,
8 – август, **9** – сентябрь, **A** – октябрь, **B** – ноябрь, **C** – декабрь.

поз. 12-17: Производственный номер транспортного средства.

Руководитель органа по сертификации

подпись

М.И. Грифф

инициалы, фамилия

E-RU.MT22.B.00431

ОБЩИЙ ВИД ТРАНСПОРТНОГО СРЕДСТВА

АФ-4782, модификации
 АФ-47820В, АФ-47820Е, АФ-47820F, АФ-47820G

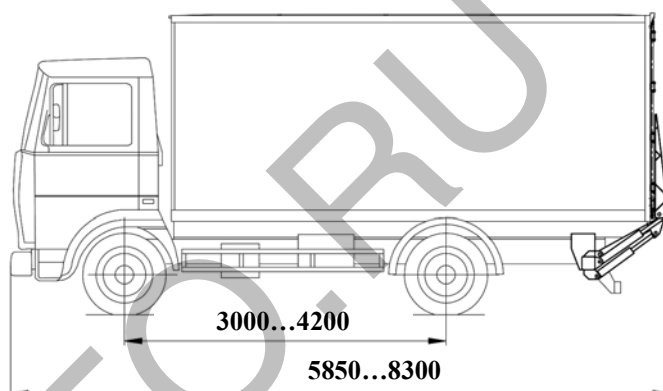
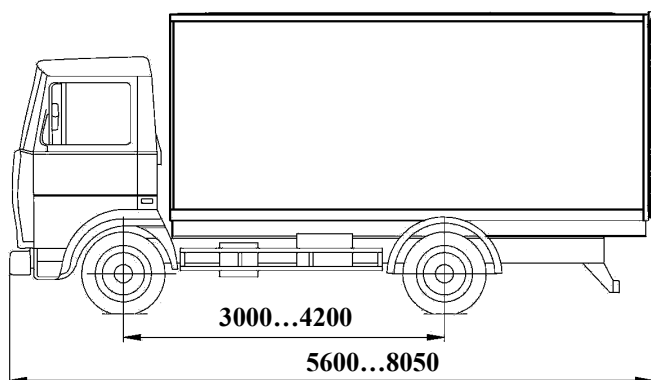

Варианты с холодильной установкой

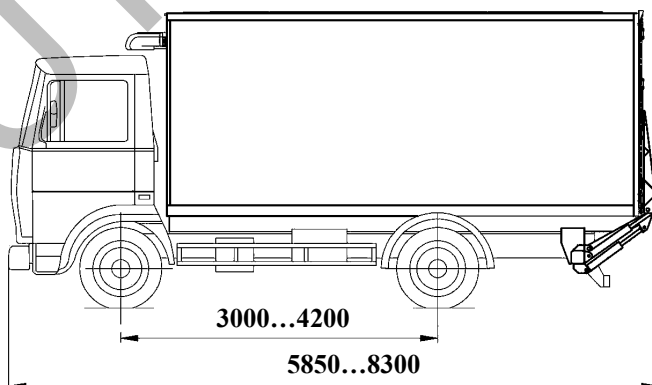
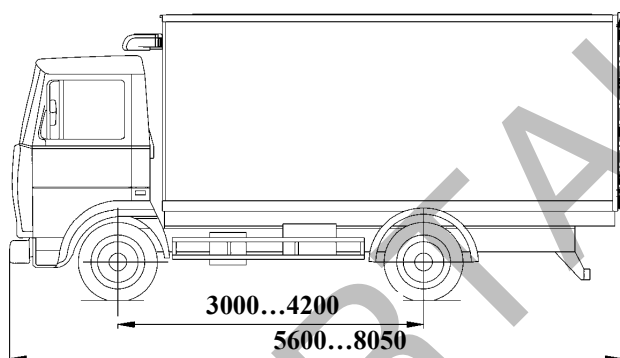

Вид сзади

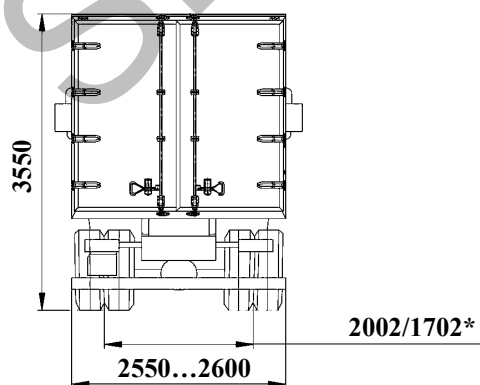

Вид сзади

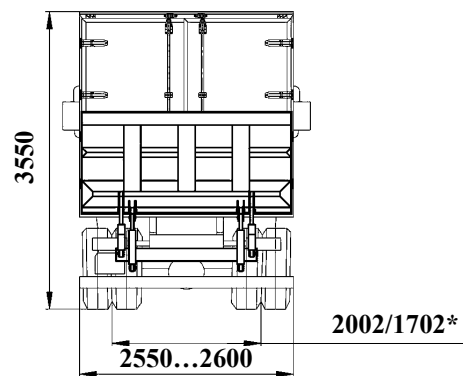

*) колея передних/ задних колес

E-RU.MT22.B.00431

ОБЩИЙ ВИД ТРАНСПОРТНОГО СРЕДСТВА

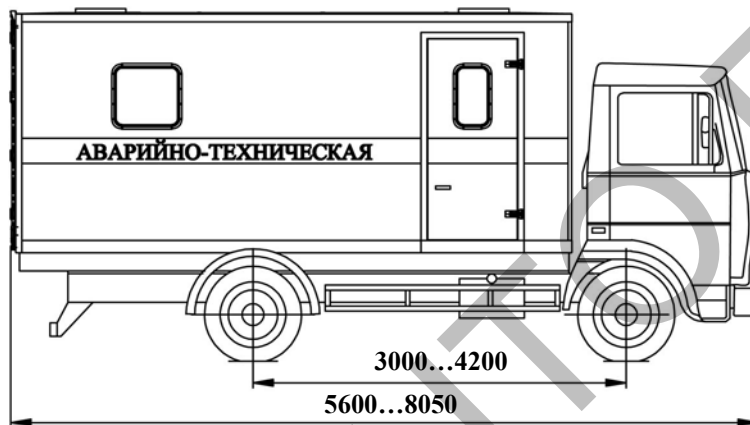
МАВР-4887, модификации
МАВР-48870В, МАВР-48870Е

Вид сзади

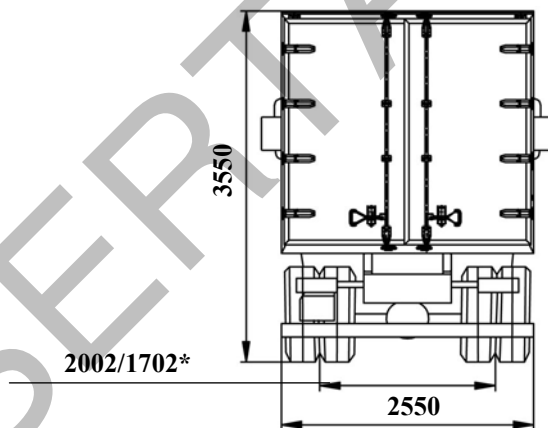

*) колея передних/ задних колес

E-RU.MT22.B.00431

ОБЩИЙ ВИД ТРАНСПОРТНОГО СРЕДСТВА

АЭ-4326, модификации
АЭ-43260D, АЭ-43262F

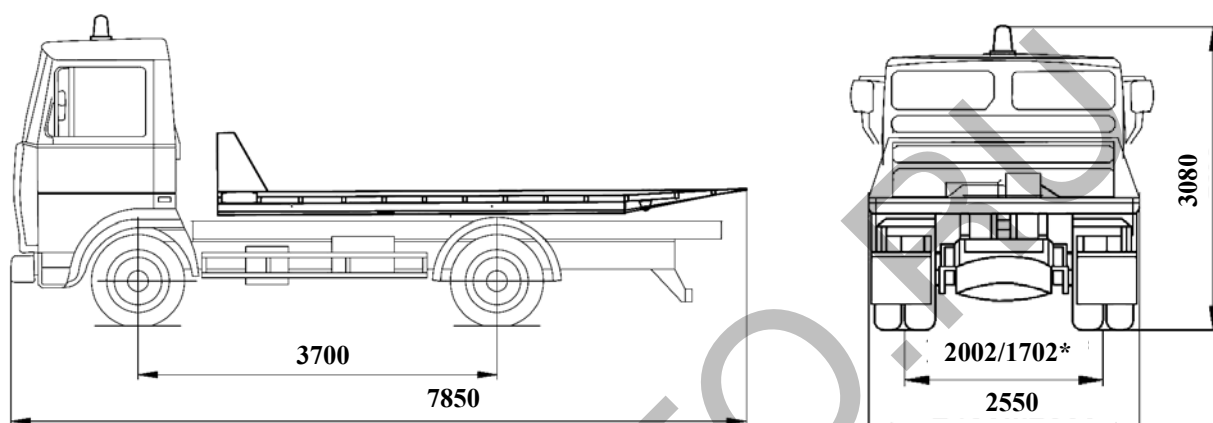

АЭ-4326, модификации
АЭ-43261M, АЭ-43261F

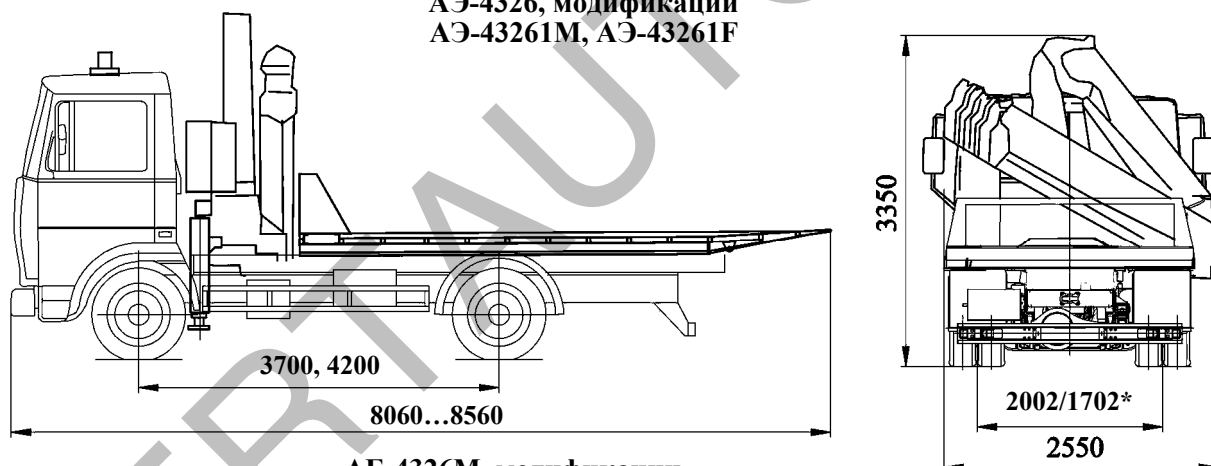

АБ-4326M, модификации
АБ-4326MD, АЭ-4326ME, АЭ-4326MF, АБ-4326MG

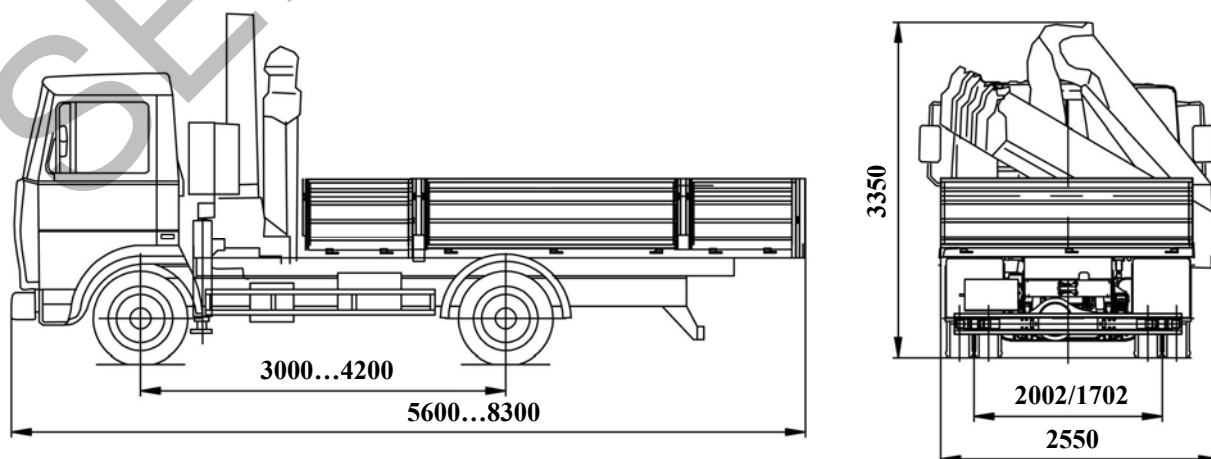

*) колея передних/ задних колес

E-RU.MT22.B.00431

ОБЩИЙ ВИД ТРАНСПОРТНОГО СРЕДСТВА

АЭ-4326, модификации
АЭ-43260В, АЭ-43260F

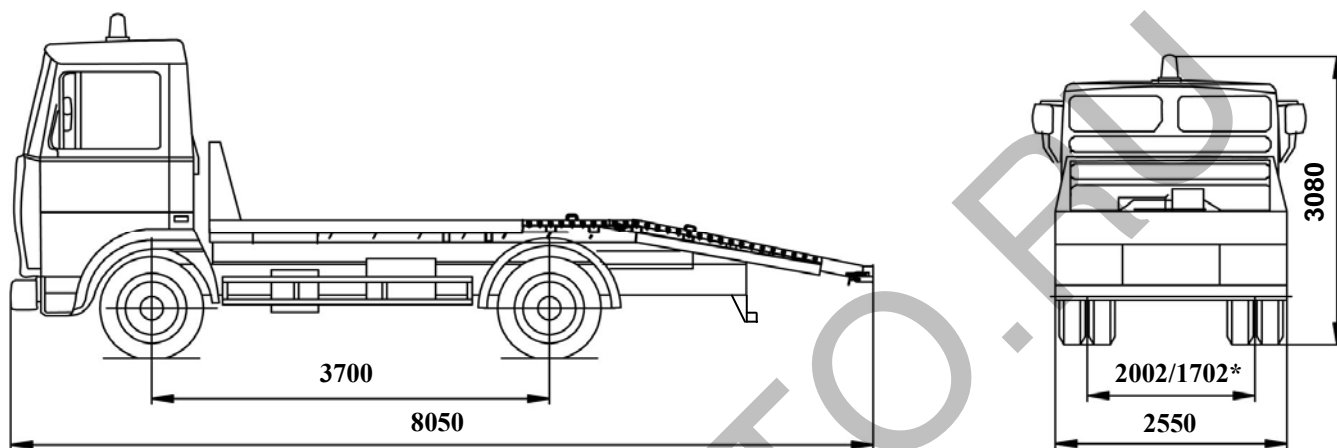

АЭ-4326, модификации
АЭ-43260D, АЭ-43262F

Вариант

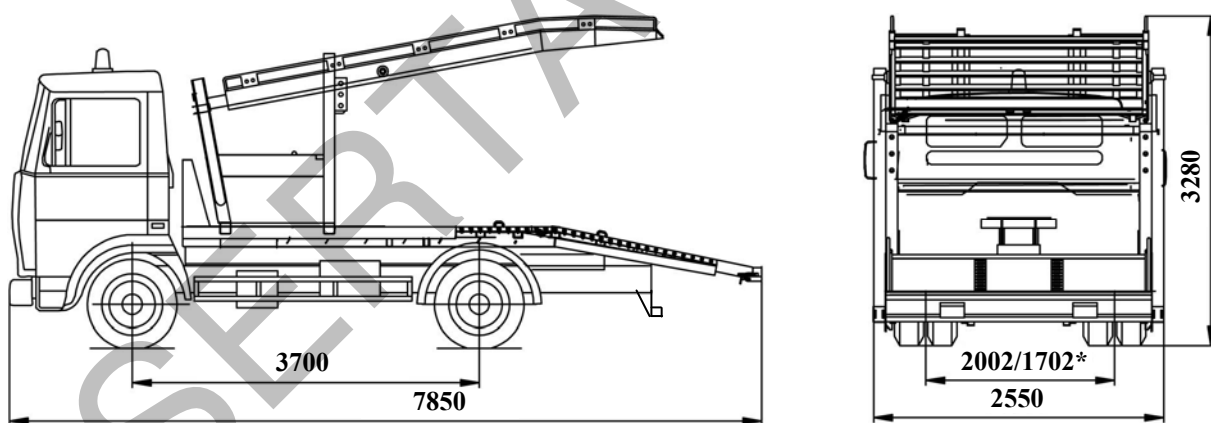

*) колея передних/ задних колес