

ТАМОЖЕННЫЙ СОЮЗ

ОДОБРЕНИЕ ТИПА ТРАНСПОРТНОГО СРЕДСТВА



Серия RU № 0005357

№ TC RU E-SE.MT02.00284.P1

Срок действия с 31 декабря 2015 г. по 31 декабря 2017 г.

ОРГАН ПО СЕРТИФИКАЦИИ

механических транспортных средств и прицепов, их составных частей и предметов оборудования
“САТР-ФОНД” Межотраслевого Фонда “Сертификация автотранспорта САТР” (ОС “САТР-ФОНД”)
юридический адрес: 125480, г. Москва, ул. Героев Панфиловцев, 24; фактические адреса: 125480,
г. Москва, ул. Героев Панфиловцев, 24; 125438, г. Москва, ул. Автомоторная, 2;
тел.: (495) 454-42-27, (495) 456-62-51, (495) 496-82-44 / факс: (495) 454-72-12, (495) 496-82-44;
электронная почта: mail@satrfond.ru; аттестат аккредитации № РОСС RU.0001.11MT02

ТРАНСПОРТНЫЕ СРЕДСТВА

МАРКА	VOLVO
КОММЕРЧЕСКОЕ НАИМЕНОВАНИЕ	FN, FN-Truck, FN13/16, FM, FM-Truck, FM9/11/13, FMX, 4x2/ 4x4
ТИП	FN, FM
МОДИФИКАЦИИ	—
КАТЕГОРИЯ	N ₃
ЭКОЛОГИЧЕСКИЙ КЛАСС	4, 5
ЗАЯВИТЕЛЬ И ЕГО АДРЕС	Акционерное Общество «ВОЛЬВО ВОСТОК» (непубличное), ОГРН 1027700270949, фактический и юридический адрес: 248030, Калужская обл., г. Калуга, ул. Суворова, 29, Российская Федерация, тел. +7 (495) 961 10 30, факс +7 (495) 961 10 32, электронная почта: api.engineering.russia@volvo.com
ИЗГОТОВИТЕЛЬ И ЕГО АДРЕС	VOLVO TRUCK CORPORATION, S-405 08, Göteborg, Швеция
ПРЕДСТАВИТЕЛЬ ИЗГОТОВИТЕЛЯ И ЕГО АДРЕС	Представитель в Российской Федерации: Акционерное общество "Вольво Восток" (непубличное), ОГРН 1027700270949, фактический и юридический адрес: 248030, Калужская обл., г. Калуга, ул. Суворова, 29, Российская Федерация, тел.: +7 (495) 961 10 30, факс: +7 (495) 961 10 32, электронная почта: Api.engineering.russia@volvo.com Представитель в Республике Беларусь: Иностранное общество с ограниченной ответственностью «Вольво Групп БЛР», УНП 192199782, фактический и юридический адрес: 220140, Республика Беларусь, г. Минск, ул. Притыцкого 79, офис 509,; тел.: +375 29 628 1000, факс: +375 17 201 03 38, электронная почта: group.vgbelarus@volvo.com Представитель в Республике Казахстан: Товарищество с ограниченной ответственностью «Вольво Групп Казахстан», БИН 111140003944, фактический и юридический адрес: 040700, Республика Казахстан, Алматинская область, Илийский район, Село Мухаметжан Туймебаева, Участок Промзона, здание 275, 3 этаж, тел./факс : +7 (727) 356 08 45, электронная почта: kazakhstan@volvo.com
СБОРОЧНЫЙ ЗАВОД И ЕГО АДРЕС	VOLVO TRUCK CORPORATION, S-405 08, Göteborg, Швеция, VOLVO EUROPA TRUCK N.V., Smalleheerweg 31, B-9041 Gent Oostakker, Бельгия



ПОСТАВЩИК СБОРОЧНЫХ
КОМПЛЕКТОВ И ЕГО АДРЕС

соответствуют требованиям технического регламента Таможенного союза «О безопасности колесных транспортных средств».

Действие данного ОДОБРЕНИЯ ТИПА ТРАНСПОРТНОГО СРЕДСТВА распространяется на серийно выпускаемую продукцию.

Данное ОДОБРЕНИЕ ТИПА ТРАНСПОРТНОГО СРЕДСТВА без приложений недействительно.

Приложение № 1. Общие характеристики транспортного средства

Приложение № 2. Перечень документов, явившихся основанием для оформления ОДОБРЕНИЯ ТИПА ТРАНСПОРТНОГО СРЕДСТВА

Приложение № 3. Описание маркировки транспортного средства

Приложение № 4. Общий вид транспортного средства на пяти страницах

ДОПОЛНИТЕЛЬНАЯ ИНФОРМАЦИЯ

В случае фактического превышения параметров, указанных в приложении № 5 к техническому регламенту Таможенного союза "О безопасности колесных транспортных средств", для передвижения транспортных средств по территории государств - членов Таможенного союза необходимо оформление специального разрешения.

Транспортные средства с двигателями D11B, D13A, D16E относятся к экологическому классу 4.

Транспортные средства с двигателями D13C, D13K, D16G относятся к экологическому классу 5.

Для транспортных средств с двигателем D11C экологический класс определяется по коду производителя, который указан на идентификационной табличке изготовителя, расположенной на двигателе.

Экологический класс	4	5	
Код производителя	EC06	EC06B, EUV, EEV	
Тип двигателя транспортного средства определяется по обозначению на блоке двигателя.			
Тип двигателя	D11B, D11C	D13A, D13C, D13K	D16E, D16G
Обозначение на блоке двигателя	D11	D13	D16

Руководитель органа по сертификации



(подпись)

Б.В. Кисуленко

(инициалы, фамилия)

Дата оформления «25» декабря 2015 г.

ОДОБРЕНИЕ ТИПА ТРАНСПОРТНОГО СРЕДСТВА УТВЕРЖДЕНО.

Внесена запись в реестр за № TC RU E-SE.MT02.00284.P1 от «25» декабря 2015 г.

Руководитель

(заместитель руководителя)

РОССТАНДАРТА

(наименование уполномоченного
органа государственного управления)



(подпись)

А.В. Кулешов

(инициалы, фамилия)

к одобрению типа транспортного средства № TC RU E-SE.MT02.00284.P1

ОБЩИЕ ХАРАКТЕРИСТИКИ ТРАНСПОРТНОГО СРЕДСТВА

Колесная формула / ведущие колеса	4 x 2 / задние, 4 x 4 / все
Схема компоновки транспортного средства	кабина над двигателем
Расположение двигателя	переднее продольное
Исполнение загрузочного пространства	седельно – сцепное устройство; бортовая платформа с тентом или без него; бортовая платформа с краноманипуляторной установкой или без нее; фургон общего назначения с задним подъемным гидравлическим бортом или без него; изотермический фургон с климатическими установками или без них, с задним подъемным гидравлическим бортом или без него для перевозки цыплят, изотермический фургон с холодильной установкой или без нее, с задним подъемным гидравлическим бортом или без него, коники для перевозки сортиментов; самосвальная металлическая платформа с задним откидным бортом или без него, с задней и(или) боковой и(или) трехсторонней разгрузкой; двухъярусная платформа для перевозки автомобилей; платформа для перевозки сменных кузовов с самопогрузкой или без нее, с краноманипуляторной установкой или без нее бункер с технологическим оборудованием (мусоровоз) с КМУ или без нее.
Назначение	буксировка полуприцепов (в том числе с опасными грузами), перевозка сыпучих грузов, грузов различного назначения в том числе скоропортящихся, автомобилей, сменных кузовов, перевозка, погрузка и разгрузка бревен и сортимента, мусора и твердых бытовых отходов.
Кабина	двухдверная, цельнометаллическая двух- или трехместная, или двухрядная, четырехместная (FH Cab-HSLP или FH Cab-XHSL), пяти- или шестиместная (FM Cab-HSLP или FMXCab-HSLP), или четырехдверная, двухрядная, шестиместная (FM Crewcab или FMX Crewcab), опрокидывающаяся вперед, с одним или двумя спальными местами или без них.
Габаритные размеры, мм	
- длина	5385...12000
- ширина	2490...2550 / 2600 (для изотермического фургона)
- высота (для контейнеров - погрузочная, максимальная допустимая)	2500...4000 (950...1450, 4000)
База, мм	3000...6700
Колея передних / задних колес, мм	1991...2110 / 1816...1969
Масса транспортного средства в снаряженном состоянии, кг	6120...15000
Технически допустимая максимальная масса транспортного средства, кг	18000...23000
Технически допустимая максимальная масса, приходящаяся на каждую из осей транспортного средства, начиная с передней оси, кг	6700...10000 11500...13000
Технически допустимая максимальная масса автопоезда, кг	34500...70000
Максимальная масса прицепа, кг	
- прицеп без тормозной системой	750
- прицеп с тормозной системой	26000 (прицеп) / 14400...61000 (полуприцеп)
Технически допустимая максимальная нагрузка на опорно-сцепное устройство, даН	14710...21575



Приложение № 1

Двигатель внутреннего сгорания (марка, тип)	Volvo, D13A	Volvo, D13C
	(D13A380, D13A420, D13A460, D13A500, D13A540)*	(D13C380, D13C420, D13C460, D13C500, D13C540)*
	четырёхтактный с воспламенением от сжатия	
– количество и расположение цилиндров	6, рядное	
– рабочий объем цилиндров, см ³	12777	
– степень сжатия	17.8 ± 1	
– максимальная мощность, кВт (мин ⁻¹) по Правилам ЕЭК ООН № 85	285 (1800) (для дв. D13A380), 315 (1800) (для дв. D13A420), 345 (1800) (для дв. D13A460), 375 (1800) (для дв. D13A500), 405 (1800) (для дв. D13A540)	285 (1800) (для дв. D13C380), 315 (1800) (для дв. D13C420), 345 (1800) (для дв. D13C460), 375 (1800) (для дв. D13C500), 405 (1800) (для дв. D13C540)
– максимальный крутящий момент, Н·м (мин ⁻¹)	1938 (1200) (для дв. D13A380), 2142 (1200) (для дв. D13A420), 2346 (1200) (для дв. D13A460), 2550 (1200) (для дв. D13A500), 2652 (1200) (для дв. D13A540)	1938 (1200) (для дв. D13C380), 2142 (1200) (для дв. D13C420), 2346 (1200) (для дв. D13C460), 2550 (1200) (для дв. D13C500), 2652 (1200) (для дв. D13C540)
Топливо	дизельное	
Система питания (тип)	впрыск топлива под давлением	
Блок управления (маркировка)	Volvo или TRW, EMS	
Форсушки (тип, маркировка)	Delphi Diesel System, E3 21340616, 21340615, 21569200, 21652515	
Нагнетатель воздуха (тип, маркировка)	Holset, HX55, 20993930, 20763166	
		HX55, 20993930, 20763166, 22409174
Воздушный фильтр (тип, маркировка)	Volvo, с сухим фильтрующим элементом, 21348770, 21348776, 21115476, 21337519	
Глушители шума впуска (маркировка)	-	
Система выпуска и нейтрализации отработавших газов	основной и дополнительный (опция) глушители; встроенный нейтрализатор отработавших газов (SCR + Cleanup)	
Нейтрализаторы (маркировка)	Volvo, встроен в глушитель первой ступени	
Глушители (маркировка)	Volvo,	
– 1 ступень	20579344, 20579345, 20579346, 21093674, 20920600, 20920619, 20920705, 20920707, 20920622, 20920708, 21383182	
– 2 ступень	Volvo, 21383380, 21383399, 21383387	



Приложение № 1

Двигатель внутреннего сгорания (марка, тип)	Volvo, D13K	Volvo, D11C
	(D13K420, D13K460, D13K500, D13K540)*	(D11C330, D11C370, D11C410, D11C450)*
	четырёхтактный с воспламенением от сжатия	
– количество и расположение цилиндров	6, рядное	
– рабочий объем цилиндров, см ³	12777	10837
– степень сжатия	16.8 ± 1	17.0 ± 0.9
– максимальная мощность, кВт (мин ⁻¹) по Правилам ЕЭК ООН № 85	315 (1800) (для дв. D13K420), 345 (1800) (для дв. D13K460), 375 (1800) (для дв. D13K500), 405 (1800) (для дв. D13K540)	248 (1800) (для дв. D11C330), 278 (1800) (для дв. D11C370), 308 (1800) (для дв. D11C410), 338 (1800) (для дв. D11C450)
– максимальный крутящий момент, Н·м (мин ⁻¹)	2142 (862...1404) (для дв. D13K420), 2346 (900...1404) (для дв. D13K460), 2550 (1000...1404) (для дв. D13K500), 2652 (1000...1458) (для дв. D13K540)	1630 (950) (для дв. D11C330), 1780 (950) (для дв. D11C370), 1990 (1200) (для дв. D11C410), 2190 (1200) (для дв. D11C450)
Топливо	дизельное	
Система питания (тип)	впрыск топлива под давлением	
Блок управления (маркировка)	Volvo или TRW, EMS	Volvo или TRW, EMS 2.2 или EMS 2.3
Форсунки (тип, маркировка)	Delphi Diesel System	
	E3, 21977918, 22254576, 21914027, 21977909, 22254568	E3.22 или E3.26, 20920650, 21582103, 21569191, 21207143
Нагнетатель воздуха (тип, маркировка)	Cummins Turbo Technologies (Holset) 21989985, 21989961, 21952490	Holset HX52W, HE500WG, 21034629, 21170416, 21316567, 21316562, 21430250
Воздушный фильтр (тип, маркировка)	Volvo, 21115476, 21337519, 21348770, 21348776 с сухим фильтрующим элементом	
Глушители шума впуска (маркировка)	-	
Система выпуска и нейтрализации отработавших газов	основной и дополнительный (опция) глушители, встроенный нейтрализатор отработавших газов, система нейтрализации: EGR + SCR + Cleanup + DPF	основной и дополнительный (опция) глушители; встроенный нейтрализатор отработавших газов (SCR + Cleanup)
Нейтрализаторы (маркировка)	Volvo, встроен в глушитель первой ступени	
Глушители (маркировка)		
– 1 ступень	Volvo, 21364822, 21364824, 21364827, 21427939, 21364816, 21364818, 21364820, 21364835	Volvo, 20920728, 20920729, 20920731, 20920722, 20920721, 20920724
– 2 ступень	Volvo 21858894, 21858896	Volvo 21383385, 21383386, 21383411, 21383380, 21383387, 21383399, 20783228
Фильтр твердых частиц	Volvo 21521100, 21521094	-



Приложение № 1

Двигатель внутреннего сгорания (марка, тип)	Volvo, D11B	Volvo, D16E	Volvo, D16G
	(D11B350, D11B390, D11B430)*	(D16E540, D16E580, D16E600, D16E660, D16E700)*	(D16G540, D16G600, D16G700, D16G750)*
	четырёхтактный с воспламенением от сжатия		
- количество и расположение цилиндров	6, рядное		
- рабочий объем, см ³	10837	16123	
- степень сжатия	18.0	16.8 ± 1	
- максимальная мощность, кВт(мин ⁻¹) по Правилам ЕЭК ООН № 85	265 (1900) (для дв. D11B350), 297 (1900) (для дв. D11B390), 326 (1900) (для дв. D11B430)	405 (1800) (для дв. D16E540), 426 (1800) (для дв. D16E580), 450 (1800) (для дв. D16E600), 485 (1800) (для дв. D16E660), 515 (1800) (для дв. D16E700)	405 (1800) (для дв. D16G540), 450 (1800) (для дв. D16G600), 515 (1800) (для дв. D16G700), 551 (1800) (для дв. D16G750)
- максимальный крутящий момент, Нм (мин ⁻¹)	1700 (1150) (для дв. D11B350), 1880 (1150) (для дв. D11B390), 2110 (1150) (для дв. D11B430)	2703 (1000) (для дв. D16E540), 2800 (1000) (для дв. D16E580), 2857 (1000) (для дв. D16E600), 3100 (1000) (для дв. D16E660), 3162 (1000) (для дв. D16E700)	2703 (1000...1430) (для дв. D16G540), 2857 (1000...1504) (для дв. D16G600), 3162 (1000...1555) (для дв. D16G700), 3550 (1050...1400) (для дв. D16G750)
Топливо	дизельное		
Система питания (тип)	впрыск топлива под давлением		
Блок управления (маркировка)	Volvo или TRW, EMS		
Форсунки (тип, маркировка)	Delphi Diesel System	Delphi Diesel System, E3	
	20747797, 100768A, 21582101	20564930, 21597022	20564930, 21698153, 21597022
Нагнетатель воздуха (тип, маркировка)	Holset, HX52W, 21034629, 21034637, HX52, 21037928, 21037931	Holset, HE551W, 20738574, 21049787	Holset, HE551W, 20738574, 21742985, 21828518
Воздушный фильтр (тип, маркировка)	Volvo, 8149319, 20381066, 20859974, 21011149	Volvo, 20478756	
	с сухим фильтрующим элементом		
Глушители шума впуска (маркировка)	-		
Система выпуска и нейтрализации отработавших газов	основной и дополнительный (опция) глушители; встроенный нейтрализатор отработавших газов (SCR + Cleanup)		
Нейтрализаторы (маркировка)	Volvo, встроен в глушитель первой ступени		
Глушители (маркировка)	Volvo, 20894953, 2089454, 20894955	Volvo, 20726325, 20726326, 20900166, 20900170, 20976277	Volvo, 20920705, 20900166, 20920708, 20900170, 21395509, 20726325, 20726326
- 1 ступень			
2 ступень	Volvo, 3183953, 20766755, 20837983, 20564260	Volvo, 3183953, 20766755, 20837983, 20564260, 21383380, 21383387, 21383399	

* - при обозначении модели двигателя на информационных наклейках, расположенных на двигателе в конце наименования модели, могут присутствовать один или два буквенных символа, которые указывают на вариант программного обеспечения двигателя и не относятся к обозначению его модели.

Приложение № 1

Трансмиссия	механическая		гидромеханическая	
Сцепление (марка, тип)	Volvo, CS43B-O, CS43B-OR, однодисковое или CD38B-O, CD40B-O, CD43-O двухдисковое		—	
Коробка передач (марка, тип)	Volvo, VT2009B	Volvo, VT2214B	Volvo, VTO2214B	Volvo, VT2514B
	механическая, с ручным управлением			
число передач и передаточные числа	вперед - 9, назад - 2		вперед - 14, назад - 4	
		низшее / высшее	низшее / высшее	низшее / высшее
дополнительная понижающая передача -	16.85	16.86/13.51	13.51/10.83	16.41/13.16
I -	10.18	11.13/8.92	8.92/7.15	11.13/8.92
II -	7.16	7.16/5.74	5.74/4.60	7.16/5.74
III -	5.04	4.68/3.75	3.57/3.00	4.68/3.75
IV -	3.75	2.97/2.38	2.38/1.91	2.97/2.38
V -	2.72	1.91/1.53	1.53/1.23	1.91/1.53
VI -	1.91	1.25/1.00	1.00/0.801	1.25/1.00
VII -	1.35	—	—	—
VIII -	1.00	—	—	—
З.Х.І -	16.41	15.08/12.09	12.09/9.69	15.06/12.09
З.Х.ІІ -	4.38	4.02/3.22	3.22/2.58	4.02/3.22
Коробка передач (марка, тип)	Volvo, VTO2514B	Volvo, VT2814B	Volvo, VTO2814B	Volvo, AT2612D/E, AT2412D/E, AT2812D/E
	механическая, с ручным управлением			механическая, с ручным и автоматическим управлением
число передач и передаточные числа	вперед -14, назад -4			вперед - 12, назад - 4
		низшее / высшее	низшее / высшее	низшее / высшее
дополнительная понижающая передача -	13.16/10.54	16.41/13.16	12.96/10.34	—
I -	8.92/7.15	11.13/8.92	8.79/7.02	14.94/11.73
II -	5.74/4.60	7.16/5.74	5.65/4.51	9.04/7.09
III -	3.75/3.00	4.68/3.75	3.75/2.99	5.54/4.35
IV -	2.38/1.91	2.97/2.38	2.34/1.87	3.44/2.70
V -	1.53/1.23	1.91/1.53	1.51/1.20	2.08/1.63
VI -	1.00/0.80	1.25/1.00	1.00/0.80	1.27/1.00
З.Х.І -	12.09/9.69	15.08/12.09	11.91/9.51	17.48/13.73
З.Х.ІІ -	3.22/2.58	4.02/3.22	3.18/2.54	4.02/3.16



Приложение № 1

Коробка передач (марка, тип)	Volvo, PT2106, PT2606	Allison, AL 4700	Volvo, ATO2612D/E, ATO3112D/E, ATO3512D/E, SPO2812
	гидромеханическая, автоматическая		механическая, с ручным и автоматическим управлением
число передач и передаточные числа	вперед -6, назад -2	вперед -7, назад -2	вперед -12, назад -4 низшее / высшее
I -	6.15	7.63	11.73/9.21
II -	4.27	3.51	7.09/5.57
III -	2.41	1.91	4.35/3.41
IV -	1.68	1.43	2.70/2.12
V -	1.32	1	1.63/1.28
VI -	1.00	0.74	1.00/0.79
VII -	—	0.64	—
3.X.I -	6.64	17.12	13.73/10.78
3.X.II -	3.84	4.8	3.16/2.48

Раздаточная коробка (тип)	—	Volvo
число передач	—	1
передаточные числа	—	0.694...1.04
Главная передача (тип)	RSS1344C, RSS1344D, RSS1360, RSS1356, одинарная гипоидная или RS1370HV, RS1365HV, RSH1370F, RSH1365 двойная разнесенная	RS1370HV, RS1365HV, RSH1370F, RSH1365 двойная разнесенная для заднего моста; двойная разнесенная для переднего моста
-передаточное число заднего моста	2.31...6.17 или 3.33...7.21	3.33...7.21
-передаточное число переднего моста	—	5.19, 6.89

Подвеска

Передняя (описание)

независимая, на двойных поперечных рычагах, со стабилизатором поперечной устойчивости, с гидравлическими телескопическими амортизаторами, пневматическая с возможностью регулирования дорожного просвета;

зависимая, с гидравлическими телескопическими амортизаторами и стабилизатором поперечной устойчивости, на листовых рессорах или пневматическая с возможностью регулирования положения кузова

Задняя (описание)

зависимая, с гидравлическими телескопическими амортизаторами и стабилизатором поперечной устойчивости, на листовых рессорах или пневматическая с возможностью регулирования положения кузова



Приложение № 1

Рулевое управление (описание)	с гидроусилителем; по заказу: устанавливается система Volvo Dynamic Steering (рулевой механизм с двумя типами усилителей: 1-ая ступень – электроусилитель, 2-ая ступень гидроусилитель)
– рулевой механизм (тип)	"винт-шариковая гайка-рейка-сектор", или «шестерня-рейка» для т.с. с передней независимой подвеской

Тормозные системы

Рабочая (описание)	пневматический двухконтурный привод с разделением на контуры по осям, с АБС
Запасная (описание)	тормозные механизмы колес дисковые или барабанные каждый контур рабочей тормозной системы или стояночная тормозная система
Стояночная (описание)	привод от пружинных энергоаккумуляторов к тормозным механизмам колес, задней оси или всех колес (по заказу: функция активации вспомогательной тормозной системы прицепа при активации стояночной тормозной системы шасси)
Вспомогательная (износостойкая) (описание)	газодинамическая (за счет заслонки в выпускном коллекторе, по заказу: за счет газораспределительного механизма), гидравлический ретардер

Шины	обозначение размера	индекс несущей способности для максимально допустимой нагрузки	обозначение категории скорости
	265/70R19,5	136...143 / 134...141	G, J, K, L, M
	295/60R22,5	149...150 / 146...147	G, J, K, L, M
	315/60R22,5	152 / 148	G, J, K, L, M
	305/60R22,5	150 / 147	G, J, K, L, M
	385/65R22,5	158...160 / -	G, J, K, L, M
	275/70R22,5	148 / 145	G, J, K, L, M
	305/70R22,5	150...152 / 148...150	G, J, K, L, M
	315/70R22,5	152...154 / 148...150	G, J, K, L, M
	365/70R22,5	162 / -	G, J, K, L, M
	275/80R22,5	145...149 / 143...146	G, J, K, L, M
	295/80R22,5	150...152 / 146...148	G, J, K, L, M
	315/80R22,5	154...156 / 150	G, J, K, L, M
	9R22,5	133 / 131	G, J, K, L, M
	10R22,5	144 / 142	G, J, K, L, M
	11R22,5	142...148 / 142...145	G, J, K, L, M
	12R22,5	152 / 148	G, J, K, L, M
	13R22,5	149...156 / 146...150	G, J, K, L, M
	11,00R22	150 / 146	G, J, K, L, M
	11,00R20	150 / 146	G, J, K, L, M
	12,00R20	154 / 149...150	G, J, K, L, M
	12,00R24	156...160 / 153...156	G, J, K, L, M
	14,00R20	164/160	G, J, K, L, M
	365/85R20	156...164 / -	G, J, K, L, M
	325/95R24	162...164 / 160	G, J, K, L, M



Приложение № 1

Оборудование транспортного средства

по заказу:

холодильник с морозильной камерой или без нее, кондиционер, стереомагнитола, микроволновая печь, мобильный телефон, спутниковая система навигации с дисплеем и клавиатурой, активный круиз-контроль, проблесковые маячки, алкозамок, система контроля за перестроением, кофеварка, телевизор с DVD – проигрывателем, иммобилайзер, система слежения за разметкой, система помощи при перестроении, датчик дождя, автономный отопитель, стояночная климатическая установка, система экстренной помощи на дороге, встроенная телефонная гарнитура, пульт дистанционного управления оборудованием автомобиля, сушилка для одежды, видеочамера заднего вида, штатная емкость для воды, тахограф, подушка безопасности водителя, внутренний солнцезащитный козырек

Руководитель органа по сертификации



подпись

Б.В. Кисуленко

инициалы, фамилия



к одобрению типа транспортного средства № TC RU E-SE.MT02.00284.P1

**Перечень документов, явившихся основанием для оформления
ОДОБРЕНИЯ ТИПА ТРАНСПОРТНОГО СРЕДСТВА**

Элементы объектов технического регулирования, в отношении которых установлены требования безопасности	Наименование и происхождение документа, подтверждающего соответствие	Номер документа и дата выпуска
1	2	3
Кондиционеры и холодильное оборудование, пункт 12 ТР ТС 018/2011	Декларация о соответствии, Акционерное Общество «ВОЛЬВО ВОСТОК», Российская Федерация	ТС № RU Д-SE.MT22.В.00836 с 22.09.2015 г. по 22.09.2019 г.
Возможность оснащения аппаратурой спутниковой навигации, пункт 13 ТР ТС 018/2011	— " —	— " —
Возможность оснащения тахографами, пункт 14 ТР ТС 018/2011	— " —	— " —
Интерфейс, пункт 15 ТР ТС 018/2011	— " —	— " —
Световозвращатели, Правила ЕЭК ООН № 3-02	Сообщение, Kraftfahrt-Bundesamt, Germany	E1 48R-05 0687 Ext. 7 от 30.09.2015 г. E1 48R-05 0755 Ext. 6 от 06.10.2015 г.
Устройства для освещения заднего регистрационного знака, Правила ЕЭК ООН № 4-00	— " —	— " —
Указатели поворота, Правила ЕЭК ООН № 6-01	— " —	— " —
Габаритные огни, сигналы торможения, Правила ЕЭК ООН № 7-02	— " —	— " —
Фары ближнего и дальнего света, Правила ЕЭК ООН № 8-05	— " —	— " —
Устойчивость к воздействию внешних источников электромагнитного излучения и электромагнитная совместимость, Правила ЕЭК ООН № 10-05	сообщение, Vehicle Certification Agency, United Kingdom	E11 10R-05 5922 Ext. 14 от 30.09.2015 г.
Эффективность тормозных систем, Правила ЕЭК ООН № 13-10, 13-11	Сообщение, Kraftfahrt-Bundesamt, Germany	E1 13R-115262 от 24.10.2011 г. E1 13R-11 5356 Ext. 5 от 14.11.2014 г. E1 13R-11 5404 Ext. 4 от 10.09.2014 г. E1 13R-10 5372 Ext. 5 от 14.11.2014 г. E1 13R-11 5458 Ext. 4 от 14.11.2014 г.



Приложение № 2

1	2	3
Места крепления ремней безопасности, Правила ЕЭК ООН № 14-07	Сообщение, Kraftfahrt-Bundesamt, Germany	E1 14R-070665 Ext. 2 от 20.09.2013 г. E1 14R-07 0704 Ext. 2 от 29.10.2015 г. E1 14R-07 0752 от 27.05.2014 г.
Оснащение транспортных средств удерживающими системами, Правила ЕЭК ООН № 16-06	— " —	E1 16R-061258 Ext. 03 от 20.09.2013 г. E1 16R-061422 Ext. 02 от 20.09.2013 г. E1 16R-06 1593 от 27.05.2014 г.
Прочность сидений и их креплений, Правила ЕЭК ООН № 17-08	— " —	E1 17R 08 0775 Ext. 3 от 20.11.2014 г. E1 17RA-08 0854 Ext.01 от 03.04.2013 г. E1 17R 08 0904 от 27.05.2014 г.
Передние противотуманные фары, Правила ЕЭК ООН № 19-03	— " —	E1 48R-05 0687 Ext. 7 от 30.09.2015 г. E1 48R-05 0755 Ext. 6 от 06.10.2015 г.
Фонари заднего хода, Правила ЕЭК ООН № 23-00	— " —	— " —
Выбросы, Правила ЕЭК ООН № 24-03	Сообщение, Ministere de l'équipement, des transportes et du tourisme, France	E2 24R-03 13035 от 13.03.2013 г. E2 24R-03 12006 Ext. 01 от 20.07.2012 г. E2 24R-03 12008 Ext. 01 от 20.07.2012 г (дв. D11C) E11 24R-03 2170 от 13.05.2008 г. (дв. D11B)
	Сообщение, Vehicle Certification Agency, United Kingdom	E11 24R-03 3563 Ext. 03 от 03.04.2015 г. (мод. с дв. D13K) E11 24R-03 2648 Ext.1 от 18.07.2012 г (дв. D13A) E11 24R-03 2643 Ext.2 от 15.09.2014 г. E11 24R-03 2644 Ext.1 от 21.06.2012 г. (дв. D13C) E11 24R-032646 Ext. 01 от 17.07.2012 г. (мод. с дв. D16E) E11 24R-032642 Ext. 02 от 17.09.2012 г. E11 24R-033562 Ext. 01 от 18.09.2012 г. (мод. с дв. D16G)
Оснащение звуковыми сигнальными приборами, Правила ЕЭК ООН № 28-00	Сообщение, Vehicle Certification Agency, United Kingdom	E11 28R-00 2269 Ext.01 от 11.06.2012 г.
Защитные свойства кабин, Правила ЕЭК ООН № 29-02	Сообщение, Kraftfahrt-Bundesamt, Germany	E1 29R-02 0024 Ext. 6 от 18.08.2015 г. E1 29R-02 0029 Ext. 1 от 29.10.2015 г. E1 29R-02 0043 от 11.06.2014 г.

Приложение № 2

1	2	3
Пожарная безопасность, Правила ЕЭК ООН № 34-02	Сообщение, Vehicle Certification Agency, United Kingdom	E11 34R-02 0130 Ext. 4 от 11.05.2015 г.
Задние противотуманные огни, Правила ЕЭК ООН № 38-00	Сообщение, Kraftfahrt-Bundesamt, Germany	E1 48R-05 0687 Ext. 7 от 30.09.2015 г. E1 48R-05 0755 Ext. 6 от 06.10.2015 г.
Механизмы измерения скорости, Правила ЕЭК ООН № 39-00	Сообщение, Vehicle Certification Agency, United Kingdom	E11 39R-00 0682 Ext. 7 от 23.06.2015 г.
Оснащение безопасными стеклами, Правила ЕЭК ООН № № 43-00, 43-01	Сообщение, Kraftfahrt-Bundesamt, Germany	E1 43R-00 2222 Ext. 3 от 22.07.2014 г. E1 43R-01 2294 Ext. 2 от 30.09.2015 г.
Устройства фарочистки, Правила ЕЭК ООН № 45-01	— " —	E1 45R-01 0105 Ext. 1 от 05.09.2012 г. E1 45R-01 0123 Ext. 1 от 19.04.2013 г.
Оснащение устройствами непрямого обзора, Правила ЕЭК ООН № 46-04	Сообщение, Vehicle Certification Agency, United Kingdom	E11 46R-046821 Ext. 03 от 03.11.2014 г. E11 46R-048024 Ext. 04 от 29.07.2015 г.
Оснащение устройствами освещения и световой сигнализации, Правила ЕЭК ООН № 48-05	Сообщение, Kraftfahrt-Bundesamt, Germany	E1 48R-050687 Ext. 07 от 30.09.2015 г. E1 48R-050755 Ext. 06 от 06.10.2015 г.
Выбросы, Правила ЕЭК ООН № 49-05 (уровень выбросов В1, уровень требований в отношении бортовой диагностики, долговечности и эксплуатационной при- годности, контроля NOx - "С") (экологический класс 4)	Сертификат соответствия , Орган по сертификации специальных и специализированных автотранспортных средств и услуг на автомобильном транспорте некоммерческой организации «Фонд развития сертификации спецавтотранспорта, средств механизации и технологий выполнения работ в строительстве», РОСС RU.0001.10MT22, Российская Федерация	C-SE.MT22.B.01903 с 23.04.2012 г. по 31.12.2015 г. (дв. D13A, D11B, D16E)
	Сообщение, Ministere de l'equipement, des transportes et du tourisme, France	E2 49RC-05 13033 от 15.03.2013 г. (дв. D11C)



Приложение № 2

1	2	3
Выбросы, Правила ЕЭК ООН № 49-05 (уровень выбросов B2, уровень требований в отношении бортовой диагностики, долговечности, контроля NOx - "G") (экологический класс 5)	Сообщение, Ministere de l'equipement, des transportes et du tourisme, France	E2 49RG-05 12011 Ext.1 от 20.07.2012 г. (дв. D11C)
	Сообщение, Vehicle Certification Agency, United Kingdom	E11 49RG-05 2369 Ext.2 от 15.09.2014 г. (дв. D13C) E11 49RG-05 2368 Ext. 2 от 17.09.2012 г. (дв. D16G)
Выбросы, Правила ЕЭК ООН № 49-05 (уровень выбросов C, уровень требований в отношении бортовой диагностики, долговечности, контроля NOx - "K") (экологический класс 5)	Сообщение, Ministere de l'equipement, des transportes et du tourisme, France	E2 49RK-05 12013 Ext.1 от 20.07.2012 г. (дв. D11C)
	Сообщение, Vehicle Certification Agency, United Kingdom	E11 49RK-05 2370 Ext.1 от 21.06.2012 г. (дв. D13C) E11 49RK-05 3506 Ext. 1 от 18.09.2012 г. (дв. D16G) E11 49R-06 3679-B Ext. 01 от 03.04.2015 г. (мод. с дв. D13K)
Внешний шум, Правила ЕЭК ООН № 51-02	Сообщение, Ministere de l'equipement, des transportes et du tourisme, France	E2 51R-02 12089 Ext. 3 от 10.02.2015 г. E2 51R-02 12091 Ext. 2 от 10.02.2015 г. (дв. D11C)
	Сообщение, Vehicle Certification Agency, United Kingdom	E11 51R-02 3827 Ext. 3 от 26.01.2015 г. E11 51R-02 3828 Ext.1 от 13.06.2012 г. E11 51R-02 7538 от 14.06.2012 г. E11 51R-02 7537 Ext. 2 от 12.01.2015 г. E11 51R-02 7558 Ext. 2 от 13.01.2015 г. (дв. D13A, D13C) E11 51R-02 3490 Ext. 4 от 16.02.2012 г. (дв. D11B)



Приложение № 2

1	2	3
Внешний шум, Правила ЕЭК ООН № 51-02 (продолжение)	Сообщение, Vehicle Certification Agency, United Kingdom	E11 51R-02 7517 Ext. 03 от 03.11.2014 г. E11 51R-02 7604 ext. 1 от 06.12.2013 г. E11 51R-02 7605 ext. 3 от 03.11.2014 г. E11 51R-02 7607 ext. 1 от 06.12.2013 г. E11 51R-02 7608 ext. 4 от 21.01.2014 г. (мод. с дв. D13K) E11 51R-02 3833 ext. 2 от 13.01.2015 г. E11 51R-02 3834 ext. 2 от 04.06.2012 г. E11 51R-02 7897 Ext. 1 от 13.01.2015 г. (мод. с дв. D16E, D16G)
Оснащение шинами*, Правила ЕЭК ООН № 54-00	Сообщение, Ministere de l'equipement, des transports et du tourisme, France	E2 54R-00 2806 от 26.04.2002 г. E2 54R-00 1808 от 24.01.2002 г. E2 54R-00 5805 от 10.04.1995 г. E2 54R-00 8814 от 23.12.1998 г. E2 54R-00 07704 от 28.11.2007 г. E2 54R-00 09803 Ext.1 от 28.09.2010 г. E2 54R-00 00804 от 23.03.2000 г. E2 54R-00 5700 от 03.10.1995 г. E2 54R-00 86762 от 28.02.1991 г.
	Сообщение, Ministere des Transports, Luxembourg	E13*54R00*54R00* 9784*00 от 02.11.2004 г. E13*54R00*54R00* 7559*01 от 10.09.2005 г. E13*54R00*54R00*8627*00 от 15.01.2003 г. E13*54R00*54R00*9601*01 от 10.07.2004 г. E13*54R00*54R00*10493*00 от 04.02.2006 г. E13*54R00*54R00*11295*00 от 21.01.2009 г. E13*54R00*54R00*7605*02 от 18.06.2005 г. E13*54R00*54R00*10831*00 от 28.03.2007 г. E13*54R00*54R00*10917*00 от 28.06.2007 г. E13*54R00*54R00*9478*01 от 30.04.2005 г. E13*54R00*54R00*10497*00 от 01.09.2006 г.



Приложение № 2

1	2	3
Оснащение шинами*, Правила ЕЭК ООН № 54-00 (продолжение)	Сообщение, Ministere des Transports, Luxembourg	E13*54R00*54R00*10925*01 от 19.07.2010 г. E13*54R00*54R00*10420*01 от 19.07.2010 г. E13*54R00*54R00*9197*01 от 22.01.2005 г. E13*54R00*54R00* 9198*01 от 10.09.2005 г. E13*54R00*54R00*9205*00 от 01.07.2003 г. E13*54R00*54R00*11810*00 от 21.01.2009 г. E13*54R00*54R00* 17872*00 от 13.05.2014 г.
	Сообщение, RDW, The Netherlands	E4-54R-00 12467 от 18.11.2002 г. E4 54R-00 14200 от 22.12.2006 г. E4 54R-00 21176 от 22.09.2009 г. E4 54R-0011530 ext. 6 от 31.03.2011 г. E4 54R-0013805 ext. 4 от 31.03.2011 г. E4 54R-00 11129 от 11.04.2003 г. E4 54R-00 10561 от 19.02.2001 г. E4 54R-00 28166 Ext. 1 от 13.08.2014 г.
	Сообщение, Ministry of Transport, Posts and Telecommunications of the Slovak Republic	E27 54R-00 9139 Ext. 4 от 15.03.2011 г. E27 54R-00 9137 Ext. 3 от 15.03.2011 г.
Оснащение сцепными устройствами, Правила ЕЭК ООН № 55-01	Сообщение, Vehicle Certification Agency, United Kingdom	E11 55R-01 9528 Ext. 7 от 23.06.2015 г. E11 55R-01 9530 Ext. 8 от 23.06.2015 г.
Оснащение задними защитными устройствами транспортных средств для перевозки грузов, Правила ЕЭК ООН № 58-02	— " —	E11 58R-02 10288 Ext.2 от 23.06.2015 г.
Травмобезопасность наружных выступов, Правила ЕЭК ООН № 61-00	— " —	E11 61R-00 5203 Ext. 6 от 23.06.2015 г. E11 61R-00 6003 Ext. 6 от 23.06.2015 г.
Специальные предупреждающие огни, Правила ЕЭК ООН № 65-00	Сообщение, Kraftfahrt-Bundesamt, Germany	E1 65R-00 1414 от 17.12.2002 г. E1 65R-00 2140 от 23.11.2005 г. E1 65R-00 1765 от 11.11.2005 г. E1 65R-00 3468 Ext. 1 от 26.07.2013 г.
	Сообщение, Ministere des Transports, Luxembourg	E13*65R00*65R00*0002*00 от 29.05.2002г.



Приложение № 2

1	2	3
Оснащение боковыми защитными устройствами транспортных средств для перевозки грузов, Правила ЕЭК ООН № 73-01	Сообщение, Vehicle Certification Agency, United Kingdom	E11 73R-01 0123 Ext.1 от 23.05.2012 г.
Рулевое управление, Правила ЕЭК ООН № 79-01	— " —	E11 79R-01 0544 ext. 2 от 18.04.13 г. E11 79R-01 0545 от 27.06.2012 г. E11 79R-01 1528 ext. 2 от 11.05.2015 г.
Максимальная мощность, Правила ЕЭК ООН № 85-00	Сообщение, Ministere de l'equipement, des transports et du tourisme Direction de la Securite et de la Circulation routiere Sous-Direction de la Reglementation technique des vehicules L'Arche de la Defense, Paroi Sud, France	E2 85R-00 05036 Ext.08 от 25.11.2010 г. (мод. с двиг. D11B) E2 85R-00 08046 Ext. 09 от 24.12.2013 г. E2 85R-00 09081 Ext. 06 от 24.12.2013 г. E2 85R-00 12186 от 14.03.2013 г. (мод. с двиг. D11C)
	Сообщение, Vehicle Certification Agency, United Kingdom	E11 85R-00 1336 Ext. 7 от 09.02.2012 г. (мод. с двиг. D13A) E11 85R-00 2284 Ext. 06 от 17.07.2014 г. E11 85R-00 2285 Ext. 03 от 16.02.2012 г. (мод. с двиг. D13C) E11 85R-00 3574 Ext. 04 от 03.06.2013 г. (мод. с двиг. D13K) E11 85R-00 1348 Ext.03 от 07.12.2010 г. (мод. с двиг. D16E) E11 85R-00 2261 Ext. 02 от 16.03.2012 г. E11 85R-00 2413 Ext. 01 от 16.03.2012 г. (мод. с двиг. D16G)
Оснащение устройствами ограничения максимальной скорости, Правила ЕЭК ООН № 89-00	— " —	E11 89R 00 1155 Ext. 8 от 23.06.2015 г.
Боковые габаритные фонари, Правила ЕЭК ООН № 91-00	Сообщение, Kraftfahrt-Bundesamt, Germany	E1 48R-05 0687 Ext. 7 от 30.09.2015 г. E1 48R-05 0755 Ext. 6 от 06.10.2015 г.
Оснащение передними защитными устройствами транспортных средств для перевозки грузов, Правила ЕЭК ООН № 93-00	Сообщение, Vehicle Certification Agency, United Kingdom	E11 93III R-00 00057 Ext. 5 от 11.05.2015 г
Фары ближнего и дальнего света, Правила ЕЭК ООН № 98-00	Сообщение, Kraftfahrt-Bundesamt, Germany	E1 48R-05 0687 Ext. 7 от 30.09.2015 г. E1 48R-05 0755 Ext. 6 от 06.10.2015 г.
Светоотражающая маркировка, Правила ЕЭК ООН № 104-00	— " —	— " —

Приложение № 2

1	2	3
Фары ближнего и дальнего света, Правила ЕЭК ООН № 112-00	Сообщение, Kraftfahrt-Bundesamt, Germany	E1 48R-05 0687 Ext. 7 от 30.09.2015 г. E1 48R-05 0755 Ext. 6 от 06.10.2015 г.
Защита транспортного средства от несанкционированного использования, Правила ЕЭК ООН № 116-00	Сообщение, Vehicle Certification Agency, United Kingdom	E11 116RLAI-00 0347 Ext. 05 от 10.03.2015 г. E11 116RLAI-00 2772 Ext. 04 от 10.03.2015 г.
Уровень шума от качения шин*, Правила ЕЭК ООН № 117-02, стадия 1, стадия 2	Сообщение, Ministere des transports, Luxembourg	E13*117R00*117R01*10909*00 от 21.01.2011 г. E13*117R00*117R01*9297*00 от 21.01.2011 г. E13*117R00*117R01*11281*00 от 21.01.2011 г. E13*117R00*117R01*10422*00 от 20.01.2011 г. E13*117R00*117R01*9294*00 от 21.01.2011 г. E13*117R00*117R01*11282*00 от 21.01.2011 г. E13*117R00*117R01*12036*00 от 21.01.2011 г. E13*117R00*117R02*16896*03 от 16.10.2014 г. E13*117R00*117R02*17038*03 от 01.10.2013 г. E13*117R00*117R02*16931*02 от 24.07.2014 г.
	Сообщение, RDW Centrum voor voertuigtechniek en informatie, The Netherlands	E4 117R-01 2101 S от 08.12.2010г. E4 117R-02 5409 S2R2 от 11.06.2013 г. E4 117R-025233 S2R2 Ext.1 от 21.03.2014 г.
Органы управления транспортных средств – идентификация, Правила ЕЭК ООН № 121-00	Сообщение, Kraftfahrt-Bundesamt, Germany	E1 121R-00 0313 Ext. 6 от 26.03.2015 г. E1 121R-00 0349 Ext. 5 от 26.03.2015 г.
Системы отопления, Правила ЕЭК ООН № 122-00	Сообщение, Vehicle Certification Agency, United Kingdom	E11 122R-00 0353 Ext.1 от 15.05.2012.



Приложение № 2

1	2	3
Замки и петли дверей, Глобальные технические правила № 1	Сертификат соответствия, Орган по сертификации специальных и специализированных автотранспортных средств и услуг на автомобильном транспорте некоммерческой организации «Фонд развития сертификации спецавтотранспорта, средств механизации и технологий выполнения работ в строительстве», РОСС RU.0001.10MT22, Российская Федерация	C-SE.MT22.B.06065 с 18.04.2014 г. по 17.04.2018 г.
Внутренний шум, пункт 2 приложения № 3 к ТР ТС 018/2011	Сертификат соответствия, Орган по сертификации автомотехники - механических транспортных средств, запасных частей и принадлежностей АНО «Центр содействия сертификации автомотехники», РОСС RU.0001.11MT25, Российская Федерация	C-SE.MT25.B.08760 с 12.07.2013 г. по 12.07.2017 г. C-SE.MT25.B.06620 с 12.10.2012 г. по 12.10.2016 г. C-SE.MT25.B.07253 с 05.12.2012 г. по 05.12.2016 г.
	Сертификат соответствия, Орган по сертификации автомотехники - механических транспортных средств, запасных частей и принадлежностей АНО "Центр содействия сертификации автомотехники", RA.RU.11MT25, Российская Федерация	TC RU C-SE.MT25.B.00124 с 27.04.2015 г. по 26.04.2019 г.
Содержание вредных (загрязняющих) веществ в воздухе обитаемого помещения транспортного средства, пункт 3 приложения № 3 к ТР ТС 018/2011	Сертификат соответствия, Орган по сертификации автомотехники - механических транспортных средств, запасных частей и принадлежностей АНО "Центр содействия сертификации автомотехники", РОСС RU.0001.11MT25, Российская Федерация	C-SE.MT25.B.07443 с 22.01.2013 г. по 22.01.2017 г.
Устойчивость, пункт 4 приложения № 3 к ТР ТС 018/2011	— " —	C-SE.MT25.B.07254 с 05.12.2012 г. по 05.12.2016 г. C-SE.MT25.B.09633 с 04.10.2013 г. по 04.10.2017 г.
Передняя обзорность, пункт 5 приложения № 3 к ТР ТС 018/2011	— " —	C-SE.MT25.B.07444 с 22.01.2013 г. по 22.01.2017 г.



Приложение № 2

1	2	3
Вентиляция, отопление и кондиционирование, пункт 6 приложения № 3 к ТР ТС 018/2011	Сертификат соответствия, Орган по сертификации автототехники - механических транспортных средств, запасных частей и принадлежностей АНО "Центр содействия сертификации автототехники", РОСС RU.0001.11MT25, Российская Федерация	C-SE.MT25.B.07445 с 22.01.2013 г. по 22.01.2017 г.
Защита от разбрызгивания из-под колес, пункт 9 Приложения 3 к ТР ТС 018/2011	Сертификат соответствия, Орган по сертификации специальных и специализированных автотранспортных средств и услуг на автомобильном транспорте некоммерческой организации «Фонд развития сертификации спецавтотранспорта, средств механизации и технологий выполнения работ в строительстве», РОСС RU.0001.10MT22, Российская Федерация	C-SE.MT22.B.06063 с 17.04.2014 г. по 16.04.2018 г.
Весовые ограничения, действующие в отношении транспортных средств, пункт 14 приложения № 3 к ТР ТС 018/2011	Сертификат соответствия, Орган по сертификации автототехники - механических транспортных средств, запасных частей и принадлежностей АНО "Центр содействия сертификации автототехники", RA.RU.11MT25, Российская Федерация	TC RU C-SE.MT25.B.01782 с 17.12.2015 г. по 16.12.2019 г.
Требования к автокранам и транспортным средствам, оснащенным кранами-манипуляторами, пункт 1.4 приложения № 6 к ТР ТС 018/2011	Сертификат соответствия, Орган по сертификации специальных и специализированных автотранспортных средств и услуг на автомобильном транспорте некоммерческой организации «Фонд развития сертификации спецавтотранспорта, средств механизации и технологий выполнения работ в строительстве», РОСС RU.0001.10MT22, Российская Федерация	C-SE.MT22.B.06287 с 02.06.2014 г. по 01.06.2018 г.
Требования к автолесовозам, пункт 1.5 приложения № 6 к ТР ТС 018/2011	— " —	C-SE.MT22.B.06288 с 02.06.2014 г. по 01.06.2018 г.



Приложение № 2

1	2	3
Требования к автосамосвалам, пункт 1.7 приложения № 6 к ТР ТС 018/2011	Сертификат соответствия, Орган по сертификации продукции машиностроения Федерального государственного унитарного предприятия «Всероссийский научно-исследовательский институт стандартизации и сертификации в машиностроении» РОСС RU.0001.11АЯ04, Российская Федерация	C-SE.АЯ04.В.02817 с 30.06.2014 г. по 30.06.2018 г.
Требования к транспортным средствам для коммунального хозяйства и содержания дорог, пункт 1.13 приложения № 6 к ТР ТС 018/2011	Сертификат соответствия, Орган по сертификации специальных и специализированных автотранспортных средств и услуг на автомобильном транспорте - «САМТ-Фонд», РОСС RU.0001.10MT22, Российская Федерация	C-SE.MT22.В.02111 с 25.12.2015 г. по 24.09.2019 г.
Требования к транспортным средствам – фургонам для перевозки пищевых продуктов, пункт 1.23 приложения № 6 к ТР ТС 018/2011	Сертификат соответствия, Орган по сертификации автотехники - механических транспортных средств, запасных частей и принадлежностей АНО "Центр содействия сертификации автотехники", RA.RU.11MT25, Российская Федерация	TC RU C-SE.MT25.В.01940 с 18.12.2015 г. по 18.12.2019 г.
Требования к транспортным средствам для перевозки опасных грузов, пункт 2.5 приложения № 6 к ТР ТС 018/2011	Сообщение, Kraftfahrt-Bundesamt, Germany	E1 105R-05 0062 Ext. 5 от 10.08.2015 г.
Требования к объемным гидроприводам, пункт 3.1 приложения № 6 к ТР ТС 018/2011	Сертификат соответствия, Орган по сертификации продукции машиностроения Федерального государственного унитарного предприятия «Всероссийский научно-исследовательский институт стандартизации и сертификации в машиностроении» РОСС RU.0001.11АЯ04, Российская Федерация	C-SE.АЯ04.В.02818 с 30.06.2014 г. по 30.06.2018 г.



Приложение № 2

1	2	3
Маркировка и возможность идентификации, приложение № 7 к ТР ТС 018/2011	Декларация о соответствии, Акционерное общество "Вольво Восток" (непубличное), Российская Федерация	TC № RU Д-SE.MT22.B.00836 с 22.09.2015 г. по 22.09.2019 г.

* - допускается установка шин, соответствующих критериям размерности, минимально допустимого индекса нагрузки, минимальной скоростной категории и имеющих отличные от указанных подтверждающие соответствие документы, при наличии на шинах маркировки по Правилам ЕЭК ООН № 54, а также по Правилам ЕЭК ООН № 117 при условии предоставления в орган по сертификации информации об указанной маркировке.

Руководитель органа по сертификации



подпись

Б.В. Кисуленко

инициалы, фамилия



к одобрению типа транспортного средства № TC RU E-SE.MT02.00284.P1

ОПИСАНИЕ МАРКИРОВКИ ТРАНСПОРТНОГО СРЕДСТВА

1. Место расположения и форма единого знака обращения продукции на рынке государств-членов Таможенного союза:
Рядом с табличкой изготовителя. Единый знак обращения продукции на рынке государств-членов Таможенного союза наносится в соответствии с Решением Комиссии Таможенного союза от 15 июля 2011 г. № 711.
2. Место расположения таблички изготовителя:
На внутренней панели правой двери или на панели кабины под капотом.
3. Место расположения идентификационного номера:
 - 3.1. На табличке изготовителя.
 - 3.2. В передней части рамы справа
4. Структура и содержание идентификационного номера (номеров) транспортных средств:

1	2	3	4	5	6	7	8	9	10	11	12	13	14	15	16	17
Y	V	2	?	?	?	?	?	?	?	?	?	?	?	?	?	?

- поз. 1 - 3: **YV2** - международный идентификационный код изготовителя (WMI) - Volvo Truck Corporation, Швеция.
- поз. 4: Код типа кабины:
J, X - кабина для автомобилей FM;
A, R - кабина для автомобилей FH.
- поз. 5 - 7: Код типа двигателя:
1A1 - D11B350; **1B1** - D11B390; **1C1** - D11B430;
1D1 - D11C330; **1E1** - D11C370; **1F1** - D11C410; **1G1** - D11C450;
W60 - D13A380; **SK0** - D13A420; **SS0** - D13A460; **BZ0** - D13A500; **0A1** - D13A540;
G00 - D13C380; **G10** - D13C420; **G20** - D13C460; **G30** - D13C500; **G40** - D13C540;
TW0 - D13K420; **TY0** - D13K460; **T40** - D13K500; **T60** - D13K540;
HF0 - D16E540; **UF0** - D16E580; **W70** - D16E600; **UJ0** - D16E660; **W80** - D16E700;
G90 - D16G540; **P80** - D16G600; **P90** - D16G700; **ZZ0** - D16G750.
- поз. 8: Обозначение колесной формулы:
A - 4 x 2, **B** - 4 x 4.
- поз. 9: Контрольный символ.
- поз. 10: Модельный год согласно таблице 1 приложения № 7 к ТР ТС 018/2011.
- поз. 11: Код сборочного завода:
A - Volvo Truck Corporation, Швеция;
B - Volvo Euroa Truck N.V., Бельгия.
- поз. 12 - 17: Производственный номер транспортного средства.

Руководитель органа по сертификации



Подпись

Б.В. Кисуленко
инициалы, фамилия

к одобрению типа транспортного средства № TC RU E-SE.MT02.00284.P1

ОБЩИЙ ВИД ТРАНСПОРТНОГО СРЕДСТВА

VOLVO FH, FM коммерческие наименования FH, FH-TRUCK, FH13/16, FM, FM-TRUCK, FM11/13, FMX, 4x2/ 4x4

фургон, изотермический фургон, изотермический фургон для перевозки цыплят

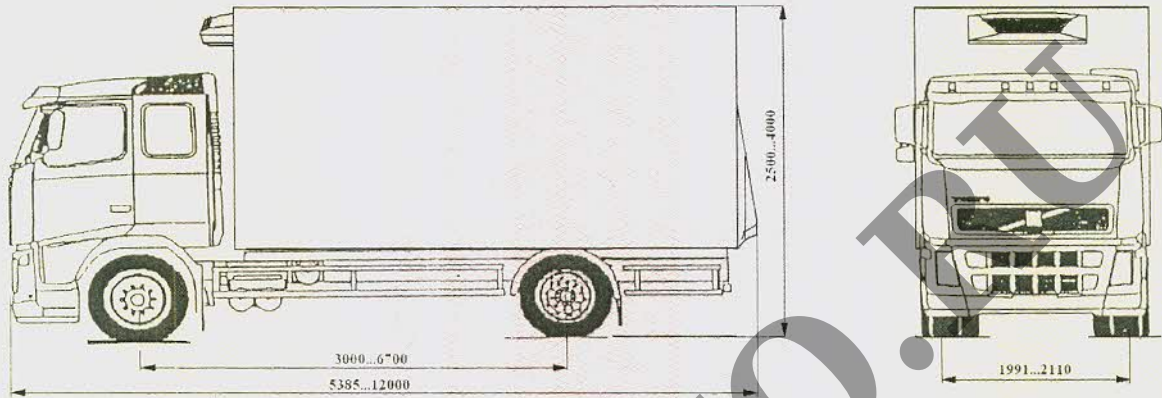

самосвал

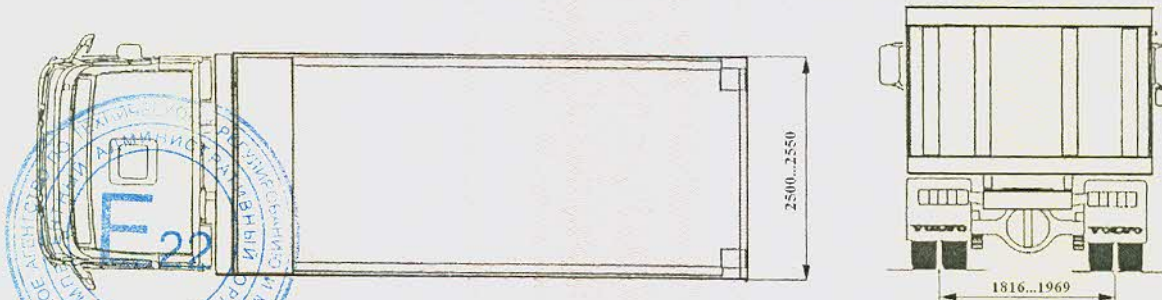
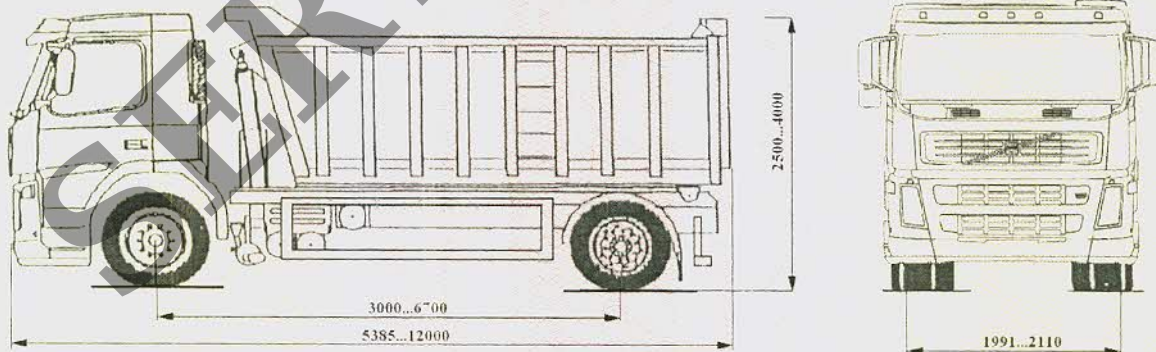

Приложение № 4

ОБЩИЙ ВИД ТРАНСПОРТНОГО СРЕДСТВА
VOLVO FH, FM коммерческие наименования FH, FH-TRUCK, FH13/16, FM, FM-TRUCK,
FM11/13, FMX, 4x2/ 4x4
платформа для перевозки сменных кузовов

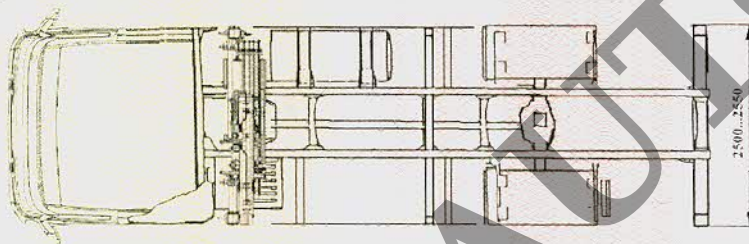
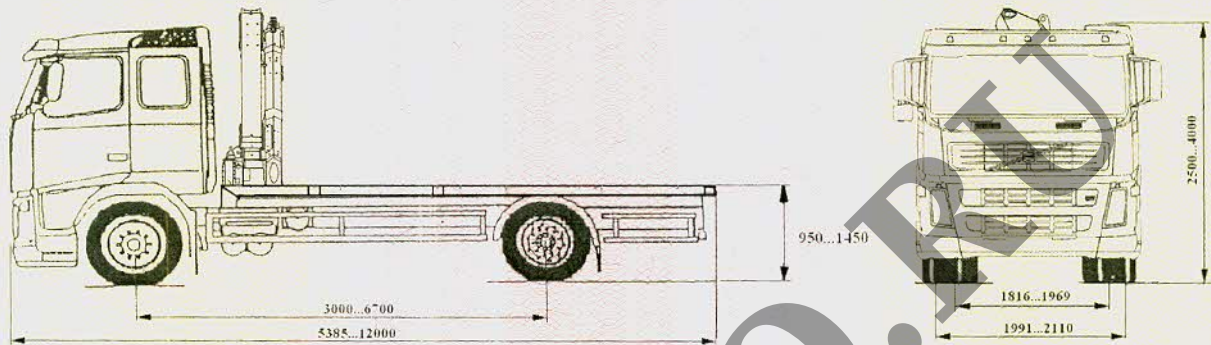

коники для перевозки сортиментов, бортовая платформа, с КМУ или без неё

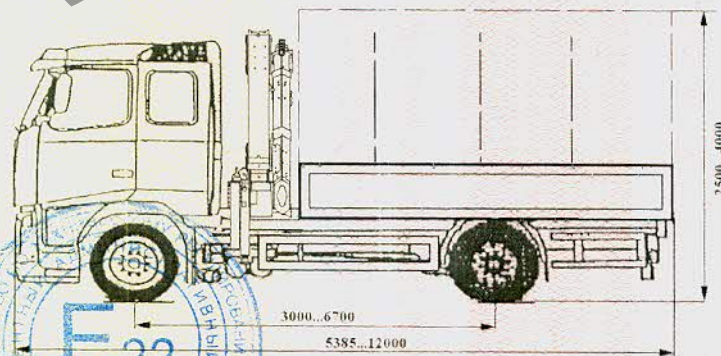
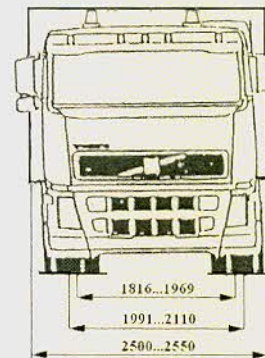
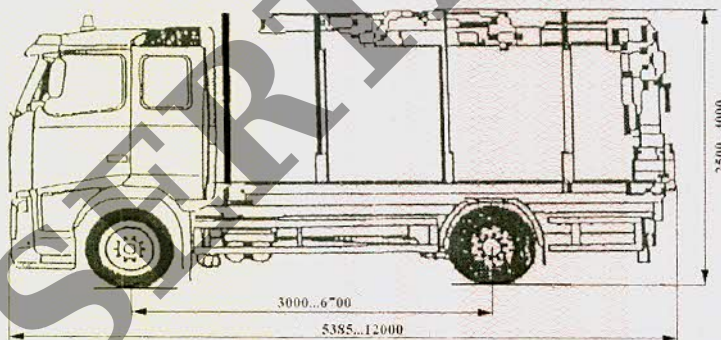

Приложение № 4

ОБЩИЙ ВИД ТРАНСПОРТНОГО СРЕДСТВА
VOLVO FH, FM коммерческие наименования FH, FH-TRUCK, FH13/16, FM, FM-TRUCK,
FM11/13, FMX, 4x2/ 4x4
платформа для перевозки автомобилей

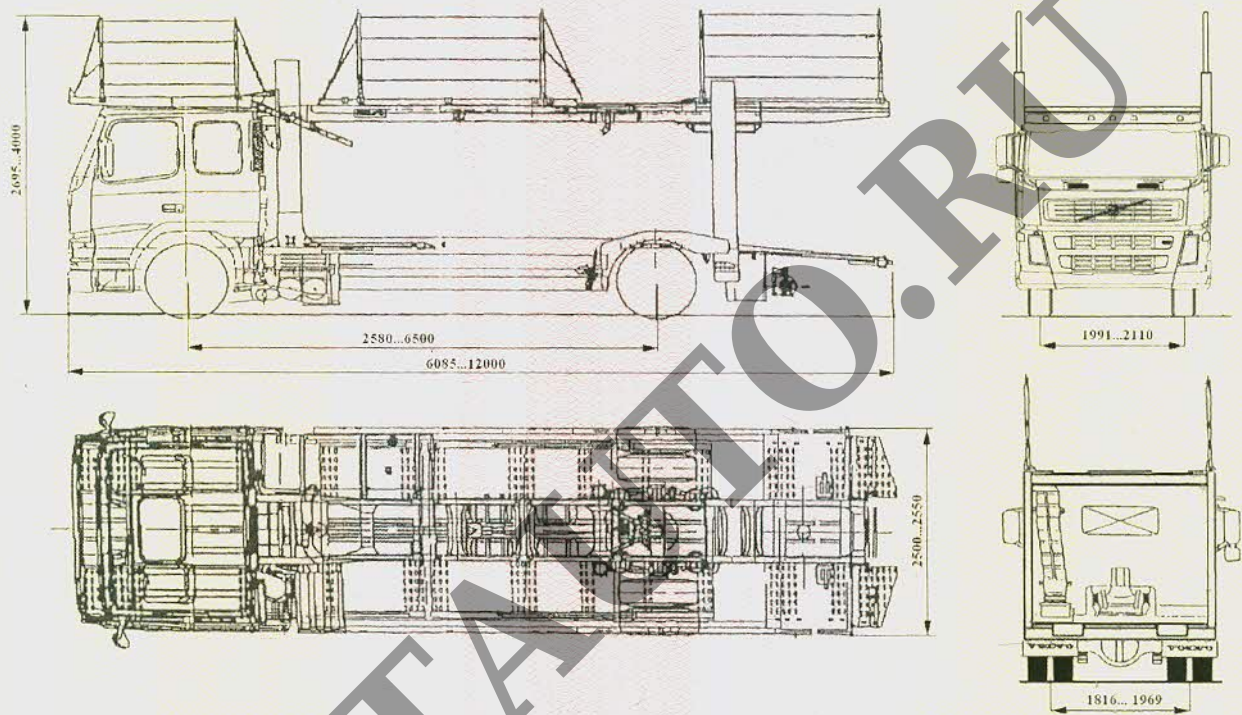

седельный тягач, седельный тягач для перевозки опасных грузов

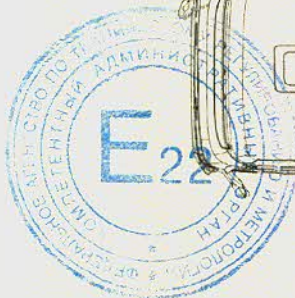
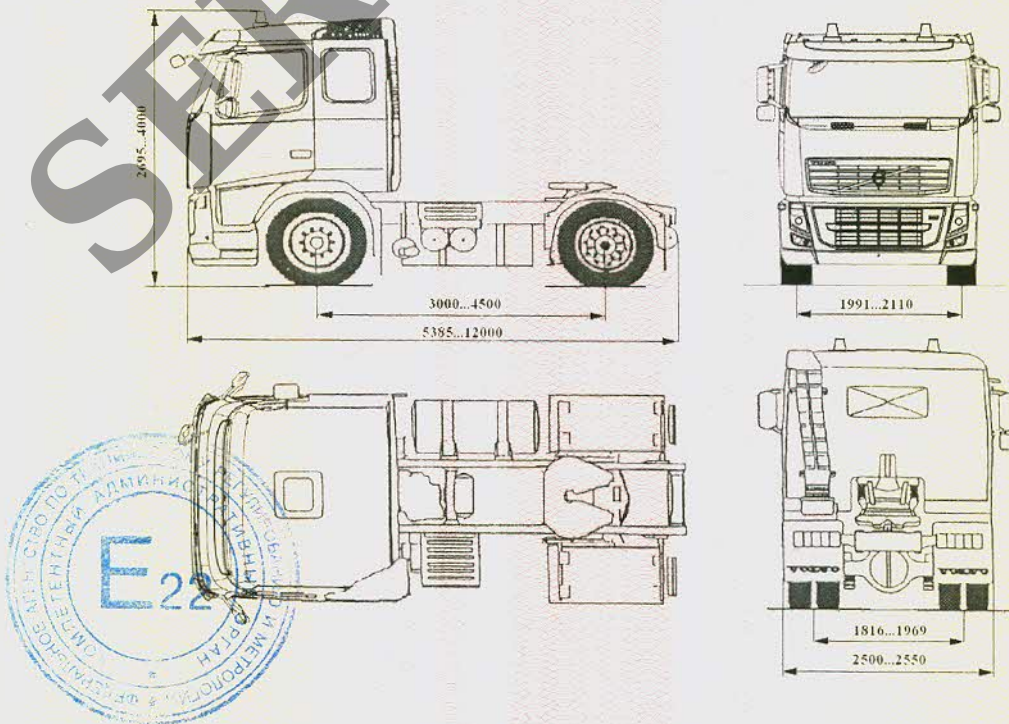

Приложение № 4

ОБЩИЙ ВИД ТРАНСПОРТНОГО СРЕДСТВА
VOLVO FH, FM коммерческие наименования FH, FH-TRUCK, FH13/16, FM, FM-TRUCK,
FM11/13, FMX, 4x2/ 4x4
мусоровоз

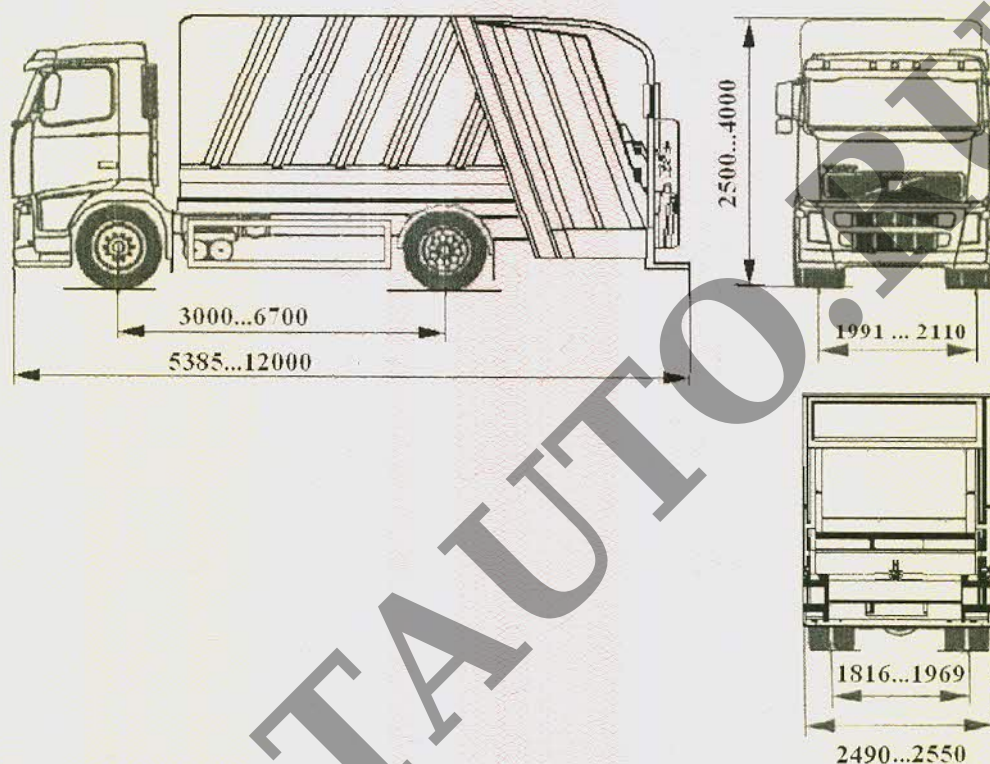

Приложение № 4

ОБЩИЙ ВИД ТРАНСПОРТНОГО СРЕДСТВА
VOLVO FH, FM коммерческие наименования FH, FH-TRUCK, FH13/16, FM, FM-TRUCK,
FM11/13, FMX, 4x2/ 4x4
варианты исполнения кабины

