

E-RU.MT22.B.00116\*

23 декабря 2011 г.

21 сентября 2013 г.

**СПЕЦИАЛЬНЫХ И СПЕЦИАЛИЗИРОВАННЫХ АВТОТРАНСПОРТНЫХ СРЕДСТВ И УСЛУГ НА АВТОМОБИЛЬНОМ ТРАНСПОРТЕ (ОС САТС) НЕКОММЕРЧЕСКОЙ ОРГАНИЗАЦИИ «ФОНД РАЗВИТИЯ СЕРТИФИКАЦИИ СПЕЦАВТОТРАНСПОРТА, СРЕДСТВ МЕХАНИЗАЦИИ И ТЕХНОЛОГИЙ ВЫПОЛНЕНИЯ РАБОТ В СТРОИТЕЛЬСТВЕ («САМТ-ФОНД»)**

РФ, 105062, г. Москва, Подсосенский пер., д. 21, стр. 3, ОГРН 1027700018796, № РОСС RU.0001.10MT22 от 03 июня 2009 г. до 03 июня 2014 г., тел. (495) 916-28-58, факс (495) 917-21-60, E-mail: griff@samt-fond.ru

МАРКА	–
КОММЕРЧЕСКОЕ НАИМЕНОВАНИЕ	–
ТИП	<b>АБ-3135, АБ-3335, АЭ-3435, АС-3635, АФ-3735, МАВР-3835</b>
ШАССИ	<b>PEUGEOT BOXER</b> типа Y модификации: <b>УСАМАВ/АХ</b> (для <b>АБ-313500, АБ-333500, АС-363500, АФ-373500, МАВР-383500</b> ); <b>УСВМАВ/АХ</b> (для <b>АБ-313501, АБ-333501, АС-363501, АФ-373501, МАВР-383501</b> ); <b>УСВМАД/АХ</b> (для <b>АБ-313511, АБ-333511, АЭ-343511, АС-363511, АФ-373511, МАВР-383511</b> ); <b>УСВМАС/АХ</b> (для <b>АБ-313521, АБ-333521, АЭ-343521, АС-363521, АФ-373521, МАВР-383521</b> ); <b>УСДМАС/АХ</b> (для <b>АБ-313522, АБ-333522, АЭ-343522, АС-363522, АФ-373522, МАВР-383522</b> ); <b>УСДМАС/АХL</b> (для <b>АБ-313532, АБ-333532, АЭ-343532, АС-363532, АФ-373532, МАВР-383532</b> ); <b>УДВМАС/АХ</b> (для <b>АБ-313541, АБ-333541, АЭ-343541, АС-363541, АФ-373541, МАВР-383541</b> ); <b>УДВМАС/АХL</b> (для <b>АБ-313551, АБ-333551, АЭ-343551, АС-363551, АФ-373551, МАВР-383551</b> )
МОДИФИКАЦИИ	<b>АБ-313500, АБ-333500, АС-363500, АФ-373500, МАВР-383500, АБ-313501, АБ-333501, АС-363501, АФ-373501, МАВР-383501, АБ-313511, АБ-333511, АЭ-343511, АС-363511, АФ-373511, МАВР-383511, АБ-313521, АБ-333521, АЭ-343521, АС-363521, АФ-373521, МАВР-383521, АБ-313522, АБ-333522, АЭ-343522, АС-363522, АФ-373522, МАВР-383522, АБ-313532, АБ-333532, АЭ-343532, АС-363532, АФ-373532, МАВР-383532, АБ-313541, АБ-333541, АЭ-343541, АС-363541, АФ-373541, МАВР-383541, АБ-313551, АБ-333551, АЭ-343551, АС-363551, АФ-373551, МАВР-383551</b>
КАТЕГОРИЯ	<b>N<sub>1</sub></b>
ЭКОЛОГИЧЕСКИЙ КЛАСС	<b>4</b>
КОД ОКП / ТН ВЭД	<b>45 1112 (для АБ-3335??) или 45 1151 (для АС-3635??) или 45 2110 (для АФ-3735??) или 45 2330 (для АБ-3135??, АЭ-3435??) / 8704 21; 48 5350 / 8705 90 (для МАВР-3835??)</b>

\*является распространением “Одобрения типа транспортного средства” № РОСС RU.MT22.E06499, выданного со сроком действия до 21.09.2013 г.

ЗАЯВИТЕЛЬ И ЕГО АДРЕС	Общество с ограниченной ответственностью "Компания "Автопартнер" (ООО "Компания "Автопартнер"), 127106, г. Москва, Сигнальный проезд, д. 5, стр. 1, Российская Федерация, ОГРН: 1077746700866, тел./факс: (495) 744-06-39, 956-71-36
ИЗГОТОВИТЕЛЬ И ЕГО АДРЕС	Общество с ограниченной ответственностью "ЦЕНТР-ТРАНСТЕХМАШ" (ООО "ЦЕНТРТРАНСТЕХМАШ"), 390047, г. Рязань, район Карцево, 9, Российская Федерация, ОГРН: 1026201099154, тел./факс: (4912) 24-10-29
ПРЕДСТАВИТЕЛЬ ИЗГОТОВИТЕЛЯ И ЕГО АДРЕС	Общество с ограниченной ответственностью "Компания "Автопартнер" (ООО "Компания "Автопартнер"), 127106, г. Москва, Сигнальный проезд, д. 5, стр. 1, Российская Федерация, ОГРН: 1077746700866, тел./факс: (495) 744-06-39, 956-71-36
СБОРОЧНЫЙ ЗАВОД И ЕГО АДРЕС	390047, г. Рязань, район Карцево, 9, Российская Федерация
ПОСТАВЩИК СБОРОЧНЫХ КОМПЛЕКТОВ И ЕГО АДРЕС	-

соответствуют установленным в Российской Федерации требованиям технического регламента о безопасности колесных транспортных средств.

Действие данного ОДОБРЕНИЯ ТИПА ТРАНСПОРТНОГО СРЕДСТВА распространяется на серийно выпускаемую продукцию.

Данное ОДОБРЕНИЕ ТИПА ТРАНСПОРТНОГО СРЕДСТВА без приложений не действительно.

Приложение № 1. Общие характеристики транспортного средства

Приложение № 2. Перечень документов, явившихся основанием для оформления ОДОБРЕНИЯ ТИПА ТРАНСПОРТНОГО СРЕДСТВА

Приложение № 3. Описание маркировки транспортного средства

Приложение № 4. Общие виды транспортных средств на восьми страницах.

#### ДОПОЛНИТЕЛЬНАЯ ИНФОРМАЦИЯ

Перевозка пассажиров в переднем отсеке фургонов, оснащенных пассажирскими сиденьями, запрещена (для МАВР-3835??).

Назначение транспортного средства:

для перевозки грузов различного назначения, кроме опасных грузов (для АБ-3335??);

для погрузки/разгрузки и транспортировки грузов, кроме опасных грузов (для АБ-3135??);

для перевозки продовольственных и промышленных грузов, скоропортящихся продуктов (для АФ-3735??);

машина аварийно-технической службы (для МАВР-3835??);

для транспортировки сыпучих и навалочных грузов (для АС-3635??);

автоэвакуатор (для АЭ-3435??).

Руководитель органа по сертификации

\_\_\_\_\_

подпись

**М.И. Грифф**

\_\_\_\_\_  
инициалы, фамилия

**ОДОБРЕНИЕ ТИПА ТРАНСПОРТНОГО СРЕДСТВА УТВЕРЖДЕНО.**

Внесена запись в реестр за № E-RU.MT22.B.00116 от 23 декабря 2011 г.

Заместитель руководителя

**РОССТАНДАРТА**

\_\_\_\_\_  
наименование федерального органа  
исполнительной власти, выполняющего функции  
компетентного административного органа  
Российской Федерации в соответствии  
с Женевским Соглашением 1958 года

\_\_\_\_\_  
подпись

**А.В. Зажигалкин**

\_\_\_\_\_  
инициалы, фамилия

## E-RU.MT22.B.00116

## ОБЩИЕ ХАРАКТЕРИСТИКИ ТРАНСПОРТНОГО СРЕДСТВА

Колесная формула / ведущие колеса	4x2 / передние
Схема компоновки транспортного средства	переднеприводная
Расположение двигателя	переднее поперечное
Исполнение загрузочного пространства	бортовая платформа с открывающимися боковыми и задним бортами, с грузоподъемным бортом или без него (для АБ-3335??) или с краном-манипулятором (для АБ-3135??); кузов-фургон закрытого типа (промтоварный, изотермический, рефрижератор), с задней двустворчатой дверью и (или) боковыми дверями или без них, с грузоподъемным бортом или без него (для АФ-3735??); самосвальная платформа с трехсторонней разгрузкой при помощи гидравлического механизма (для АС-3635??); кузов-фургон закрытого типа, с задней двустворчатой дверью и (или) боковыми дверями или без них, с окнами или без них, с внутренней перегородкой или без нее, с 4...6 пассажирскими сиденьями в переднем отсеке (используемыми только во время стоянки) или без них (для МАВР-3835??); платформа стационарная с выдвижными трапами, или платформа подъемно-сдвижная при помощи гидравлического механизма (для АЭ-3435??)
Кабина	двухдверная, двух- или трехместная

Для модификаций:	<b>АФ-373500, АБ-333500, АБ-313500, МАВР-383500</b>	<b>АФ-373501, АБ-333501, АБ-313501, МАВР-383501</b>	<b>АФ-373511, АБ-333511, АБ-313511, МАВР-383511</b>	<b>АЭ-3435??</b>
Габаритные размеры, мм				
– длина	5550...5800	5900...6150	6800...7300	
– ширина	2100...2300			
– высота	2700...3100	2500		
База, мм	3450	3800	3800, 4035	
Колея передних / задних колес, мм	1820 / 1790...1980			

Для модификаций:	<b>АФ-373521, АБ-333521, АБ-313521, МАВР-383521, АФ-373541, АБ-333541, АБ-313541, МАВР-383541</b>	<b>АФ-373522, АБ-333522, АБ-313522, МАВР-383522</b>	<b>АФ-373532, АБ-333532, АБ-313532, МАВР-383532, АФ-373551, АБ-333551, АБ-313551, МАВР-383551</b>	<b>АС-3635??</b>
Габаритные размеры, мм				
– длина	6150...6400	6500...6750	5450...6550	
– ширина	2100...2300			
– высота	2700...3100	2254		
База, мм	4035	3450, 3800, 4035		
Колея передних / задних колес, мм	1820 / 1790...1980			

## E-RU.MT22.B.00116

Для модификаций:	АФ- 3735??	АБ- 3335??	АБ- 3135??	МАВР- 3835??	АЭ- 3435??	АС- 3635??
Масса транспортного средства в снаряженном состоянии, кг	2050... 2570	1870... 2510	2230... 2800	2600... 3100	2250... 2650	2250... 2550
Полная масса транспортного средства, кг – технически допустимая	3500					
Максимальная осевая масса, кг – на переднюю ось	1850...2100 (технически допустимая)					
– на заднюю ось	2000...2400 (технически допустимая)					
Максимальная масса прицепа, кг - прицеп без тормозной системы	750					
- прицеп с тормозной системой	2000...3000					
Максимальная масса автопоезда, кг	5500...6500					

Для модифика на шасси:	Y?AMA? PEUGEOT / PSA, 4HV	Y?BMA? PEUGEOT / PSA, 4HU	Y?DMA? IVECO SOFIM, FICE0481D
<b>Двигатель</b> (марка, тип)	четырехтактный дизель		
- количество и расположение цилиндров	4, рядное		
- рабочий объем цилиндров, см <sup>3</sup>	2198		2999
- степень сжатия	17.5		
Максимальная мощность, кВт (мин <sup>-1</sup> ) по Правилам ЕЭК ООН № 85	74 (2900)	88 (3500)	115,5 (3500)
Максимальный крутящий момент, Нм (мин <sup>-1</sup> )	250 (1500)	320 (2000)	400 (1700)
Топливо	дизельное		
<b>Система питания</b> (тип)	непосредственный впрыск топлива с общей рампой		
Блок управления (маркировка)	–		
ТНВД (тип, маркировка)	DENSO, HP3		BOSCH, CP3
Форсунки (тип, маркировка)	DENSO, 6C1Q-9K546		BOSCH, 0445110248
Нагнетатель воздуха (тип, маркировка)	MHI, 6U3Q-6K682		KKK, K04 или HG, GT20 или Mitsubishi, TD04
Воздушный фильтр (тип, маркировка)	F.AP.AC.AT, 1349549080, с сухим фильтрующим элементом		
Глушитель шума впуска (маркировка)	–		
<b>Система выпуска и нейтрализации отработавших газов</b>	один глушитель или два глушителя, нейтрализатор отработавших газов		
Нейтрализатор (маркировка)	F.AP.AC.AT, 1349824080		F.AP.AC.AT, 1350159080 или 1350077080
Глушители (маркировка) – 1 ступень	–		F.AP.AC.AT, 1350076080
– 2 ступень	F.AP.AC.AT, 1349822080		F.AP.AC.AT, 1350935080
<b>Трансмиссия</b> (тип)	механическая		
<b>Сцепление</b> (марка, тип)	сухое, однодисковое		

## E-RU.MT22.B.00116

Коробка передач (марка, тип)	PEUGEOT / PSA		FIAT / PSA	
	MLGU5C3/00	MLGU6C14/00	M40 CV6	
	с ручным управлением			
- число передач	вперед - 5, назад - 1		вперед - 6, назад - 1	
- передаточные числа				
I -	3,727	3,727	4,167	
II -	1,952	1,952	2,350	
III -	1,290	1,290	1,462	
IV -	0,875	0,875	0,955	
V -	0,647	0,673	0,695	
VI -	–	0,585	0,552	
3.X. -	3,154	3,154	4,083	
Главная передача (тип, маркировка)	PEUGEOT / PSA		FIAT / PSA	
	цилиндрическая, косозубая			
– передаточное число	4,933		4,222	
<b>Подвеска</b>				
Передняя (описание)	независимая, пружинная, типа McPherson, со стабилизатором поперечной устойчивости			
Задняя (описание)	зависимая, рессорная, с телескопическими амортизаторами			
<b>Рулевое управление (описание)</b>				
- рулевой механизм (тип, маркировка)	с гидроусилителем "шестерня - рейка", PSA			
<b>Тормозные системы</b>				
Рабочая (описание)	гидравлический двухконтурный привод, с диагональным разделением на контуры, с АБС; тормозные механизмы всех колес – дисковые			
Запасная (описание)	каждый контур рабочей тормозной системы			
Стояночная (описание)	механический (тросовый) привод к тормозным механизмам задних колес			
– усилитель (маркировка)	–			
– компрессор (маркировка)	–			
– тормозные камеры (маркировка)	–			
<b>Шины</b>				
– размерность	215/70 R15C	225/70 R15C	215/75 R16C	225/75 R16C
– минимально допустимый индекс нагрузки	109/107	112/110	116/114	118/116
– скоростная категория	S	S	R	R
– статический радиус, мм	319	325	347	347

## E-RU.MT22.B.00116

<b>Оборудование транспортного средства</b>	тент, каркас тента, ворота (для АБ-3335??); внутреннее освещение кузова, ступенька и поручень, фиксирующие элементы для удержания груза (для АФ-3735??, МАВР-3835??); холодильное оборудование (хладагент R134А) (для АФ-3735??); тент, упор (для АС-3635??); электроагрегат дизельный, штырь заземления, сварочное оборудование, набор слесарного инструмента (для МАВР-3835??); два противооткатных устройства и две проушины для крепления эвакуируемого автомобиля, проблесковый маячок оранжевого цвета, фара освещения рабочей зоны (для АЭ-3435??)
--	--

Руководитель органа по сертификации

---

подпись**М.И. Грифф**

---

инициалы, фамилия

SERTAUTO.RU

## E-RU.MT22.B.00116

## ОПИСАНИЕ МАРКИРОВКИ ТРАНСПОРТНОГО СРЕДСТВА

## 1. Место расположения и форма знака обращения на рынке:

Рядом с табличкой изготовителя.

Знак обращения на рынке выполнен в соответствии с Постановлением Правительства Российской Федерации от 19 ноября 2003 г. № 696.

## 2. Место расположения таблички изготовителя:

В нижнем углу, в передней части, на внешней стороне правой стенки кузова-фургона (для АФ-3735??, МАВР-3835??) или правого борта автомобиля (для АБ-3235??, АС-3635??) или на передней поперечине платформы (для АЭ-3435??).

## 3. Место расположения идентификационного номера:

## 3.1. На табличке изготовителя.

## 3.2. В проеме правой двери кабины, внизу или на задней стойке правой боковины кабины, под замком.

## 4. Структура и содержание идентификационных номеров транспортных средств:

1	2	3	4	5	6	7	8	9	10	11	12	13	14	15	16	17
X	9	H	3	?	3	5	?	?	?	?	0	0	0	?	?	?

поз. 1-3: **X9H** - международный идентификационный код изготовителя (WMI) – ООО «ЦЕНТРТРАНСТЕХМАШ».

поз 4-9: Обозначение модификаций транспортного средства:  
 «313500» - АБ-313500, «333500» - АБ-333500, «363500» - АС-363500,  
 «373500» - АФ-373500, «383500» - МАВР-383500,  
 «313501» - АБ-313501, «333501» - АБ-333501, «363501» - АС-363501,  
 «373501» - АФ-373501, «383501» - МАВР-383501,  
 «313511» - АБ-313511, «333511» - АБ-333511, «343511» - АЭ-343511,  
 «363511» - АС-363511, «373511» - АФ-373511, «383511» - МАВР-383511,  
 «313521» - АБ-313521, «333521» - АБ-333521, «343521» - АЭ-343521,  
 «363521» - АС-363521, «373521» - АФ-373521, «383521» - МАВР-383521,  
 «313522» - АБ-313522, «333522» - АБ-333522, «343522» - АЭ-343522,  
 «363522» - АС-363522, «373522» - АФ-373522, «383522» - МАВР-383522,  
 «313532» - АБ-313532, «333532» - АБ-333532, «343532» - АЭ-343532,  
 «363532» - АС-363532, «373532» - АФ-373532, «383532» - МАВР-383532,  
 «313541» - АБ-313541, «333541» - АБ-333541, «343541» - АЭ-343541,  
 «363541» - АС-363541, «373541» - АФ-373541, «383541» - МАВР-383541,  
 «313551» - АБ-313551, «333551» - АБ-333551, «343551» - АЭ-343551,  
 «363551» - АС-363551, «373551» - АФ-373551, «383551» - МАВР-383551.

поз. 10: Код года выпуска или модельный год согласно Пункта 1 Приложения 8 к техническому регламенту о безопасности колесных транспортных средств.

поз. 11: Код месяца изготовления:  
**1** – январь, **2** – февраль, **3** – март, **4** – апрель, **5** – май, **6** – июнь, **7** – июль,  
**8** – август, **9** – сентябрь, **А** – октябрь, **В** – ноябрь, **С** - декабрь.

поз. 12-17: Производственный номер транспортного средства.

E-RU.MT22.B.00116

## ОБЩИЙ ВИД ТРАНСПОРТНОГО СРЕДСТВА

АБ-3335, модификации  
 АБ-333500, АБ-333501, АБ-333511, АБ-333521,  
 АБ-333522, АБ-333532, АБ-333541, АБ-333551

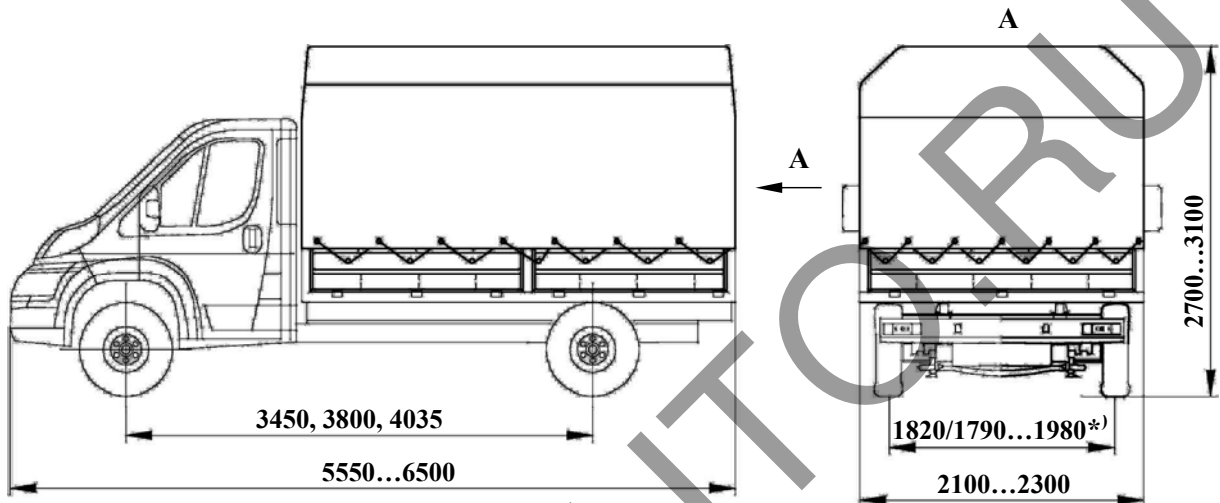

## Вариант с задними воротами

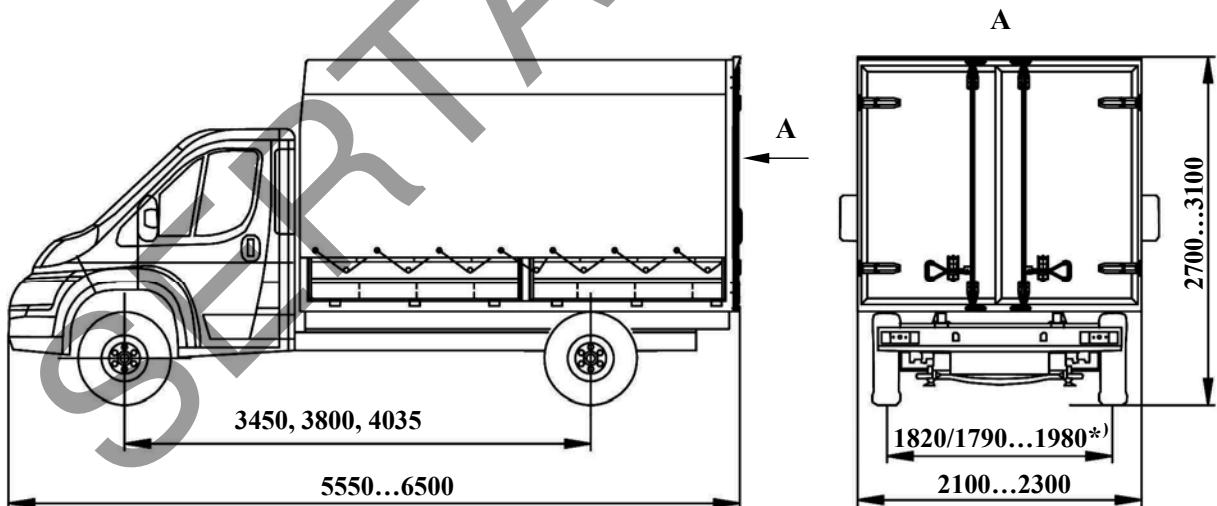

\*) - колея передних/ задних колес



E-RU.MT22.B.00116

## ОБЩИЙ ВИД ТРАНСПОРТНОГО СРЕДСТВА

АБ-3335, модификации  
 АБ-333500, АБ-333501, АБ-333511, АБ-333521,  
 АБ-333522, АБ-333532, АБ-333541, АБ-333551

## Вариант с грузоподъемным бортом

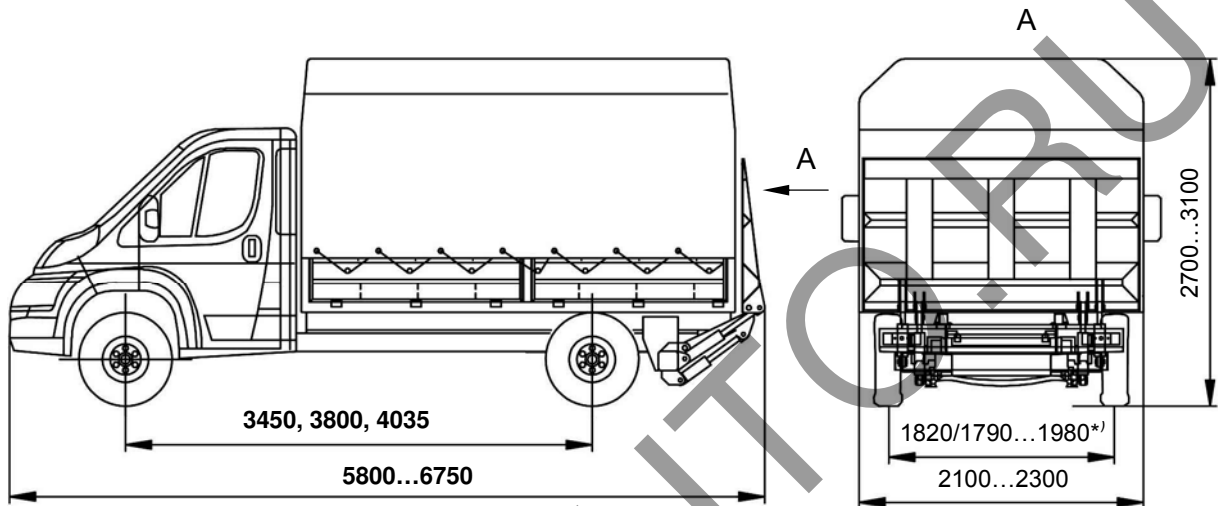

## Вариант с задними воротами и грузоподъемным бортом

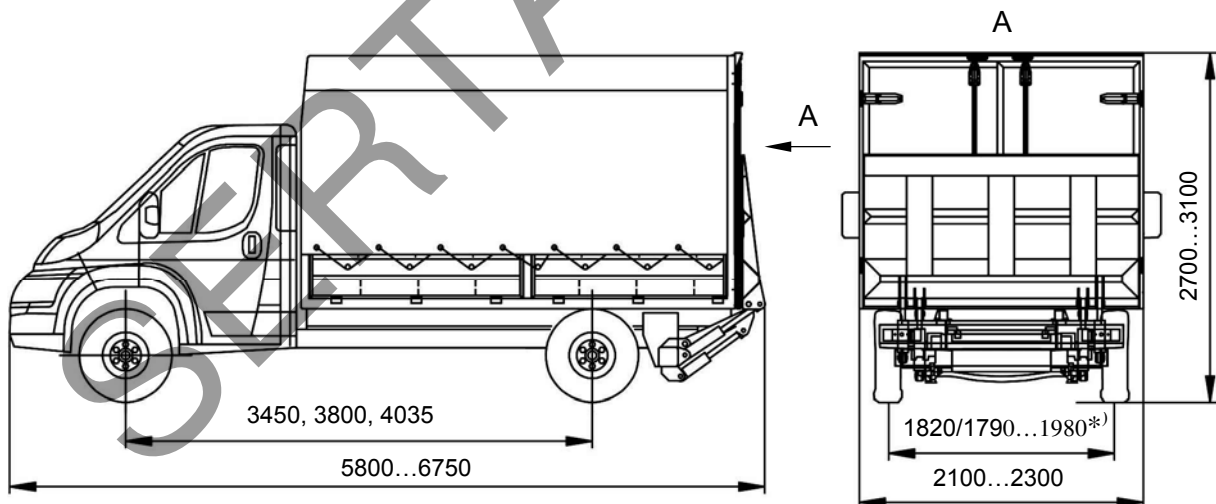

\*) - колея передних/ задних колес

E-RU.MT22.B.00116

## ОБЩИЙ ВИД ТРАНСПОРТНОГО СРЕДСТВА

АФ-3735, модификации  
 АФ-373500, АФ-373501, АФ-373511, АФ-373521,  
 АФ-373522, АФ-373532, АФ-373541, АФ-373551

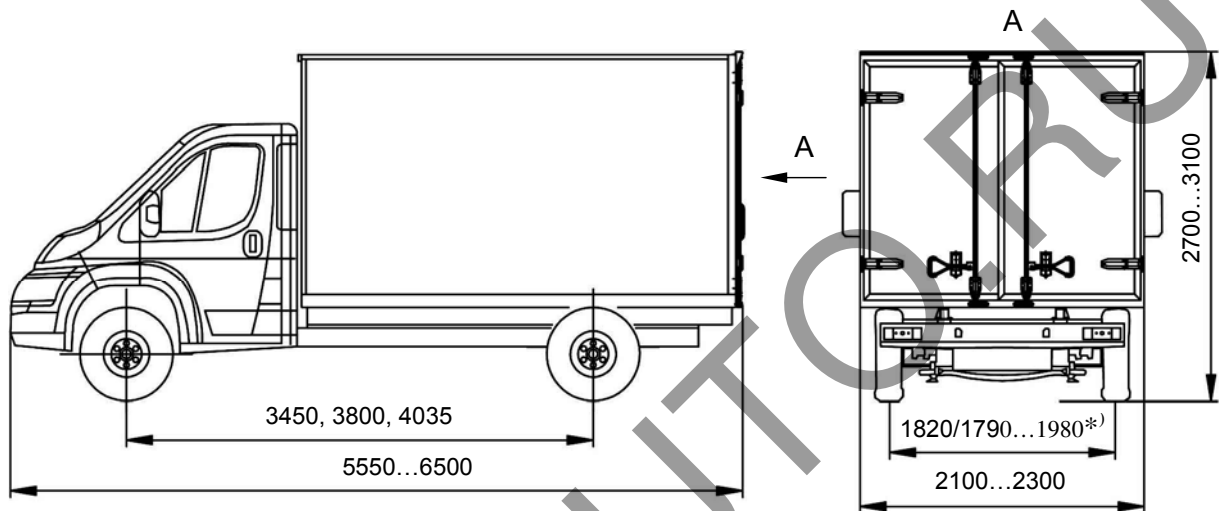

## Вариант с холодильной установкой

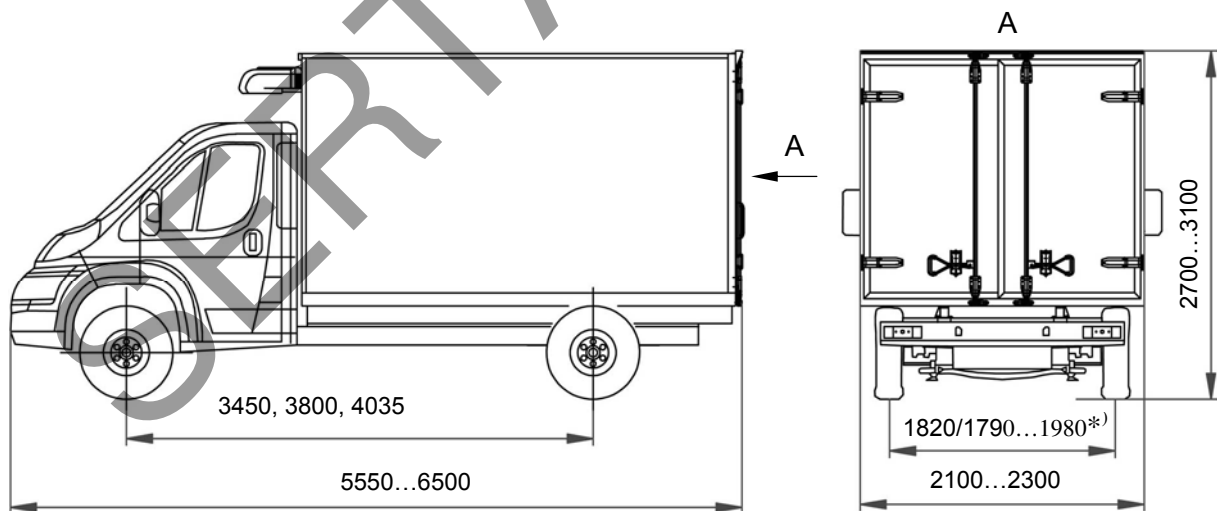

\*) - колея передних/ задних колес

E-RU.MT22.B.00116

## ОБЩИЙ ВИД ТРАНСПОРТНОГО СРЕДСТВА

АФ-3735, модификации  
 АФ-373500, АФ-373501, АФ-373511, АФ-373521,  
 АФ-373522, АФ-373532, АФ-373541, АФ-373551

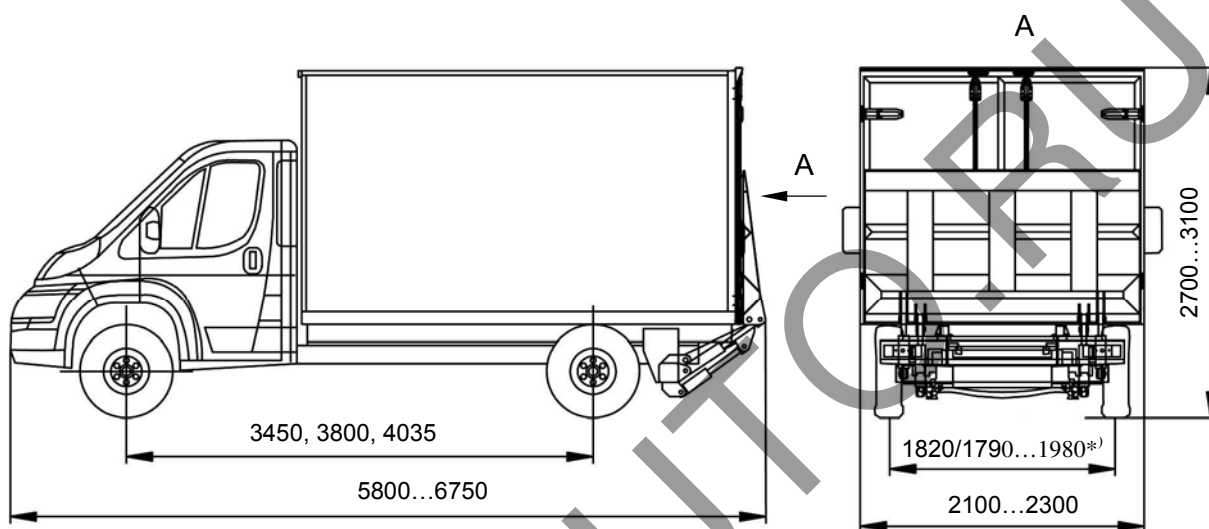

## Вариант с грузоподъемным бортом и холодильной установкой

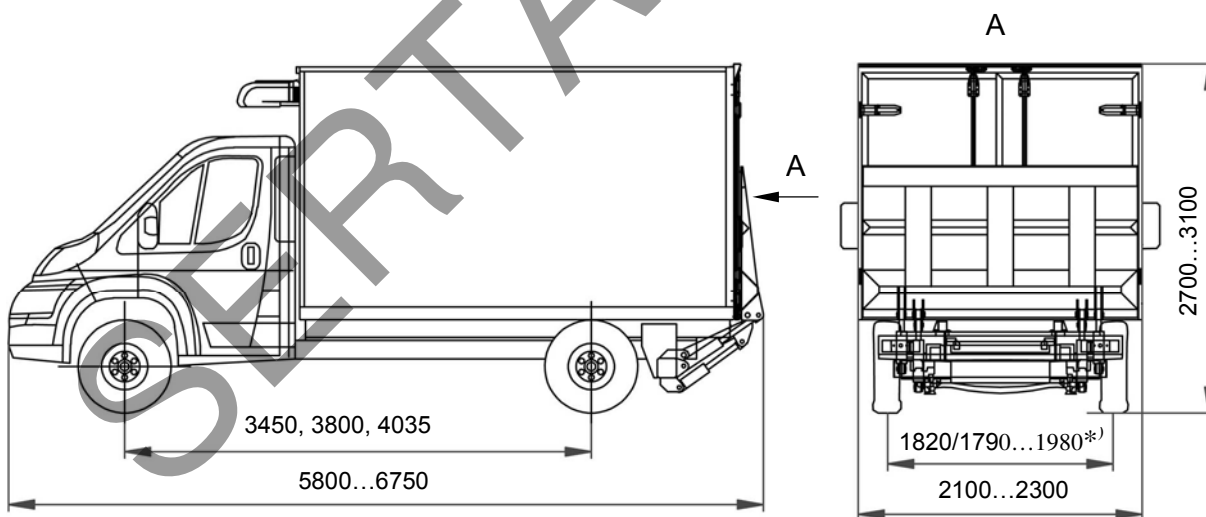

\*) - колея передних/ задних колес

E-RU.MT22.B.00116

## ОБЩИЙ ВИД ТРАНСПОРТНОГО СРЕДСТВА

АБ-3135, модификации  
 АБ-313500, АБ-313501, АБ-313511, АБ-313521,  
 АБ-313522, АБ-313532, АБ-313541, АБ-313551

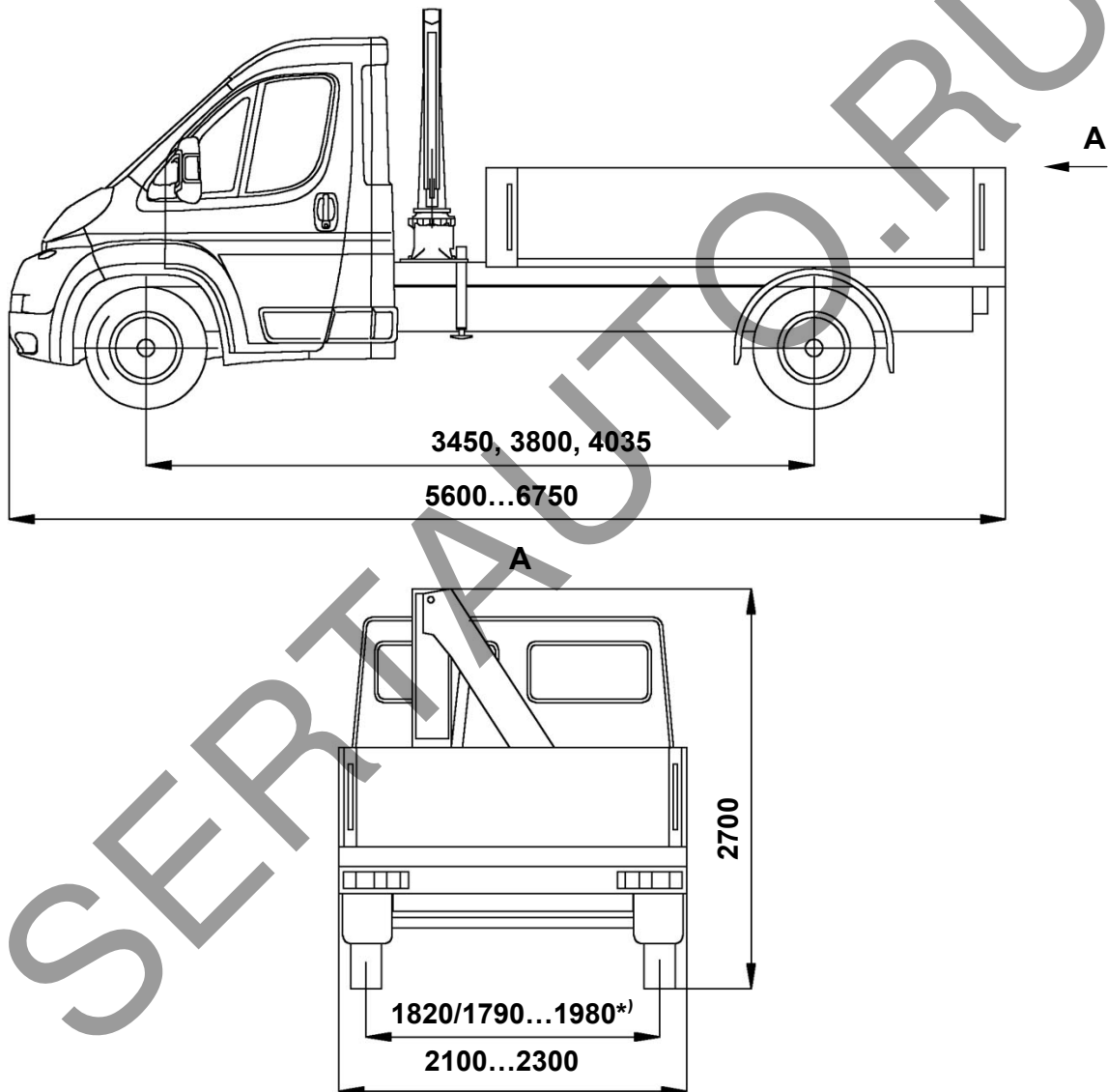

\*) - колея передних/ задних колес

E-RU.MT22.B.00116

## ОБЩИЙ ВИД ТРАНСПОРТНОГО СРЕДСТВА

**МАВР-3835, модификации**  
**МАВР-383500, МАВР-383501, МАВР-383511, МАВР-383521,**  
**МАВР-383522, МАВР-383532, МАВР-383541, МАВР-383551**

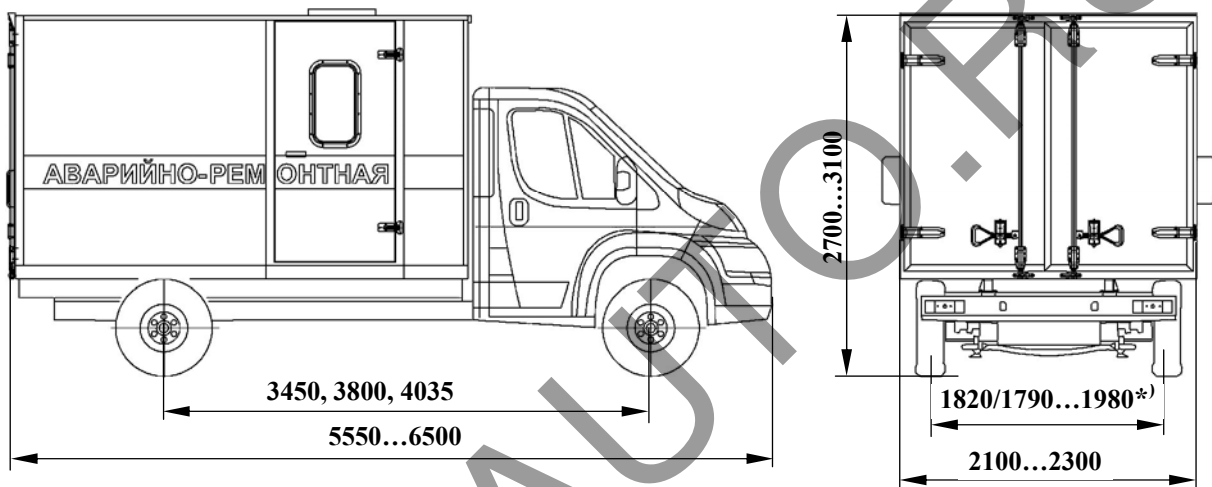

\*) - колея передних/ задних колес

E-RU.MT22.B.00116

## ОБЩИЙ ВИД ТРАНСПОРТНОГО СРЕДСТВА

**АЭ-3435, модификации**  
**АЭ-343511, АЭ-343521, АЭ-343522, АЭ-343532, АЭ-343541, АЭ-343551**

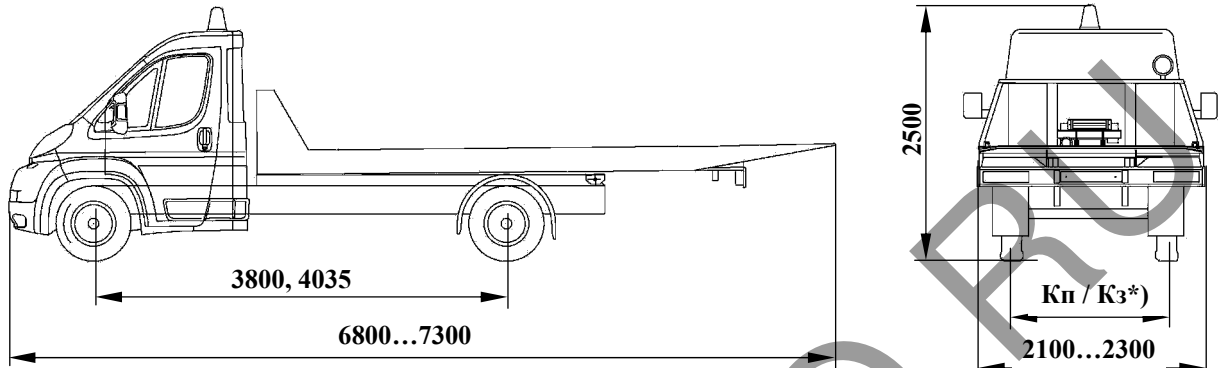

Вариант

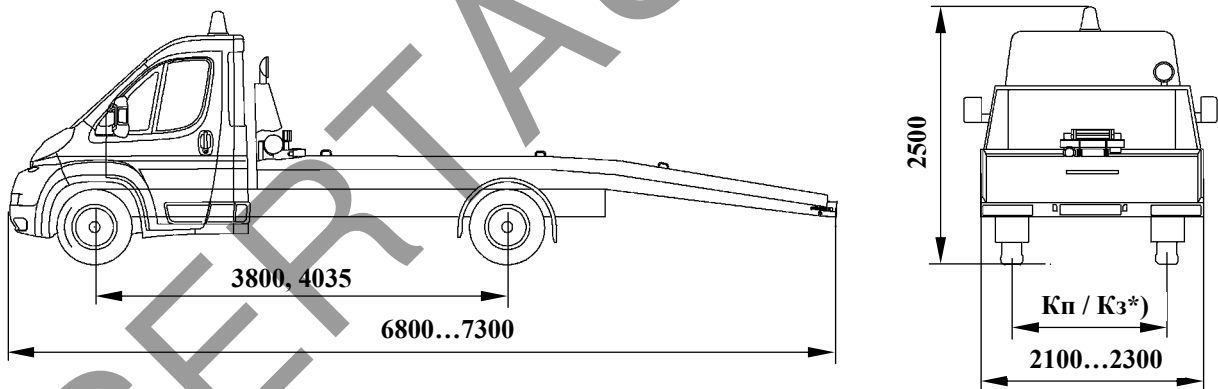

\*)  $K_{п}/K_{з}$  = 1820/1790...1980 - колея передних/ задних колес

E-RU.MT22.B.00116

## ОБЩИЙ ВИД ТРАНСПОРТНОГО СРЕДСТВА

АС-3635, модификации  
АС-363500, АС-363501, АС-363511, АС-363521,  
АС-363522, АС-363532, АС-363541, АС-363551

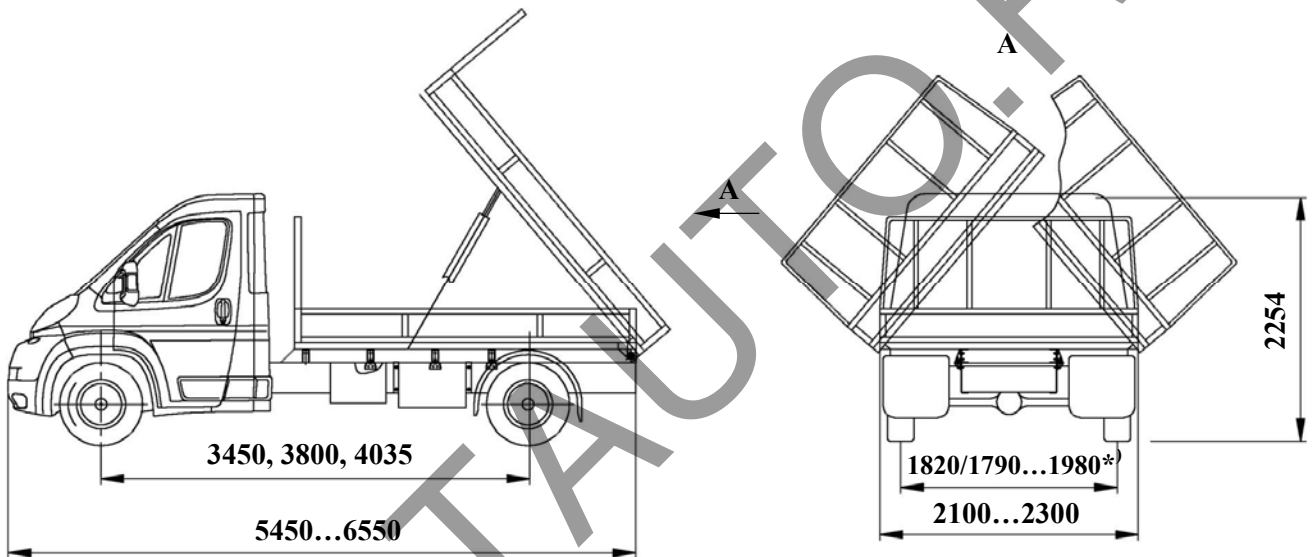

\*) - колея передних/ задних колес