

E-RU.MT22.B.00246

26 сентября 2012 г.

31 декабря 2013 г.

СПЕЦИАЛЬНЫХ И СПЕЦИАЛИЗИРОВАННЫХ АВТОТРАНСПОРТНЫХ СРЕДСТВ И УСЛУГ НА АВТОМОБИЛЬНОМ ТРАНСПОРТЕ (ОС САТС) НЕКОММЕРЧЕСКОЙ ОРГАНИЗАЦИИ "ФОНД РАЗВИТИЯ СЕРТИФИКАЦИИ СПЕЦАВТОТРАНСПОРТА, СРЕДСТВ МЕХАНИЗАЦИИ И ТЕХНОЛОГИЙ ВЫПОЛНЕНИЯ РАБОТ В СТРОИТЕЛЬСТВЕ" ("САМТ-ФОНД")

РФ, 105062, г. Москва, Подсосенский пер., д.21, стр.3, ОГРН 1077700018796, № РОСС RU.0001.10MT22 от 03.06.2009 г. до 03.06.2014 г., тел. (495) 916-28-58, факс: (495) 917-21-60, E-mail: griff@samt-fond.ru

МАРКА	
КОММЕРЧЕСКОЕ НАИМЕНОВАНИЕ	УРБ-2А2, УРБ-2ДЗ, УРБ-2А2Д
ТИП	59341
ШАССИ	КАМАЗ 43114-15
МОДИФИКАЦИИ	593412-0000010, 593412-0000011, 593411-0000010
КАТЕГОРИЯ	N ₃ G
ЭКОЛОГИЧЕСКИЙ КЛАСС	3
КОД ОКП / ТН ВЭД	36 6211 / 8705 90
ЗАЯВИТЕЛЬ И ЕГО АДРЕС	Общество с ограниченной ответственностью «Специальные буровые машины» (ООО «СпецБурМаш»), 456780, Челябинская область, г. Озёрск, ул. Красноармей- ская, 16, Российская Федерация тел./факс: 8 (351 30) 4-51-90, ОГРН: 1077422002239
ИЗГОТОВИТЕЛЬ И ЕГО АДРЕС	Общество с ограниченной ответственностью «Специальные буровые машины» (ООО «СпецБурМаш»), 456780, Челябинская область, г. Озёрск, ул. Красноармей- ская, 16, Российская Федерация тел./факс: 8 (351 30) 4-51-90, ОГРН: 1077422002239
ПРЕДСТАВИТЕЛЬ ИЗГОТОВИТЕЛЯ И ЕГО АДРЕС	-
СБОРОЧНЫЙ ЗАВОД И ЕГО АДРЕС	456780, Челябинская область, г. Озёрск, ул. Красноармей- ская, 16, Российская Федерация
ПОСТАВЩИК СБОРОЧНЫХ КОМПЛЕКТОВ И ЕГО АДРЕС	-

соответствуют установленным в Российской Федерации требованиям технического регламента о безопасности колесных транспортных средств.

Действие данного ОДОБРЕНИЯ ТИПА ТРАНСПОРТНОГО СРЕДСТВА распространяется на серийно выпускаемую продукцию.

Данное ОДОБРЕНИЕ ТИПА ТРАНСПОРТНОГО СРЕДСТВА без приложений не действительно.

Приложение № 1. Общие характеристики транспортного средства

Приложение № 2. Перечень документов, явившихся основанием для оформления ОДОБРЕНИЯ ТИПА ТРАНСПОРТНОГО СРЕДСТВА

Приложение № 3. Описание маркировки транспортного средства

Приложение № 4. Общие виды транспортного средства на двух страницах.

ДОПОЛНИТЕЛЬНАЯ ИНФОРМАЦИЯ

отсутствует

Руководитель органа по сертификации

подпись

М.И. Грифф

инициалы, фамилия

ОДОБРЕНИЕ ТИПА ТРАНСПОРТНОГО СРЕДСТВА УТВЕРЖДЕНО.

Внесена запись в реестр за № E-RU.MT22.B.00246 от 26 сентября 2012 г.

Заместитель руководителя

РОССТАНДАРТА

наименование федерального органа
исполнительной власти, выполняющего
функции компетентного административного
органа Российской Федерации в соответствии
с Женевским Соглашением 1958 года

подпись

А.В. Зажигалкин

инициалы, фамилия

E-RU.MT22.B.00246

ОБЩИЕ ХАРАКТЕРИСТИКИ ТРАНСПОРТНОГО СРЕДСТВА

Колесная формула / ведущие колеса	6x6/все
Схема компоновки транспортного средства	кабина над двигателем
Расположение двигателя	переднее продольное
Исполнение грузозачного пространства	платформа с бурильным оборудованием
Кабина	цельнометаллическая, двухдверная, трехместная, откидывающаяся вперед, со спальным местом или без него
Габаритные размеры, мм	
- длина	8700
- ширина	2500
- высота	3810
База, мм	3340+1320
Колея передних / задних колес, мм	2050/2050

для модификаций:	593412-0000010	593412-0000011	593411-0000010
Масса транспортного средства в снаряженном состоянии, кг		9105	
Полная масса транспортного средства, кг			
- технически допустимая	14500	14650	15130
- разрешенная		25000	
Максимальная осевая масса, кг			
- на переднюю ось (технически допустимая)	5050	5100	5280
- на переднюю ось (разрешенная)		11500	
- на заднюю тележку (технически допустимая)	9450	9450	9850
- на заднюю тележку (разрешенная)		18000	
Максимальная масса прицепа, кг	буксировка прицепа не предусмотрена		
Двигатель (марка, тип)	КАМАЗ, 740.31-240, четырехтактный дизель		
- количество и расположение цилиндров	8, V-образное		
- рабочий объем цилиндров, см ³	10850		
- степень сжатия	16,5		
- максимальная мощность, кВт (мин ⁻¹), по методике Правил ЕЭК ООН № 85	165 (2200)		
- максимальный крутящий момент, Нм (мин ⁻¹)	912 (1000...1500)		
Топливо	дизельное		

E-RU.MT22.B.00246

Система питания (тип)	впрыск топлива под давлением
Блок управления (маркировка)	---
ТНВД (тип, маркировка)	ЯЗДА, 337-20.05; Bosch, 337-71.01, 0 402 648 608
Форсунки (тип, маркировка)	ЯЗДА, 273-20, 273-50; АЗПИ, 216, 216А, 216-02, 216-02А
Нагнетатель воздуха (тип, маркировка)	КАМАЗ, ТКР 7С-6; "Borg Warner Turbo Systems "
Воздушный фильтр (тип, маркировка)	S2B/7624ТАЕ/0,7D9
Глушитель шума впуска (маркировка)	Тамбовмаш или Автоагрегат, 740.05-1109510
Глушитель шума выпуска (маркировка)	---

Система выпуска и нейтрализации отработавших газов	один глушитель, система нейтрализации отсутствует
Глушители (маркировка)	КАМАЗ, 6520-1201010

Трансмиссия (тип)	механическая					
Сцепление (марка, тип)	КАМАЗ, 142, сухое, двухдисковое					
Коробка передач (марка, тип)	КАМАЗ, 142	КАМАЗ, 152	ZF, 9S109-472	ZF, 9S109-494	ZF, 9S1310	
	механическая, с ручным управлением					
число передач и передаточные числа	вперед - 5, назад - 1	вперед - 10, назад - 2		вперед - 9, назад - 1		
	-	низшее	высшее	-	-	-
дополнительная понижающая -	-	-	-	12,91	10,24	9,48
I-	7,82	7,82	6,38	8,96	6,57	6,58
II-	4,03	4,03	3,29	6,37	4,78	4,68
III-	2,50	2,50	2,04	4,71	3,53	3,48
IV-	1,53	1,53	1,25	3,53	2,61	2,62
V-	1,00	1,00	0,81	2,54	1,86	1,89
VI-	-	-	-	1,81	1,35	1,35
VII-	-	-	-	1,34	1,00	1,00
VIII-	-	-	-	1,00	0,74	0,75
3.X-	7,38	7,38	6,02	12,20	9,44	8,97

Раздаточная коробка (тип, маркировка)	КАМАЗ-65111-1800020-21, -22, -23, механическая, двухступенчатая, с блокировкой межосевого дифференциала
- число передач	2
- передаточные числа	0,917 (высшее) 1,692 (низшее)
Главная передача (тип, маркировка)	КАМАЗ, центральный двухступенчатый редуктор с блокируемым межколесным дифференциалом
- передаточное число	5,94; 6,53; 7,22

Подвеска	
Передняя (описание)	зависимая, на двух полуэллиптических рессорах, с гидравлическими телескопическими амортизаторами и резиновыми буферами
Задняя (описание)	балансирная, на двух полуэллиптических рессорах, с реактивными штангами

Рулевое управление (описание)	с гидроусилителем
- рулевой механизм (тип, маркировка)	"винт – шариковая гайка – рейка – сектор", КАМАЗ, 4310-3400020

E-RU.MT22.B.00246

Тормозные системы

Рабочая (описание)	пневматический двухконтурный привод с разделением на контуры на переднюю ось и заднюю тележку, с АБС; тормозные механизмы всех колес - барабанные
Запасная (описание)	каждый из контуров рабочей тормозной системы
Стояночная (описание)	привод от пружинных энергоаккумуляторов к тормозным механизмам колес задней тележки
Вспомогательная (износостойкая) (описание)	моторный тормоз-замедлитель
- компрессор (маркировка)	Prva Petoletka 5 115 01 135 0, WABCO 911.153.110.0, KNORR-BREMSE LK 8906; 320cc (3971519), Ижевский механический завод, 53205-3509015, 53205-3509015-20
- тормозные камеры/цилиндры (маркировка)	РААЗ, 25.3519211-10, 25.3519311-10; КЗТАА, 661-3519210-10, 661-3519310-10 (передние); РААЗ, 25.3519201; КЗТАА, 661-3519200 (задние)

Шины

размерность	425/85 R21
минимально допустимый индекс нагрузки	156
скоростная категория	G
статический радиус, мм	585

Оборудование транспортного средства

предпусковой подогреватель двигателя, коробка отбора мощности

Руководитель органа по сертификации

подпись

М.И. Грифф

инициалы, фамилия

ОПИСАНИЕ МАРКИРОВКИ ТРАНСПОРТНОГО СРЕДСТВА

1. Место расположения и форма знака обращения на рынке:

На табличке изготовителя.

Знак обращения на рынке выполнен в соответствии с Постановлением Правительства Российской Федерации от 19 ноября 2003 г. № 696.

2. Место расположения таблички изготовителя:

В нижней части проема правой двери кабины

3. Место расположения идентификационного номера:

3.1. На табличке изготовителя.

3.2. На лонжероне рамы, в задней части с правой стороны.

4. Структура и содержание идентификационного номера (номеров) транспортных средств:

1	2	3	4	5	6	7	8	9	10	11	12	13	14	15	16	17
X	8	9	5	9	3	4	1	?	?	0	E	G	9	?	?	?

поз. 1 - 3: Международный идентификационный код изготовителя (WMI):

X89 – код изготовителя (см. также поз. 12-14), указывающий на то, что объем его производства не превышает 500ед. в год;

поз. 4 - 9: обозначение модификации транспортного средства:

593411 - 593411-0000010

593412 - 593412-0000010

593413 - 593412-0000011

поз. 10: Год выпуска или модельный год согласно Таблице 1 Приложения № 8 к техническому регламенту о безопасности колесных транспортных средств.

поз. 11: **0** – постоянный символ

поз. 12 - 14: **EG9** – код изготовителя (совместно с WMI) – ООО «СпецБурМаш»

поз. 15 - 17: Производственный номер транспортного средства.

Руководитель органа по сертификации

подпись

М.И. Грифф

инициалы, фамилия

E-RU.MT22.B.00246

ОБЩИЙ ВИД ТРАНСПОРТНОГО СРЕДСТВА
59341

модификация 593411-0000010

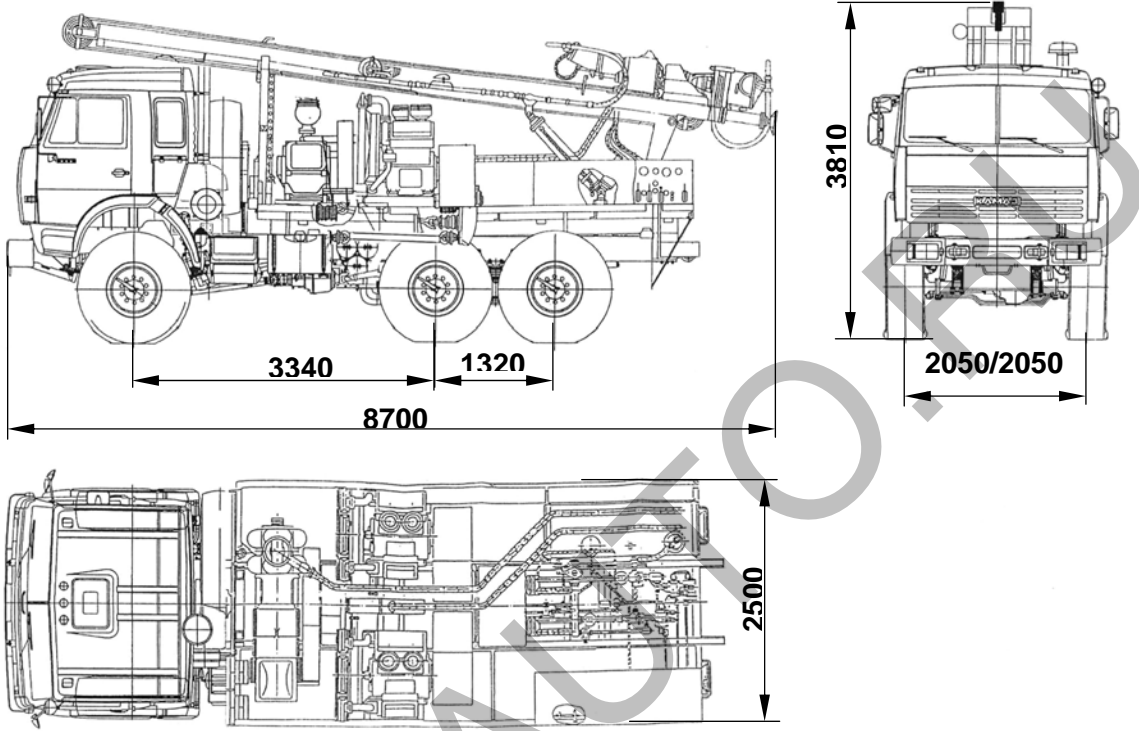

модификация 593412-0000010

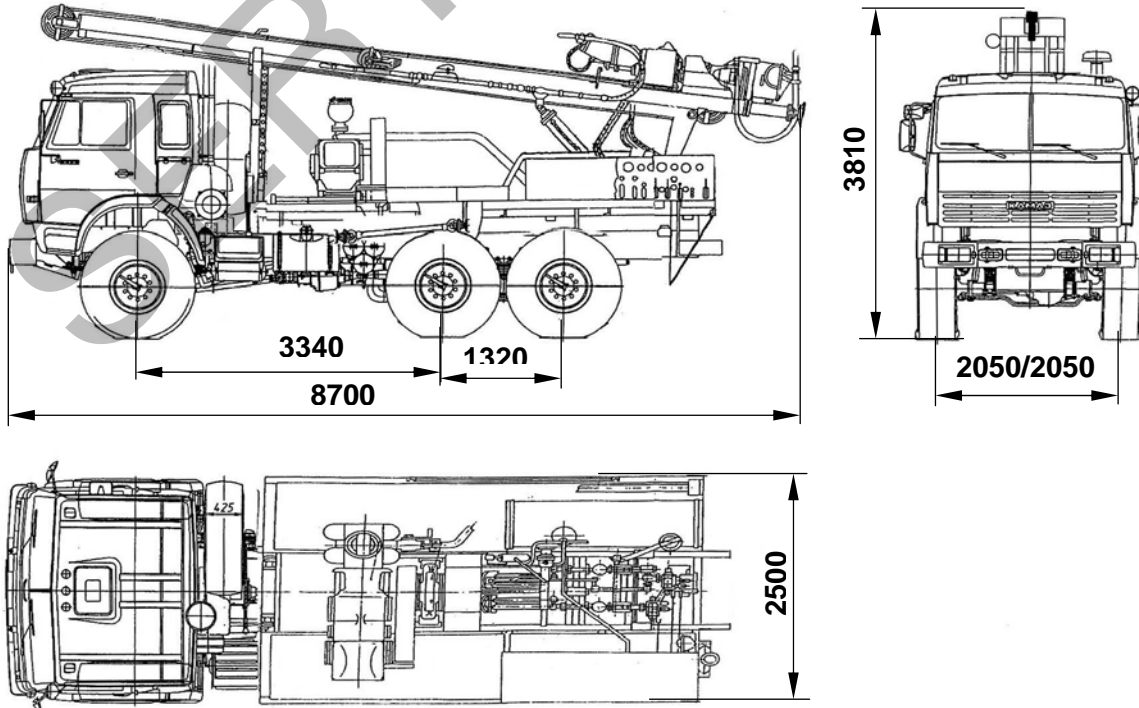

E-RU.MT22.B.00246

ОБЩИЙ ВИД ТРАНСПОРТНОГО СРЕДСТВА
59341

модификация 593412-0000011

