

РОССИЙСКАЯ ФЕДЕРАЦИЯ

ОДОБРЕНИЕ ТИПА ТРАНСПОРТНОГО СРЕДСТВА

0007792

№ E-RU.MT02.B.00693

Срок действия с 4 марта 2013 по 4 марта 2014

ОРГАН ПО СЕРТИФИКАЦИИ

механических транспортных средств и прицепов, их составных частей и предметов оборудования
 «САТР-ФОНД» Межотраслевого Фонда «Сертификация автотранспорта САТР» (ОС «САТР-ФОНД»)
 125480, г. Москва, ул. Героев Панфиловцев, 24, ОГРН: 1027739132530
 № РОСС RU.0001.11MT02 от 04.06.2009 г. до 04.06.2014 г.
 тел.: (495) 454-42-27, факс: (495) 454-72-12, e-mail: mail@satr fond.ru

ТРАНСПОРТНЫЕ СРЕДСТВА

МАРКА	Mercedes-Benz			
КОММЕРЧЕСКОЕ НАИМЕНОВАНИЕ	Mercedes-Benz Actros, Mercedes-Benz Actros SLT			
ТИП	Actros, Actros SLT			
МОДИФИКАЦИИ	3241	4141K, 4141AK, 4144K, 4144AK, 4151K, 4151AK, 4155K, 4155AK, 4160K, 4160AK	3232B, 3241B, 4141B, 4144B, 4148B	4151S, 4151AS, 4155S, 4155AS, 4160S, 4160AS, 4151LS, 4155LS, 4160LS
КАТЕГОРИЯ	N ₃ , N ₃ G			
ЭКОЛОГИЧЕСКИЙ КЛАСС	4 (для мод. с дв. OM501 LA IV/1 (541.970, 541.971), OM501 LA IV/3 (541.974, 541.975), OM501 LA IV/4 (541.976, 541.977), OM502 LA IV/1 (542.960, 542.961), OM502 LA IV/2 (542.962, 542.963), OM502 LA IV/3 (542.964, 542.965), OM501 LA IV/6 (541.978, 541.979)); 5 (для мод. с дв. OM501 LA V/1 (541.970, 541.971), OM501 LA V/3 (541.974, 541.975), OM501 LA V/4 (541.976, 541.977), OM501 LA V/6 (541.978, 541.979), OM502 LA V/1 (542.960, 542.961), OM502 LA V/2 (542.962, 542.963), OM502 LA V/3 (542.964, 542.965), OM501 LA EEV/1 (541.996, 541.997), OM501 LA EEV/3 (541.990, 541.991), OM501 LA EEV/4 (541.992, 541.993))			
КОД ОКП / ТН ВЭД	45 1115/45 1116/ 45 2110/ 8704 23	45 1153/45 1156/ 8704 23	48 2655 / 8705 40	45 1134/45 1135/ 45 1136/ 8701 20
ЗАЯВИТЕЛЬ И ЕГО АДРЕС	Общество с ограниченной ответственностью «Мерседес-Бенц Тракс Восток» (ООО «МБ Тракс Восток»), 423800, Республика Татарстан, г. Набережные Челны, Промышленно-коммунальная зона, Промзона, Производственный проезд, д. 47, Российская Федерация, ОГРН 1097746596353 тел./факс (495) 411-54-12 / (495) 745 26-41			
ИЗГОТОВИТЕЛЬ И ЕГО АДРЕС	Общество с ограниченной ответственностью «Мерседес-Бенц Тракс Восток» (ООО «МБ Тракс Восток»), 423800, Республика Татарстан, г. Набережные Челны, Промышленно-коммунальная зона, Промзона, Производственный проезд, д. 47, Российская Федерация, ОГРН 1097746596353 тел./факс (495) 411-54-12 / (495) 745 26-41			



ПРЕДСТАВИТЕЛЬ ИЗГОТОВИТЕЛЯ И ЕГО АДРЕС	—
СБОРОЧНЫЙ ЗАВОД И ЕГО АДРЕС	423800, Республика Татарстан, г. Набережные Челны, Промыленно-коммунальная зона, Промзона, Производственный проезд, д. 47, Российская Федерация
ПОСТАВЩИК СБОРОЧНЫХ КОМПЛЕКТОВ И ЕГО АДРЕС	—

соответствуют установленным в Российской Федерации требованиям технического регламента о безопасности колесных транспортных средств.

Действие данного ОДОБРЕНИЯ ТИПА ТРАНСПОРТНОГО СРЕДСТВА распространяется на серийно выпускаемую продукцию.

Данное ОДОБРЕНИЕ ТИПА ТРАНСПОРТНОГО СРЕДСТВА без приложений недействительно.

Приложение № 1. Общие характеристики транспортного средства

Приложение № 2. Перечень документов, явившихся основанием для оформления ОДОБРЕНИЯ ТИПА ТРАНСПОРТНОГО СРЕДСТВА

Приложение № 3. Описание маркировки транспортного средства

Приложение № 4. Общий вид транспортного средства на пяти страницах

ДОПОЛНИТЕЛЬНАЯ ИНФОРМАЦИЯ

В случае превышения параметров, указанных в пунктах 3.1 и 3.2 Приложения № 4 к техническому регламенту о безопасности колесных транспортных средств, для передвижения транспортных средств по территории Российской Федерации необходимо оформление специального разрешения.

Транспортные средства модификаций 3241 с кузовом фургон или изотермический фургон предназначены для перевозки продуктов питания.

Руководитель органа по сертификации



подпись

Б.В. Кисуленко

инициалы, фамилия

ОДОБРЕНИЕ ТИПА ТРАНСПОРТНОГО СРЕДСТВА УТВЕРЖДЕНО.

Внесена запись в реестр за № E-RU.MT02.B.00693 от 4 марта 2013

Заместитель руководителя

РОССТАНДАРТА

наименование федерального органа
исполнительной власти, выполняющего функции
компетентного административного органа
Российской Федерации в соответствии
с Женевским Соглашением 1958 года



подпись

А.В. Зажигалкин

инициалы, фамилия

к Одобрению типа транспортного средства № E-RU.MT02.B.00693

ОБЩИЕ ХАРАКТЕРИСТИКИ ТРАНСПОРТНОГО СРЕДСТВА

Колесная формула / ведущие колеса	8 x 4 / третьей и четвертой осей; 8 x 6 / первой, третьей и четвертой осей 8 x 8 / все
Схема компоновки транспортного средства	кабина над двигателем
Расположение двигателя	переднее продольное

для модификаций:	3232B, 3241B, 4141B, 4144B, 4148B	3241	4141K, 4141AK, 4144K, 4144AK, 4151K, 4151AK, 4155K, 4155AK, 4160K, 4160AK	4151S, 4151AS, 4155S, 4155AS, 4160S, 4160AS, 4151LS, 4155LS, 4160LS
Исполнение загрузочного пространства	бетономеситель	бортовая платформа с тентом или без него, грузовой фургон общего назначения с гидробортом или без него; фургон изотермический (рефрижератор) с гидробортом или без него, с холодильной установкой или без нее, с дверью с левой и/или правой стороны или без них	самосвальная платформа	седельно-цепное устройство
Кабина	двухдверная, цельнометаллическая, одно...семиместная; типа: S - короткая, M - средняя, с одним спальным местом или без него; L - длинная с одним или двумя спальными местами, с низкой, нормальной или высокой крышей, LH - длинная, высокая, высокорасположенная, с одним или двумя спальными местами			
Габаритные размеры, мм				
- длина	8040...12000	5890...12000	7690...12000	6825...10155
- ширина	2490...2600			
- высота	4000			
База, мм	550...2550 + 1350	4100 + 1350 (1450)*		2640...4000 + 1630...2850 + 1350...4100 + 1350 (1450)*
Колея передних / средних / колес задней тележки, мм	1800...2140/1800...2140/1800...2050			
Масса транспортного средства в снаряженном состоянии, кг	8100...19760			

* - для шин увеличенного диаметра (например 12.00R24, 14.00R20, 16.00R20 и т.д.)

к Одобрению типа транспортного средства № E-RU.MT02.B.00693

для модификаций:		3241	4141K, 4141AK, 4144K, 4144AK, 4151K, 4151AK, 4155K, 4155AK, 4160K, 4160AK	3232B, 3241B, 4141B, 4144B, 4148B	4151S, 4151AS, 4155S, 4155AS, 4160S, 4160AS, 4151LS, 4155LS, 4160LS
Полная масса транспортного средства, кг					
– технически допустимая		32000...44000	32000...48000	32000...48000	36000...48000
– разрешенная		32000			
Максимальная осевая масса, кг					
- на первую/ вторую оси	технически допустимая	6300...9000	6300...9000	6300...9000	6300...9000
	разрешенная	10000 (11500 - для ведущей оси)			
- на заднюю тележку	технически допустимая	18000...26000	12600...32000	12600...32000	15000...32000
	разрешенная	18000			
Максимальная масса прицепа, кг					
- прицепа без тормозной системы		750			
- прицепа с тормозной системой		18000...50000	18000...90000	18000...90000	18000...238000
Максимальная масса автопоезда, кг					
– технически допустимая		50000...82000**	50000...138000**	50000...138000**	56000...250000**
– разрешенная		40000			
		44000 – для автопоезда с двух- или трехосным полуприцепом, перевозящим 40-футовый контейнер ISO			

** – технически допустимая масса автопоезда устанавливается изготовителем в зависимости от комплектации транспортного средства

для модификаций экологического класса 4:	3232B	3241, 3241B, 4141B, 4141K, 4141AK	4144K, 4144AK, 4144B	4148B	4151S, 4151AS, 4151K, 4151AK, 4151LS	4155AS, 4155S, 4155K, 4155AK, 4155LS	4160S, 4160AS, 4160K, 4160AK, 4160LS
Двигатель (марка, тип)	Daimler AG, Mercedes – Benz						
	OM501 LA IV/1	OM501 LA IV/3	OM501 LA IV/4	OM501 LA IV/6	OM502 LA IV/1	OM502 LA IV/2	OM502 LA IV/3
	541.970	541.974	541.976	541.978	542.960	542.962	542.964
	541.971	541.975	541.977	541.979	542.961	542.963	542.965
	четырёхтактный дизель						
- количество и расположение цилиндров	6, V-образное						
- рабочий объем цилиндров, см ³	11946						
- степень сжатия	18,5±0,5						
- максимальная мощность, кВт (мин ⁻¹) по Директиве ЕС 80/1269	235 (1800)	300 (1800)	320 (1800)	350 (1800)	405 (1800)	440 (1800)	440 (1800)
- максимальный крутящий момент, Нм (мин ⁻¹)	1650 (1080)	2000 (1080)	2100 (1080)	2300 (1080)	2400 (1080)	2600 (1080)	2800 (1080)
Топливо	дизельное						
Система питания	непосредственное впрыскивание топлива, электронная система регулирования подачи топлива						

к Одобрению типа транспортного средства № E-RU.MT02.B.00693

для модификаций экологического класса 5:	3232B	3241, 3241B, 4141B, 4141K, 4141AK	4144K, 4144AK, 4144B	4148B	4151S, 4151AS, 4151K, 4151AK, 4151LS	4155AS, 4155S, 4155K, 4155AK, 4155LS	4160S, 4160AS, 4160K, 4160AK, 4160LS
Двигатель (марка, тип)	Daimler AG, Mercedes – Benz						
	OM501 LA V/1	OM501 LA V/3	OM501 LA V/4	OM501 LA V/6	OM502 LA V/1	OM502 LA V/2	OM502 LA V/3
	541.970 541.971	541.974 541.975	541.976 541.977	541.978 541.979	542.960 542.961	542.962 542.963	542.964 542.965
	OM501 LA EEV/1	OM501 LA EEV/3	OM501 LA EEV/4	-	-	-	-
	541.996 541.997	541.990 541.991	541.992 541.993	-	-	-	-
	четырёхтактный дизель						
- количество и расположение цилиндров	6, V-образное			8, V-образное			
- рабочий объем цилиндров, см ³	11946			15928			
- степень сжатия	18.5±0.5						
- максимальная мощность, кВт (мин ⁻¹) по Директиве ЕС 80/1269	235 (1800)	300 (1800)	320 (1800)	350 (1800)	375 (1800)	405 (1800)	440 (1800)
- максимальный крутящий момент, Нм (мин ⁻¹)	1650 (1080)	2000 (1080)	2100 (1080)	2300 (1080)	2400 (1080)	2600 (1080)	2800 (1080)
Топливо	дизельное						
Система питания	непосредственное впрыскивание топлива, электронная система регулирования подачи топлива						
Блок управления (маркировка)	OM501 LA V/1-00, OM501 LA V/1-01, OM501 LA V/1-02, OM501 LA V/1-03, OM501 LA V/1-04, OM501 LA V/1-05, OM501 LA V/1-06, OM501 LA EEV/1-00, OM501 LA EEV/1-01, OM501 LA EEV/1-02	OM501 LA V/3-00, OM501 LA V/3-01, OM501 LA V/3-02, OM501 LA V/3-03, OM501 LA V/3-04, OM501 LA V/3-05, OM501 LA V/3-06, OM501 LA EEV/3-00, OM501 LA EEV/3-01, OM501 LA EEV/3-02	OM501 LA V/4-00, OM501 LA V/4-01, OM501 LA V/4-02, OM501 LA V/4-03, OM501 LA V/4-04, OM501 LA V/4-05, OM501 LA V/4-06, OM501 LA EEV/4-00, OM501 LA EEV/4-01, OM501 LA EEV/4-02	OM501 LA V/6-00, OM501 LA V/6-01, OM501 LA V/6-02, OM501 LA V/6-03, OM501 LA V/6-04, OM501 LA V/6-05, OM501 LA V/6-06	OM502 LA V/1-00, OM502 LA V/1-01, OM502 LA V/1-02, OM502 LA V/1-03, OM502 LA V/1-04, OM502 LA V/1-05, OM502 LA V/1-06	OM502 LA V/2-00, OM502 LA V/2-01, OM502 LA V/2-02, OM502 LA V/2-03	OM502 LA V/3-00, OM502 LA V/3-01, OM502 LA V/3-02, OM502 LA V/3-03
ТНВД (тип, маркировка)	DTC или Bosch, SE 5000						



к Одобрению типа транспортного средства № E-RU.MT02.B.00693

для модификаций экологического класса 5 с двигателями:	OM501 LA V/1	OM501 LA V/3	OM501 LA V/4	OM501 LA V/6	OM502 LA V/1	OM502 LA V/2	OM502 LA V/3
	541.970	541.974	541.976	541.978	542.960	542.962	542.964
	541.971	541.975	541.977	541.979	542.961	542.963	542.965
	OM501 LA EEV/1	OM501 LA EEV/3	OM501 LA EEV/4	-	-	-	-
	541.996	541.990	541.992	-	-	-	-
	541.997	541.991	541.993				
Форсунки (тип, маркировка)	Bosch, DLLA 154 P 1538 или DLLA 154 P 1538+, DSLA 154PV 3 199 836 Для OM501 LA EEV/1, OM501 LA EEV/3, OM501 LA EEV/4 – Bosch, DLLA 154 P 2178 или DLLA 154PV 3205 348						
Нагнетатель воздуха (тип, маркировка)	Borg Warner Turbo Systems, K31-501-1 или Schwitzer, S400 S-016 или Garrett GT45-501-1			Schwitzer, S410-502-1 или S410-502-2			
Воздушный фильтр (тип, маркировка)	Mercedes-Benz или Mann & Hummel или Knecht						
	A 018 094 21 02, A 018 094 22 02, A 018 094 63 02, A 018 094 87 02, A 018 094 85 02, A 018 094 77 02, A 018 094 86 02, A 018 094 78 02, A 018 094 70 02, A 018 094 29 02, A 018 094 76 02, A 017 094 40 02, A 017 094 48 02, A 017 094 49 02, A 017 094 53 02, A 018 094 64 02, для дв. OM501 LA EEV/?- A 018 094 25 02, A 018 094 78 02, A 018 094 77 02, A 019 094 XX 02				A 019 094 11 02, A 018 094 23 02, A 018 094 24 02, A 018 094 40 02, A 018 094 85 02, A 018 094 64 02, A 018 094 86 02, A 019 094 12 02, A 018 094 70 02, A 018 094 76 02, A 017 094 48 02, A 017 094 49 02, A 017 094 53 02, A 018 094 63 02, A 018 094 77 02, A 018 094 78 02, A 018 094 87 02, A 018 094 97 02, A 018 094 99 02, A 019 094 10 02		
	с бумажным элементом						
Система выпуска и нейтрализации отработавших газов	Mercedes-Benz, один глушитель и нейтрализатор в едином корпусе с глушителем						
Нейтрализаторы (маркировка)	Mercedes-Benz, SCR						
Глушители (маркировка) – I ступень	Mercedes-Benz,						
	A 000 490 24 14, A 001 490 25 14, A 000 490 85 14, A 001 490 07 14, A 000 490 25 14, A 001 490 04 14, A 000 490 86 14, A 001 490 11 14, A 000 490 36 14, A 001 490 30 14, A 001 490 05 14, A 002 490 04 14, A 001 490 21 14, A 002 490 07 14, A 001 490 06 14, A 000 490 46 14, A 001 490 23 14, A 002 490 05 14, A 002 490 06 14, A 000 490 27 14, A 002 490 11 14, A 000 490 51 14, A 002 490 20 14, A 000 490 69 14, F 002 490 21 14, A 000 490 70 14, SC2028, SC2031 (SH 5004), SC2029, SC2002 (SH5001), SC2007 (SH5003)				A 000 490 28 14, A 001 490 09 14, A 000 490 30 14, A 001 490 08 14, A 000 490 29 14, A 001 490 06 14, A 000 490 26 14, A 001 490 10 14, A 000 490 27 14, A 001 490 11 14, A 000 490 47 14, A 001 490 20 14, A 000 490 69 14, A 000 490 70 14, A 000 490 90 14, A 002 490 11 14, A 002 490 20 14, SC2002 (SH5001), SC2007 (SH5003), SC2029 SC2003(SH5002)		



к Одобрению типа транспортного средства № E-RU.MT02.V.00693

Трансмиссия (тип) для модификаций:	механическая (по заказу автоматизированная)						
	3241, 3232B	3241B, 4141B, 4148B	4144B, 4144K	4144AK, 4141AK, 4141K	4155LS, 4160LS	4151S, 4151AS, 4151K, 4151AK, 4155S, 4160S, 4151LS	4155AS, 4155K, 4155AK, 4160AS, 4160K, 4160AK
Сцепление (марка, тип)	Mercedes-Benz, фрикционное, сухое одно- (MFZ 430) или двухдисковое (MFZ 400), (по заказу - гидротрансформатор-сцепление WSK 400 или гидромуфта VIAB)						
	MFZ 400, MFZ 430	MFZ 400, MFZ 430 WSK 400	MFZ 400, MFZ 430 или гидромуфта VIAB	MFZ 400, MFZ 430 или гидромуфта VIAB	MFZ 400, MFZ 430 или гидромуфта VIAB или WSK 400	MFZ 430, WSK 400 или гидромуфта VIAB	
Коробка передач (марка, тип)	Mercedes-Benz						
	G330-12 G280-16 G210-16 (только для 3232B), G240-16	G240-16 G330-12 G210-16	G240-16 G330-12 G280-16 G210-16	G240-16 G330-12 G280-16 G281-12	G240-16 G330-12 G280-16 G281-12	G330-12 G280-16 G240-16	
	с ручным, преселекторным или автоматическим управлением						

для коробок передач:	G210-16	G240-16, G280-16	G281-12	G330-12
- число передач	вперед - 16, назад - 2 или 4		вперед - 12, назад - 4	
- передаточные числа				
I-	14.190	11.720	14.930	11.639
II-	11.720	9.747	11.639	9.020
III-	9.580	7.916	9.024	7.035
IV-	7.916	6.583	7.035	5.452
V-	6.496	5.291	5.644	4.400
VI-	5.368	4.400	4.400	3.410
VII-	4.400	3.636	3.393	2.645
VIII-	3.636	3.023	2.645	2.050
IX-	3.224	2.664	2.051	1.599
X-	2.664	2.215	1.599	1.239
XI-	2.177	1.799	1.283	1.000
XII-	1.799	1.496	1.000	0.775
XIII-	1.476	1.203		-
XIV-	1.219	1.000		-
XV-	1.000	0.826		-
XVI-	0.826	0.687		-
3.X.I-	12.897	10.656	12.774	12.774
3.X.II-	10.656	8.861	12.774	9.900
3.X.III-	-	2.422	3.724	2.903
3.X.IV-	-	2.014	2.903	2.250

Раздаточная коробка
(тип, маркировка)
(только для мод. 4141AK, 4144AK,
4151AK, 4155AK, 4151AS, 4155AS,
4160AS, 4160AK)

- передаточные числа

- низшее

- высшее

Mercedes-Benz, VG 2400-3W

1.448

1.03

к Одобрению типа транспортного средства № E-RU.MT02.B.00693

Главная передача (марка, тип)	Mercedes-Benz AL7/56D-7.5, AL7/56 D-9, VL4/50 DC-7.5, VL4/51 DC-7.5, VL4/55DC-7.5, VL4/54 DC-8, VL4/56 D-7.5, VL4/52 DC-7.5, VL5/1 D-9, VL5/20 DC-9, VL5/21 DC-9, AD 7/56DG-9, VD4/51 DCL-7.1, VL4/55D-7.5, VL4/53 DC-7.5, HD 7/50, HD 7/52, HD 7/050, HD 7/051, HD 7/052, HD 7/053, HD7/55 DCGS-13, HD7/56 DGS-13, HD7/055 DCGS-13, HD7/056 DGS-13, HD7/056 DGS-16, HL7/055 DCS-13, HL7/55 DCS-13, HL7/56 DS-13, HL7/056DS-13, HL6/1 DCS-13, HL6/3 DCS-13, HL8/1 DCS-13, HL7/55 DCS-13, HDL7/056, NS4/50 DC-10, NL4/50 DCL-7.5, NR4/50 DCL-7.5, HL7/056 DS-16, HD7/056 DGS-16.
- передаточное число	3.431, 3.714, 4.143, 4.333, 4.571, 4.833, 5.143, 5.333, 3.077, 2.533, 2.846, 2.733, 2.929, 3.154, 6.000
Подвеска	
- передняя (описание)	зависимая, на продольных параболических рессорах (по заказу – пневматическая), с телескопическими амортизаторами (по заказу – стабилизатор поперечной устойчивости)
- задняя (описание)	зависимая, на продольных рессорах или пневмоэлементах, с телескопическими амортизаторами (по заказу – стабилизатор поперечной устойчивости)
Рулевое управление (описание)	с гидроусилителем, привод на колеса двух передних мостов
- рулевой механизм (тип, маркировка)	Mercedes-Benz, LS 8, "винт-шариковая гайка-рейка-сектор"

Тормозные системы

- рабочая (описание) Knorr-Bremse, WABCO, пневматическая, двухконтурная, с разделением контуров на передние оси и задние оси, тормозные механизмы – дисковые или барабанные, с АБС, электронно-пневматическая система управления "Telligent", электронный распределитель тормозных сил (ALB), противобуксовочная система (ASR)
- запасная (описание) каждый из контуров рабочей тормозной системы
- стояночная (описание) привод от пружинных энергоаккумуляторов к тормозным механизмам задней тележки или всех колес
- вспомогательная (описание) моторный, гидравлический или электрический тормоз-замедлитель

Шины

для всех модификаций	Размерности	Минимально допустимый индекс нагрузки (одинарные / сдвоенные)	Скоростная категория	Статический радиус колеса, мм
	385/65 R 22.5	158, 160	G	495
	12.00 R20	154, 156 / 149, 150	G	515
	12.00 R24	156, 160 / 153, 157	G	566
	14.00 R 20	154, 164/149, 160	G	565
	16.00 R20	154, 164 / 149, 160	G	609
	315/70 R22.5	152, 154 / 148, 150	G	468
	315/80 R22.5	154, 156 / 150	G	500
	11R 22.5	148 / 145	G	489
	12R 22.5	150, 152 / 148	G	504
	13R 22.5	154, 156 / 150	G	521
	385/55 R22.5	158, 160	G	461
	495/45 R 22.5	169 / -	G	471

Оборудование транспортного средства

тахограф по заказу:
 отопитель кабины, предпусковой подогреватель двигателя, кондиционер, автомобильная магнитола, одна или две спальные полки, электрический буфет, круиз-контроль, система управления креном кузова, система поддержания заданной полосы движения, система поддержания дистанции, система экстренного торможения, навигационная система, система мониторинга автотранспорта, коробка отбора мощности, элементы систем для работы от механизмов отбора мощности, приспособления и кронштейны для установки навесного оборудования, радиостанция, проблесковые маяки, тягово-сцепные устройства, грузоподъемные борта, сцепные устройства спереди и сзади, усиленная рама, цепи противоскольжения, стеллажи для перевозки упакованных грузов;
 за кабиной: увеличенный топливный бак, дополнительные радиатор охлаждения и аккумулятор, баки для жидкости рулевого управления, самосвальная установка и гидравлического сцепления, балласт с крепежом

Руководитель органа по сертификации



подпись

Б.В. Кисуленко

инициалы, фамилия

SERT

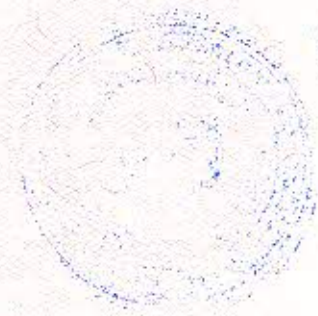

ОПИСАНИЕ МАРКИРОВКИ ТРАНСПОРТНОГО СРЕДСТВА

1. Место расположения и форма знака обращения на рынке:
Рядом с табличкой изготовителя или на табличке изготовителя.
Знак обращения на рынке выполнен в соответствии с Постановлением Правительства Российской Федерации от 19 ноября 2003 г. № 696.
2. Место расположения таблички изготовителя:
На передней поверхности задней стойки кабины, справа
3. Место расположения идентификационного номера:
 - 3.1. На табличке изготовителя.
 - 3.2. На наружной поверхности лонжерона рамы вблизи переднего моста, справа
4. Структура и содержание идентификационного номера (номеров) транспортных средств:

1	2	3	4	5	6	7	8	9	10	11	12	13	14	15	16	17
Z	9	M	9	3	?	?	?	?	?	?	?	?	?	?	?	?

- поз. 1 - 3: международный идентификационный код изготовителя (WMI):
Z9M – ООО "Мерседес-Бенц Тракс Восток", РФ
- поз. 4 - 5: обозначение семейства транспортных средств:
93 – Mercedes-Benz Actros
- поз. 6: обозначение типа загрузочного пространства:
0 – бортовая платформа, фургон или фургон изотермический (рефрижератор);
2 – самосвальная платформа или седельно-сцепное устройство;
3 – бетономеситель;
4 – седельно-сцепное устройство.
- поз. 7: обозначение диапазона полной массы.
- поз. 8: обозначение колесной формулы, типа подвески в пределах весовой группы.
- поз. 9: обозначение колесной базы.
- поз. 10: обозначение типа рулевого привода:
1 или **5** – левостороннее рулевое управление.
- поз. 11: обозначение сборочного завода: любая заглавная буква латинского алфавита или арабская цифра
- поз. 12 - 17: производственный номер транспортного средства.



Руководитель органа по сертификации



подпись

Б.В. Кисуленко
инициалы, фамилия

ОБЩИЙ ВИД ТРАНСПОРТНОГО СРЕДСТВА
Mercedes-Benz типа Actros, Actros SLT
модификаций 4151S, 4151AS, 4155S, 4155AS, 4160S, 4160AS, 4151LS, 4155LS, 4160LS

Вариант:
сцепное
устройство

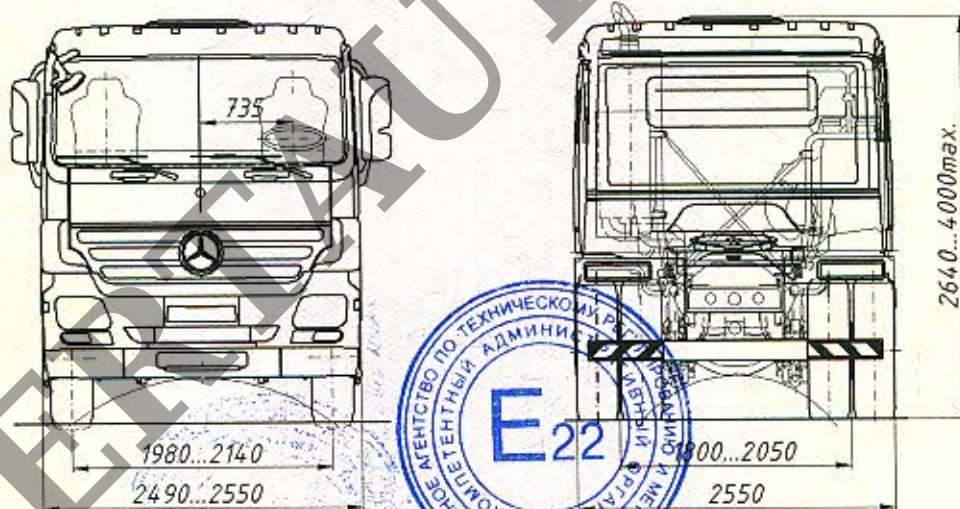
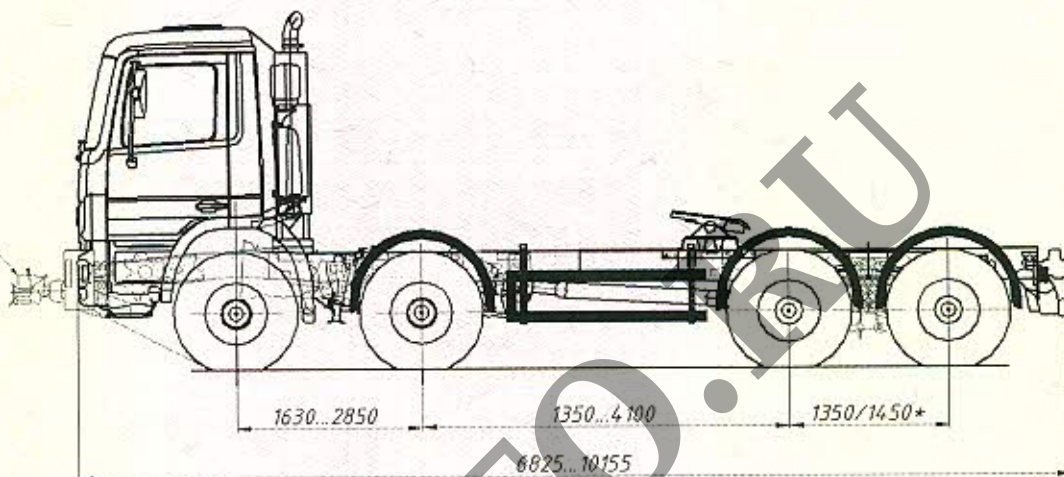

вариант исполнения 8x6/4, 8x8/4, 8x4/4

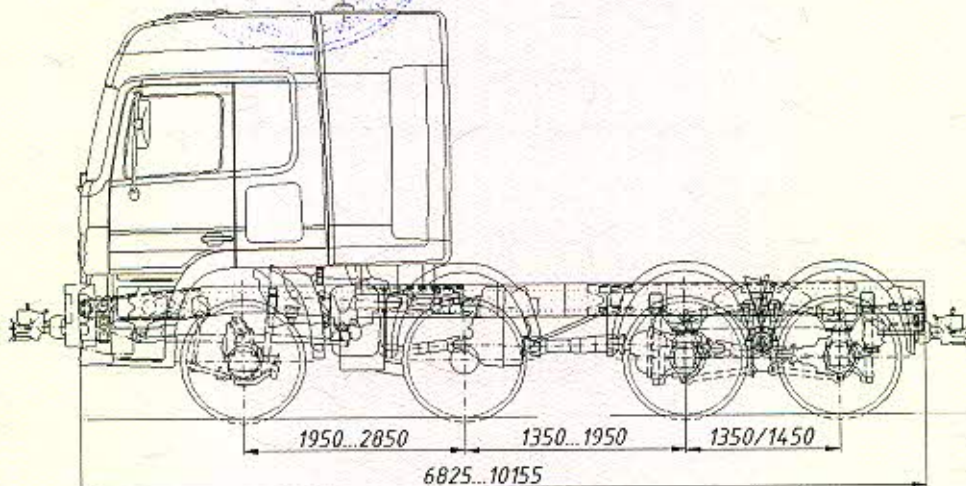

к Одобрению типа транспортного средства № E-RU.MT02.B.00693

ОБЩИЙ ВИД ТРАНСПОРТНОГО СРЕДСТВА
Mercedes-Benz типа Actros, Actros SLT
модификации 3241

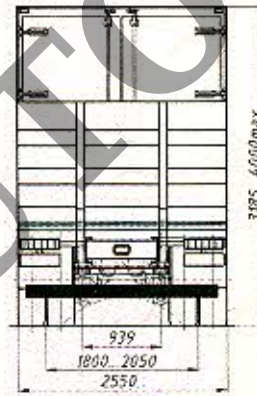
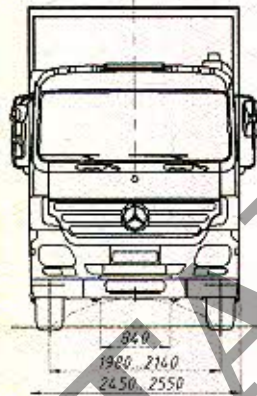
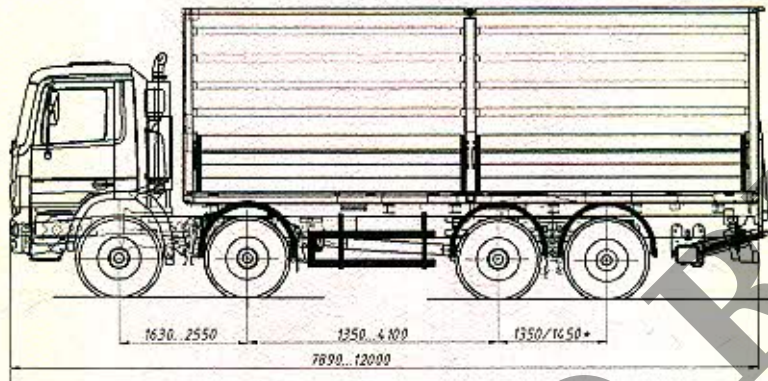

Вариант исполнения изотермический фургон с холодильной установкой или без нее

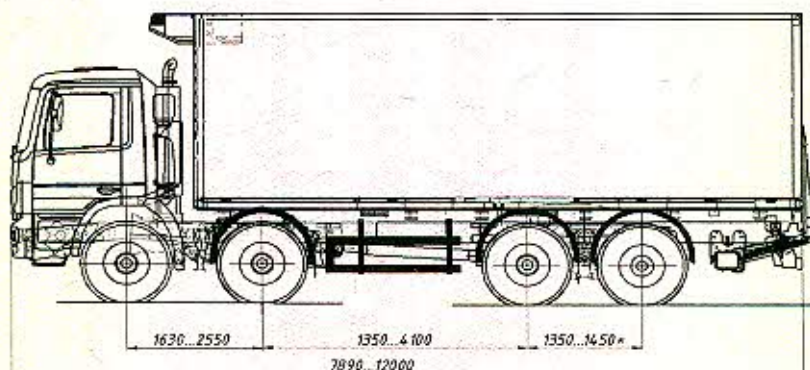
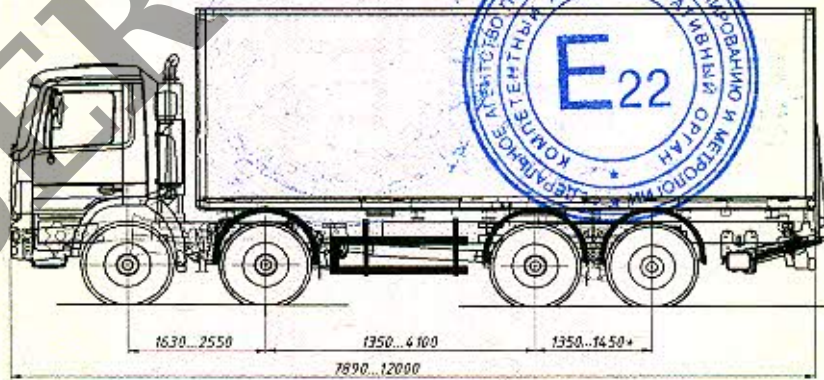

ОБЩИЙ ВИД ТРАНСПОРТНОГО СРЕДСТВА

**Mercedes-Benz типа Actros, Actros SLT
модификаций 4141K, 4141AK,
4144K, 4144AK, 4151K, 4151AK, 4155K, 4155AK, 4160K, 4160AK**

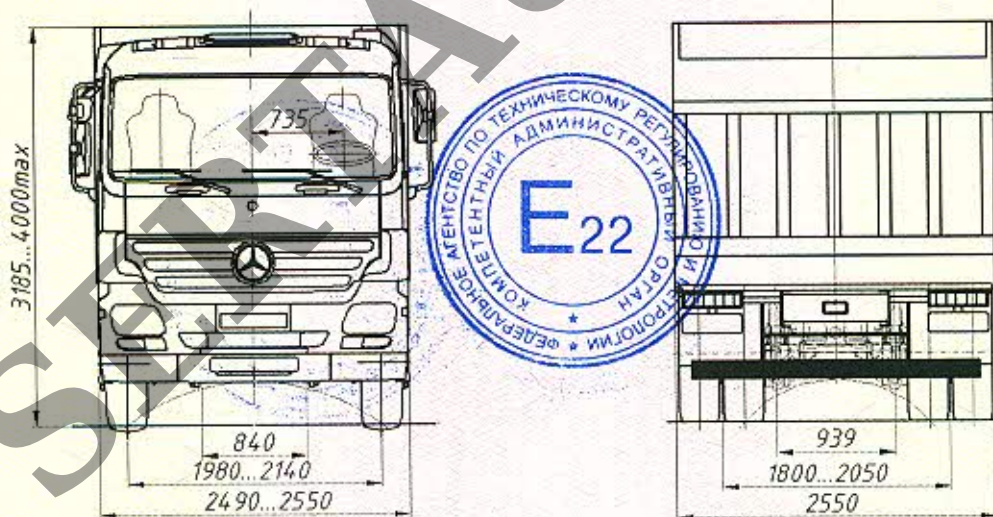
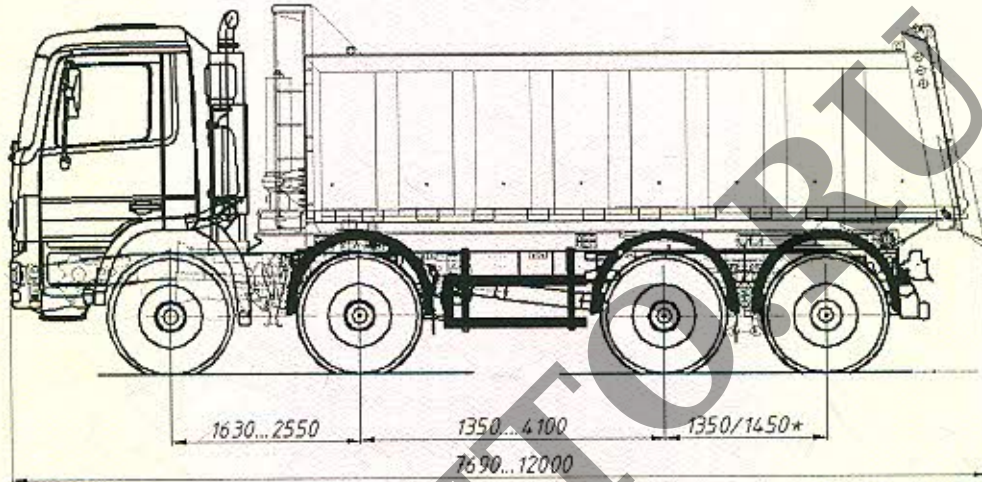

к Одобрению типа транспортного средства № E-RU.MT02.B.00693

ОБЩИЙ ВИД ТРАНСПОРТНОГО СРЕДСТВА
Mercedes-Benz типа Actros, Actros SLT
модификаций 3232В, 3241В, 4141В, 4144В, 4148В

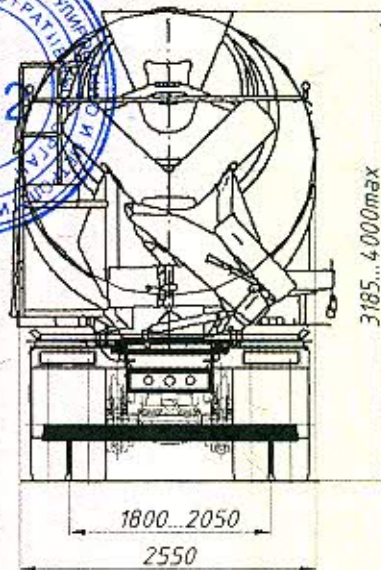
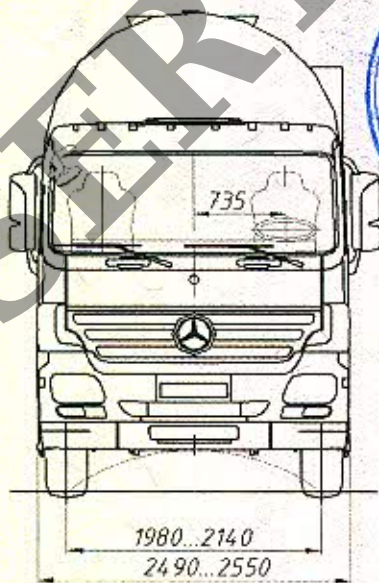
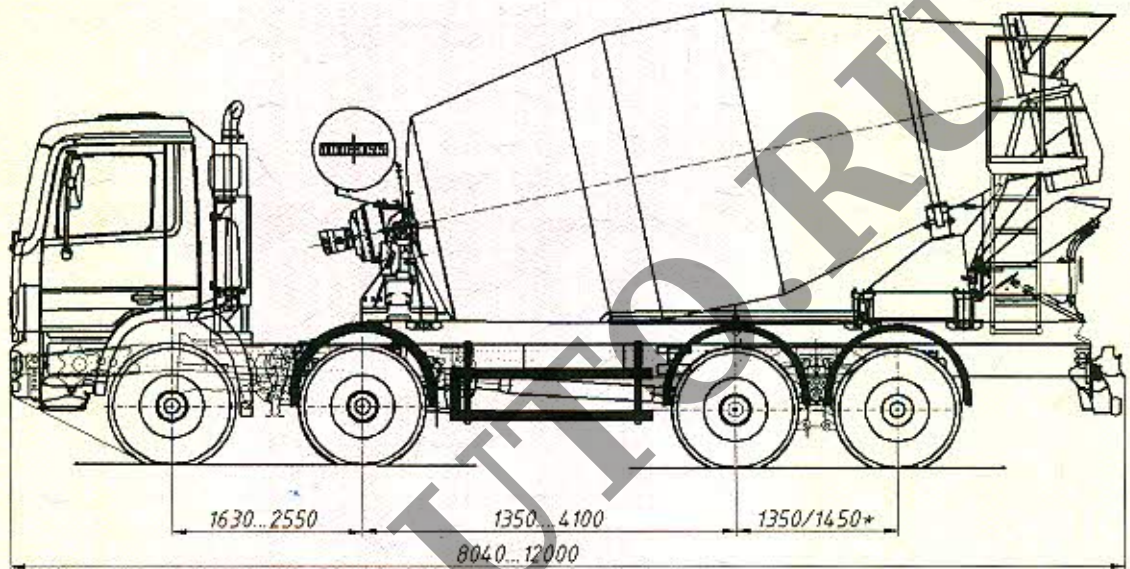

к Одобрению типа транспортного средства № E-RU.MT02.B.00693

ОБЩИЙ ВИД ТРАНСПОРТНОГО СРЕДСТВА

Mercedes-Benz типа Actros, Actros SLT
планировка кабины с двумя рядами сидений

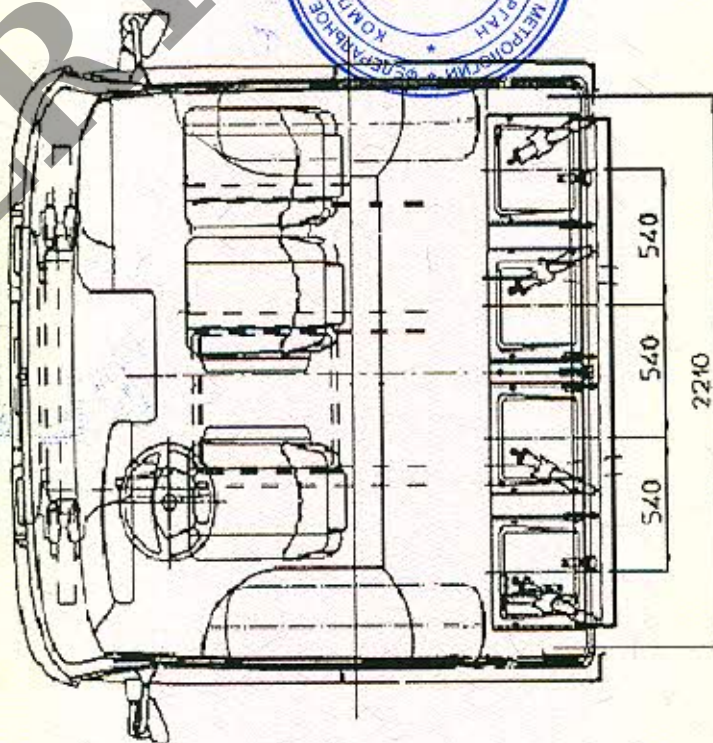
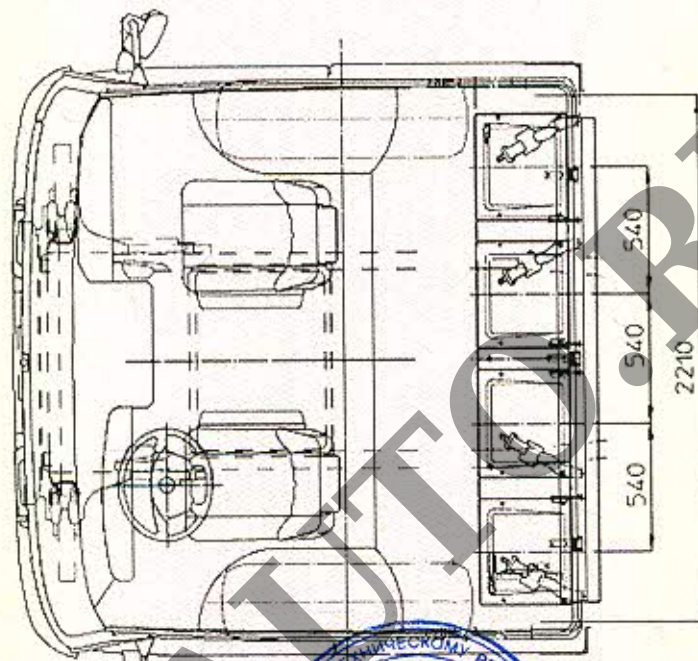

Приложение № _____
к Одобрению типа транспортного средства № _____

Стр. _____

SERTAUTO.RU