

ОРГАН ПО СЕРТИФИКАЦИИ
Межотраслевой фонд "Сертификация автотранспорта САТР" ("САТР-ФОНД")
 № РОСС RU.0001.11MT02 от 04.06.2009 г.
 125480, г. Москва, ул. Героев Панфиловцев, 24 (Тел. 454-42-27)

РОСС DE.MT02.E06170P1

Марка транспортного средства	Mercedes-Benz	
Тип транспортного средства	Unimog	
Модификации	U400	U3000, U4000
Коммерческое наименование	Mercedes-Benz Unimog	
Категория транспортного средства	N₂G	
Код ТН ВЭД	8705 90 (для специализированных транспортных средств) 8704 22 (для транспортных средств общего назначения)	
Код VIN	WDB4051??...	WDB43742?...
Для модификаций с двигателями:	OM 906 LA.III/2 (906.935) OM 904 LA.III/2 (904.953) OM 904 LA.III/5 (904.952) OM 924 LA.III/1 (924.916)	OM 904 LA.IV/3 (900.916, 900.921) OM 906 LA.IV/1 (902.923) OM 904 LA.IV/2 (900.920) OM 924 LA.IV/1 (924.923)
Экологический класс	3	4

Заявитель, представитель изготовителя
и его адрес

**ЗАО "Мерседес-Бенц РУС", 125167, г. Москва,
Ленинградский проспект, дом 39А,
Российская Федерация**

Изготовитель и его адрес

Daimler AG, DE-70546, Stuttgart, Germany

Сборочный завод и его адрес

Daimler AG, DE-76742, Wörth, Germany

ОБЩИЕ ХАРАКТЕРИСТИКИ ТРАНСПОРТНОГО СРЕДСТВА

Колесная формула / ведущие колеса	4 x 4 / все
Схема компоновки транспортного средства	полукапотная, расположение двигателя – переднее продольное
Назначение специализированных транспортных средств	коммунальное транспортное средство, предназначенное для летней и (или) зимней очистки населенных пунктов и дорог, имеющее навесное оборудование; грузовой автомобиль общего назначения (с бортовой платформой (с тентом или без него), с краном-манипулятором или без него, с самосвальной платформой или с фургоном) или автомобиль-тягач
Исполнение грузозачного пространства (тип кузова транспортного средства)	бортовая платформа (с тентом или без него), платформа самосвального типа, платформа для установки навесного оборудования, фургон
Кабина	для мод. U400 - двухдверная, одно- двух- или трехместная; для мод. U3000, U4000 - двухдверная, двух- или трехместная или четырехдверная от четырех до семи мест с двумя рядами сидений

Для модификаций:	U400	U3000, U4000				
Габаритные размеры, мм						
– длина	4970...6220	5410...6445				
– ширина	2200...2550	2300...2550				
– высота	2860...4000	2650...4000				
База, мм	3080, 3600	3250, 3850				
Колея передних / задних колес, мм	1576...1910 / 1576...1910	1882...2030 / 1882...2030				
Масса снаряженного транспортного средства, кг (по ГОСТ Р 52051-2003):						
- для транспортных средств общего назначения;	6150...6900	4800...6200				
- для специализированных транспортных средств	7410...8460	5010...6920				
Полная масса транспортного средства, кг	11990	7500	8500	9000	9500	1000
Максимальная допустимая масса, приходящаяся:						
– на переднюю ось, кг	6800	4500				
– на заднюю ось, кг	7500	5800				

РОСС DE.MT02.E06170P1

Для модификаций:	U400	U3000, U4000					
Допустимая масса прицепа, кг							
– прицеп без тормозов	750	750	—	750			
– прицеп с тормозом наката	3500	3500					
– прицеп с центральной осью	17900	9000					
– полный прицеп с тормозами	17900	11200	12700	9000	9500	14200	10000
Допустимая масса автопоезда, кг	29890	18700	21200	18000	19000	23700	20000

Для модификаций:	U400	U3000	U4000	
Двигатель (марка, тип)	Daimler AG, Mercedes-Benz			
	OM 906 LA. III/2 (906.935)	OM 904 LA. III/2 (904.953)	OM 904 LA. III/5 (904.952)	OM 924 LA. III/1 (924.916)
	четырёхтактный дизель с турбонаддувом			
- количество и расположение цилиндров	6	4		
		рядное		
- рабочий объем, см ³	6374	4249		4801
- степень сжатия		18±0.5		17.4±0.5
- максимальная мощность, кВт (мин ⁻¹)	170 (2200)	110 (2200)	130 (2200)	160 (2200)
- максимальный крутящий момент, Нм (мин ⁻¹)	810 (1200...1600)	580 (1200...1600)	675 (1200...1600)	810 (1200...1600)
Топливо	дизельное			
Система питания	непосредственное впрыскивание топлива			
Блок управления (марка, тип)	OM 906 LA. III/2-00	OM 904 LA. III/2-00	OM 904 LA. III/5-00	OM 924 LA. III/1-00, OM 924 LA. III/1-01, OM 924 LA. III/1-02, OM 924 LA. III/1-03
ТНВД (марка, тип)	DTC или Bosch, SE 9401			
Форсунки (марка, тип)	Bosch, DLLA 147P 1049 (x6), DLLA 147P 944 (x6), DLLA 147PV 3 187 649 (x6), DLLA 147PV 3 187 830 (x6)	Bosch, DLLA 147 P 945 (x4), DLLA 147 PV 3 187 399 (x4), DLLA 147 P 1048 (x4), Delphi, L 12 3PBB, HBX 6964016 (x4)		Bosch, DLLA 144P 1264 (x4), DLLA 144PV 3 192 024 (x4)

POCC DE.MT02.E06170P1

Для модификаций с двигателями:	OM 906 LA.III/2 (906.935)	OM 904 LA.III/2 (904.953)	OM 904 LA.III/5 (904.952)	OM 924 LA.III/1 (924.916)
Турбокомпрессор (марка, тип)	KKK, 3 K Warner, K 27.2-906-1, K 27.2-906-1/31 99, K 27.2-906-1/32 99, K 27.2-906/32 99; Schwitzer, S 200 S-019, 906 096 11 99, 906 096 24 99	KKK, K 16-904; 3 K Warner, K 16-904-3; BWS, K 16-904-8; Schwitzer, S 100 G-001; Garret, GT 2204-1, 904 096 33 99		KKK, 3 K Warner, BWS K 24.2-924-1, A 924 096 01 99, A 924 096 05 99, A 924 096 06 99, K 24.2-924-2, A 924 096 08 99, A 924 096 09 99, A 924 096 10 99
Воздушный фильтр (марка, тип)	Mann & Hummel, Knecht, Mercedes-Benz, Donaldson, Mahle			
	A 405 094 02 02, FP 3800	FP 3800, A 405 094 01 02, A 405 094 03 02		FP 3800, A 405 094 01 02, A 405 094 02 02, A 405 094 03 02, A 018 094 41 02
Система выпуска и нейтрализации отработавших газов	один глушитель, система нейтрализации отсутствует			
Глушитель (марка, тип)	GILLET			
	A 405 490 05 01	SH 9029, 405 490 04 01 или SH 9046, 405 490 05 01		
Для модификаций:	U400, U4000	U400	U3000	U4000
Двигатель (марка, тип)	Daimler AG, Mercedes-Benz			
	OM 904 LA.IV/3 (900.916 – U400) (900.921 – U4000)	OM 906 LA.IV/1 (902.923)	OM 904 LA.IV/2 (900.920)	OM 924 LA.IV/1 (924.923)
	четырёхтактный дизель с турбонаддувом			
- количество и расположение цилиндров	4	6	4	
	рядное			
- рабочий объем, см ³	4249	6374	4249	4801
- степень сжатия	17.4±0.5			
- максимальная мощность, кВт (мин ⁻¹)	130	175	115	160
	(2200)			
- максимальный крутящий момент, Нм (мин ⁻¹)	675	850	610	810
	(1200... 1600)			
Топливо	дизельное			
Система питания	непосредственное впрыскивание топлива			

РОСС DE.MT02.E06170P1

Для модификаций с двигателями:	OM 904 LA.IV/3 (900.916 – U400) (900.921 – U4000)	OM 906 LA.IV/1 (902.923)	OM 904 LA.IV/2 (900.920)	OM 924 LA.IV/1 (924.923)
Блок управления (марка, тип)	OM 904 LA.IV/3-01, OM 904 LA.IV/3-02, OM 904 LA.IV/3-03, OM 904 LA.IV/3-05, OM 904 LA.IV/3-06, OM 904 LA.IV/3-07, OM 904 LA.IV/3-09, OM 904 LA.IV/3-10	OM 906 LA.IV/1-03, OM 906 LA.IV/1-08, OM 906 LA.IV/1-10, OM 906 LA.IV/1-13	OM 904 LA.IV/2-01, OM 904 LA.IV/2-02, OM 904 LA.IV/2-03, OM 904 LA.IV/2-05, OM 904 LA.IV/2-06, OM 904 LA.IV/2-07, OM 904 LA.IV/2-09, OM 904 LA.IV/2-10	OM 924 LA.IV/1-01, OM 924 LA.IV/1-02, OM 924 LA.IV/1-03, OM 924 LA.IV/1-04, OM 924 LA.IV/1-05
ТНВД (марка, тип)	DTC или Bosch, SE 9401			
Форсунки (марка, тип)	Delphi, L 241 PBB, HBX 696 94 55			Bosch, DLLA 156 P 1626, DLLA 156 PV 3199664, DLLA 156 PV 3198898
Турбокомпрессор (марка, тип)	BorgWarner Turbo System, 3K Warner, KKK			
	K16-904-10	K27.2-906-6	K16-904-10	K24-924-2
Воздушный фильтр (марка, тип)	Mann & Hummel, Knecht, Mercedes-Benz, Donaldson, Mahle			
	FP 9011, A 405 094 03 02, A 015 094 32 02, A 001 094 02 01	A 405 094 05 02	FP 9011, A 405 094 03 02, A 015 094 32 02, A 001 094 02 01	FP 3800, FP 9011, A 405 094 03 02, A 015 094 32 02
Система выпуска и нейтрализации отработавших газов	один глушитель со встроенным нейтрализатором			
Глушитель (марка, тип)	Purum, Eberspächer, Mercedes-Benz, Daimler			
	SC 2005, SC 2009, SC 2011, SC 2018, SC 2020, SC 2021, A 002 490 51 14	SC 2011, SC 2021, SC 2009, SC 2018	SC 2005, SC 2009, SC 2011, SC 2018, SC 2020, SC 2021, A 002 490 51 14	SC 2005, SC 2009, SC 2020, SC 2018 A 002 490 51 14,

РОСС DE.MT02.E06170P1

Для модификаций:	U400	U3000, U4000
Трансмиссия	механическая или гидромеханическая (с блокируемым гидротрансформатором или гидростатической передачей)	механическая
Сцепление (марка, тип)	однодисковое сухое (для механической трансмиссии)	однодисковое, сухое

Коробка передач (марка, тип)	Mercedes-Benz, UG 100-8/9,57-0,74 GPA с электропневматическим управлением, интегрированная с раздаточной коробкой	
- число передач	вперед - 8, назад - 6 или 8	
- передаточные числа	передние передачи	задние передачи
I -	9.570	14.569
II -	6.635	10.101
III -	4.375	6.660
IV -	3.219	4.900
V -	2.188	3.330
VI -	1.517	2.309
VII -	1.000	1.522*
VIII -	0.736	1.200*
дополнительные:		
I -	5.757	5.757
II -	55.874	-

* - применение возможно только в исполнении для работы на железной дороге

Для модификаций:	U400	U3000	U4000
Главная передача (марка, тип)	Mercedes-Benz, двойная разнесенная		
- передняя ось	AU 5/1 C(S)..., AU 5/2 C(S)..., AU 5/3 C(S)...	AU 7/1 CS...	
- задняя ось	HU 5/1 CS..., HU 5/2 CS..., HU 5/3 CS...	HU 7/1 CS...	
- передаточное число	6.38	6.53	

Подвеска

- передняя зависимая, пружинная, с гидравлическими телескопическими амортизаторами и стабилизатором поперечной устойчивости
- задняя зависимая, пружинная, с гидравлическими телескопическими амортизаторами и стабилизатором поперечной устойчивости

Рулевое управление (марка, тип) LS 6, ZF 8095, рулевой механизм типа "винт-шариковая гайка-рейка-сектор", с гидроусилителем

Тормозные системы

РОСС DE.MT02.E06170P1

- рабочая пневматическая (U400) или пневмогидравлическая (U?000),
двухконтурная, с разделением на контуры по осям, с АБС;
- запасная тормозные механизмы всех колес - дисковые
каждый контур рабочей тормозной системы или стояночная
тормозная система
- стояночная тормозные механизмы колес задней оси (или обеих осей) с
приводом от пружинных аккумуляторов
- вспомогательная двухступенчатый моторный тормоз-замедлитель

Шины	Марка	Размер	Индекс несущей способности	Категория скорости
	—	12.5R20	132, 139, 147	J
		335/80R20	139, 141, 147, 149	J, K
		14.5R20	143, 152	J
		365/80R20	152	J,K
		375/75R20	136	G
		405/70R20	152, 148	J, G
		425/75R20	148	G
		385/65R22.5	160	K
		365/85R20	164	G
		395/85R20	159, 161, 168	G
		405/70R24	152	G, J
		445/70R24	151	G
		455/70R24	154	G
		445/65R22.5	160, 168	G
		315/80R22.5	156/150	L
		13R22.5	154/149, 156/150	K, G
		22-20 Sand	152	D
		18-20 Sand	140	D

Оборудование**транспортного средства**

кондиционер (хладагент R134A), вспомогательные приводные механизмы, валы отбора мощности коробки передач и двигателя, дополнительные фары, проблесковый маячок желтого и оранжевого цвета, навигационная система, электронная система управления навесным оборудованием ISOBUS[®], тахограф, иммобилайзер / противоугонное оборудование, датчик парковки, датчик давления в шинах / система регулирования давления в шинах, датчик дождя, омыватели фар, мобильный телефон, камера заднего вида;

снегоуборочный отвал, передняя межосевая и задняя щетки, подметальная установка с вакуумным отсосом, установка для мойки туннелей, измельчитель древесных материалов, роторный снегоочиститель, косилка, кусторез, ледорез, распределитель противогололедных реагентов, поливомоечная установка, межосевой грейдер, нарезчик швов,

РОСС DE.MT02.E06170P1

Оборудование транспортного средства (продолжение)	оборудование для ремонта колесоотбойной полосы, промывочная установка, электрогенератор, лебедка, установка для чистки шумозащитной стенки, установка для мытья дорожных знаков, манипулятор с гидравлическим управлением для установки оборудования, кран-манипулятор и оборудование к нему, фрезер для измельчения пней, оборудование для ремонта и инспекции мостов, гидравлический инструмент, аварийно-восстановительное оборудование для работ на железной дороге, спасательное оборудование, подъемник с платформой, оборудование для удаления дорожной разметки, бак для воды, оборудование для движения по рельсам (не предназначенное для движения по магистральной сети железных дорог, а только для проведения аварийно-восстановительных и ремонтных работ на железной дороге, подъездных путях предприятий, трамвайных, метрополитеновских и стационарных путях), установка для мытья колесоотбойного бруса и разделительной полосы
---	---

Действие данного "одобрения типа транспортного средства" распространяется на партию транспортных средств в количестве не более 99 (девяносто девяти) штук.

Декларации о ввозимых на территорию Российской Федерации транспортных средствах данного типа (размер и отличительные признаки отдельных партий) передаются изготовителем или его официальным дилером ежемесячно (вне зависимости от факта поставки) в орган по сертификации.

Mercedes-Benz, Unimog

Описание маркировки транспортного средства приведено в приложении № 2.
Общие виды транспортных средств на 5 листах приведены в приложении № 3.

Б.В. Кисуленко

С.В. Пугачев

Действует с " 01 " января 2010 г.

РОСС DE.MT02.E06170P1

Приложение № 2 к "одобрению типа транспортного средства"

ОПИСАНИЕ МАРКИРОВКИ ТРАНСПОРТНОГО СРЕДСТВА

1. Место расположения и форма знака соответствия:
Рядом с табличкой изготовителя.
Знак соответствия выполнен по ГОСТ Р 50460-92 с указанием номера "одобрения типа транспортного средства".
2. Место расположения таблички изготовителя:
На передней поверхности задней стойки кабины или на торце панели приборов с правой стороны в дверном проеме в соответствии с "сообщением об официальном утверждении" по Директивам ЕС e1*76/114/2006/96*0380*01
3. Место расположения идентификационного номера (VIN):
 - 3.1. На табличке изготовителя.
 - 3.2. На наружной поверхности лонжерона рамы вблизи переднего моста, с правой стороны. На некоторых моделях VIN может быть нанесен в две строки.
4. Структура и содержание идентификационного номера транспортного средства:

1	2	3	4	5	6	7	8	9	10	11	12	13	14	15	16	17
W	D	B	4	?	?	?	?	?	1	?	?	?	?	?	?	?

поз. 1 - 3: Международный идентификационный код изготовителя (WMI):
WDB – Daimler AG, Германия.

поз. 4 - 6: Обозначение семейства транспортных средств:
405 – Mercedes-Benz "Unimog", предназначенный для работы в различных дорожных условиях с навесным оборудованием,
437 – Mercedes-Benz "Unimog", предназначенный для работы в условиях бездорожья, в том числе с навесным оборудованием.

поз. 7 - 9: Обозначение колесной базы и полной массы.

поз. 10: Тип рулевого управления:
1 – левостороннее.

поз. 11: Обозначение сборочного завода.

поз. 12 - 17: Производственный номер транспортного средства.

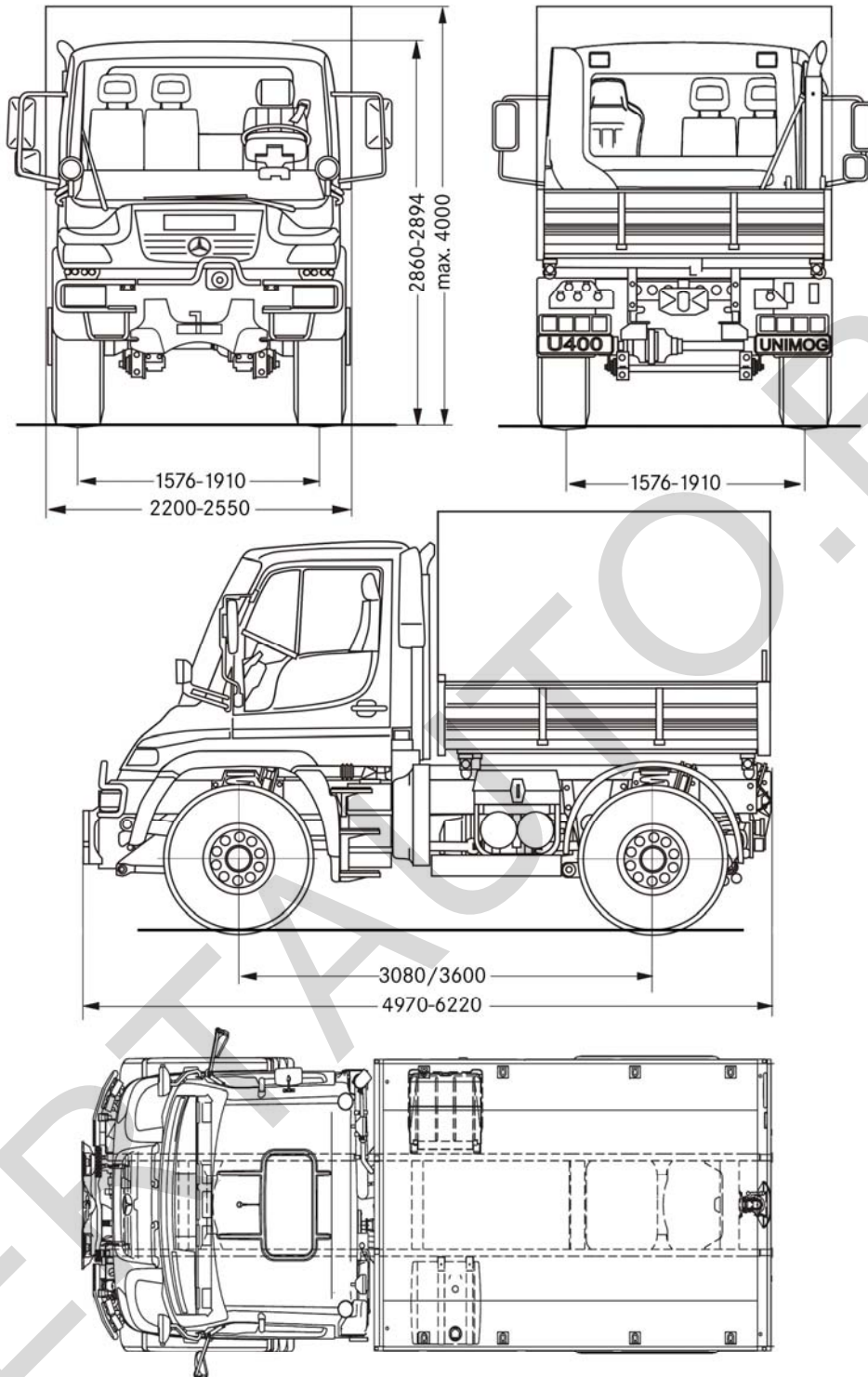

Mercedes-Benz Unimog U400

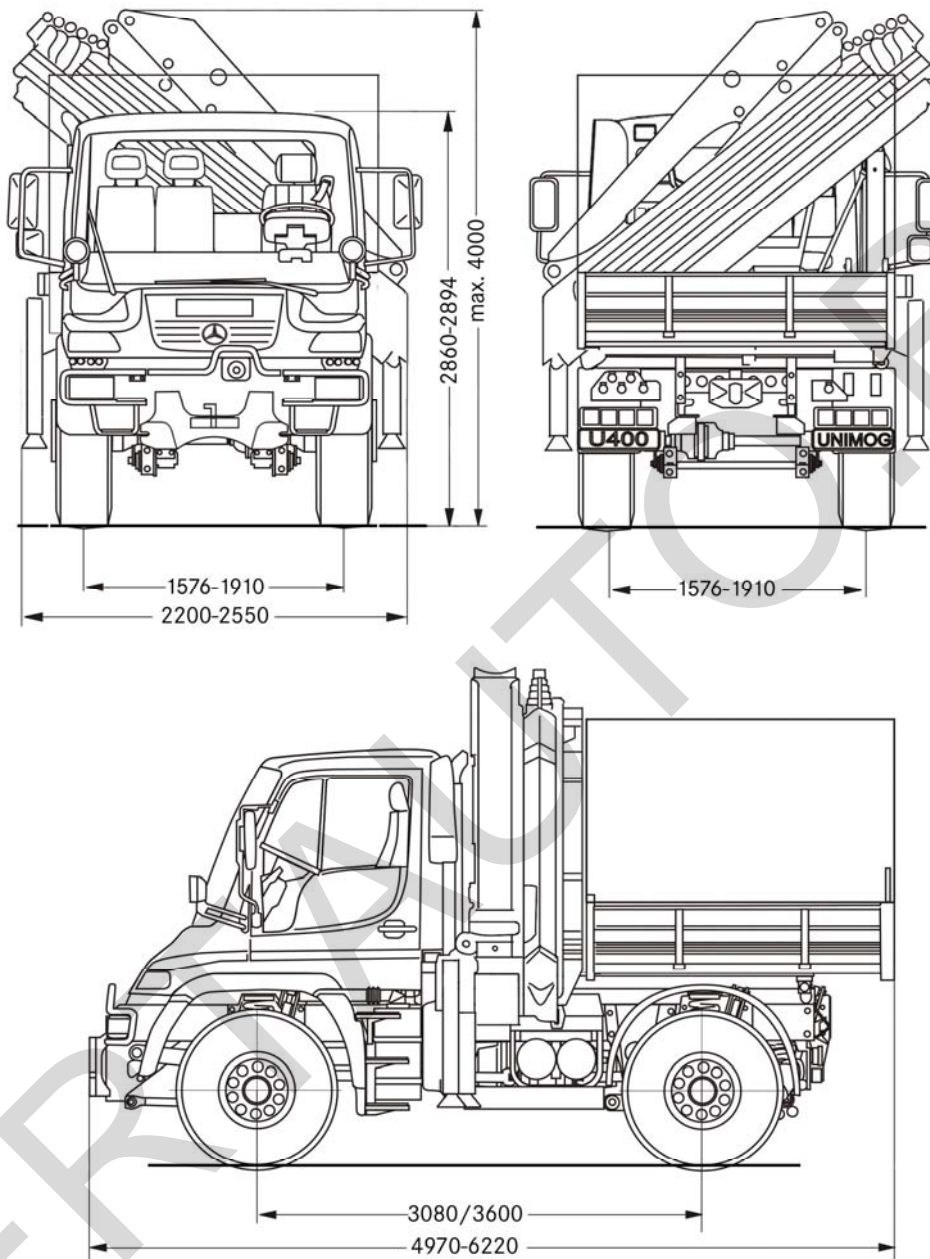

Mercedes-Benz Unimog U400

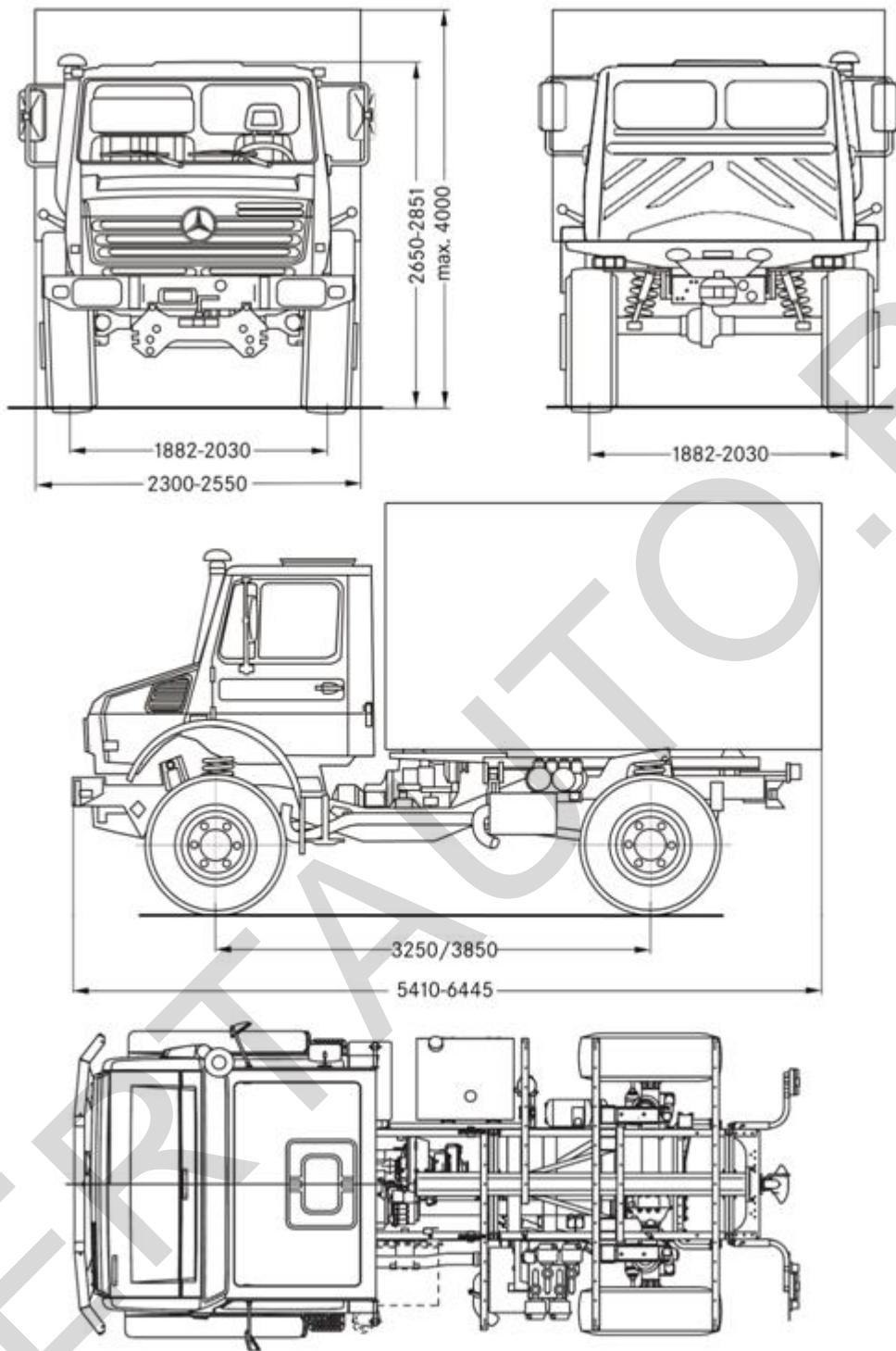

Mercedes-Benz Unimog U3000/U4000

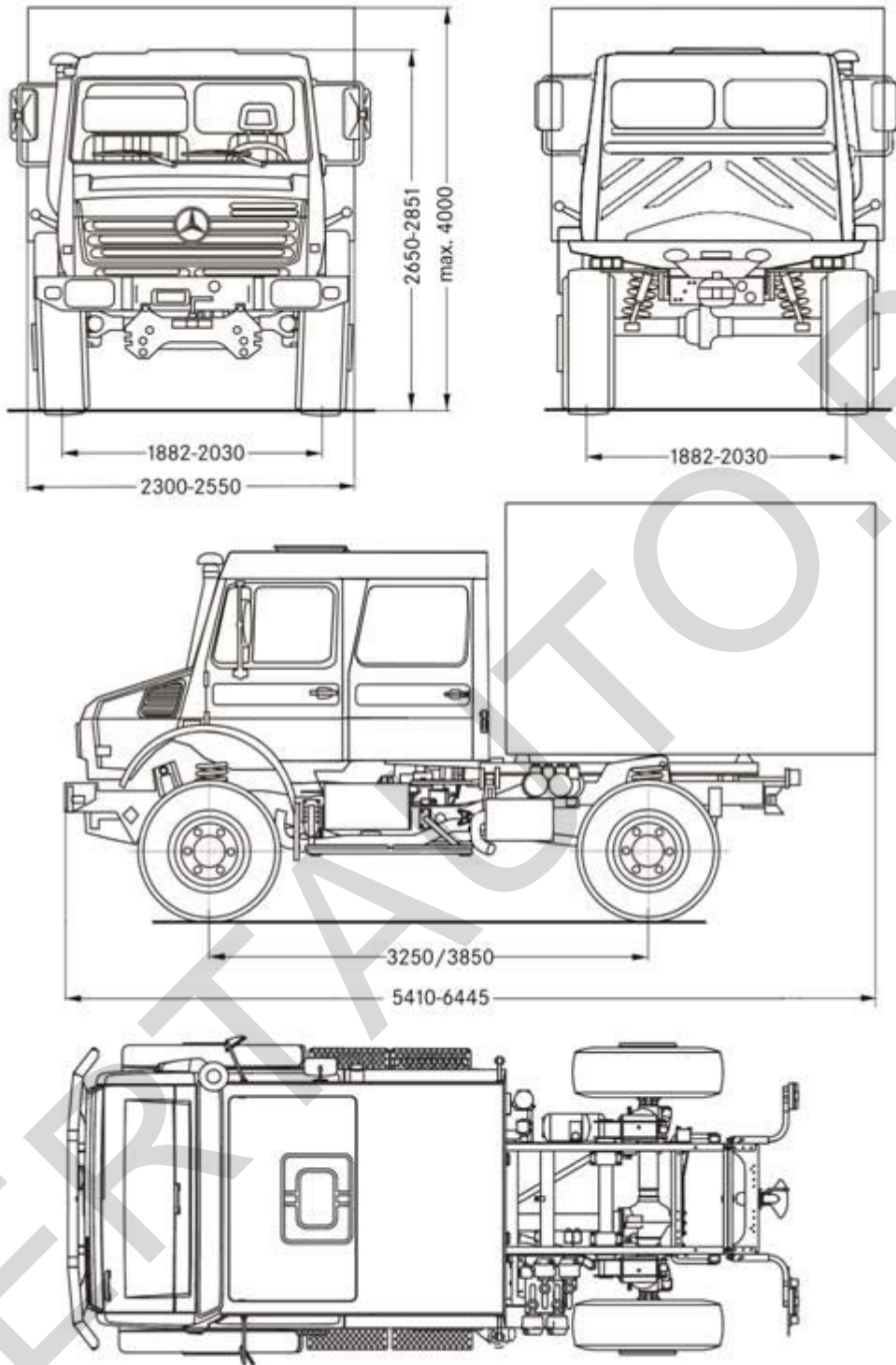

Mercedes-Benz Unimog U3000/U4000

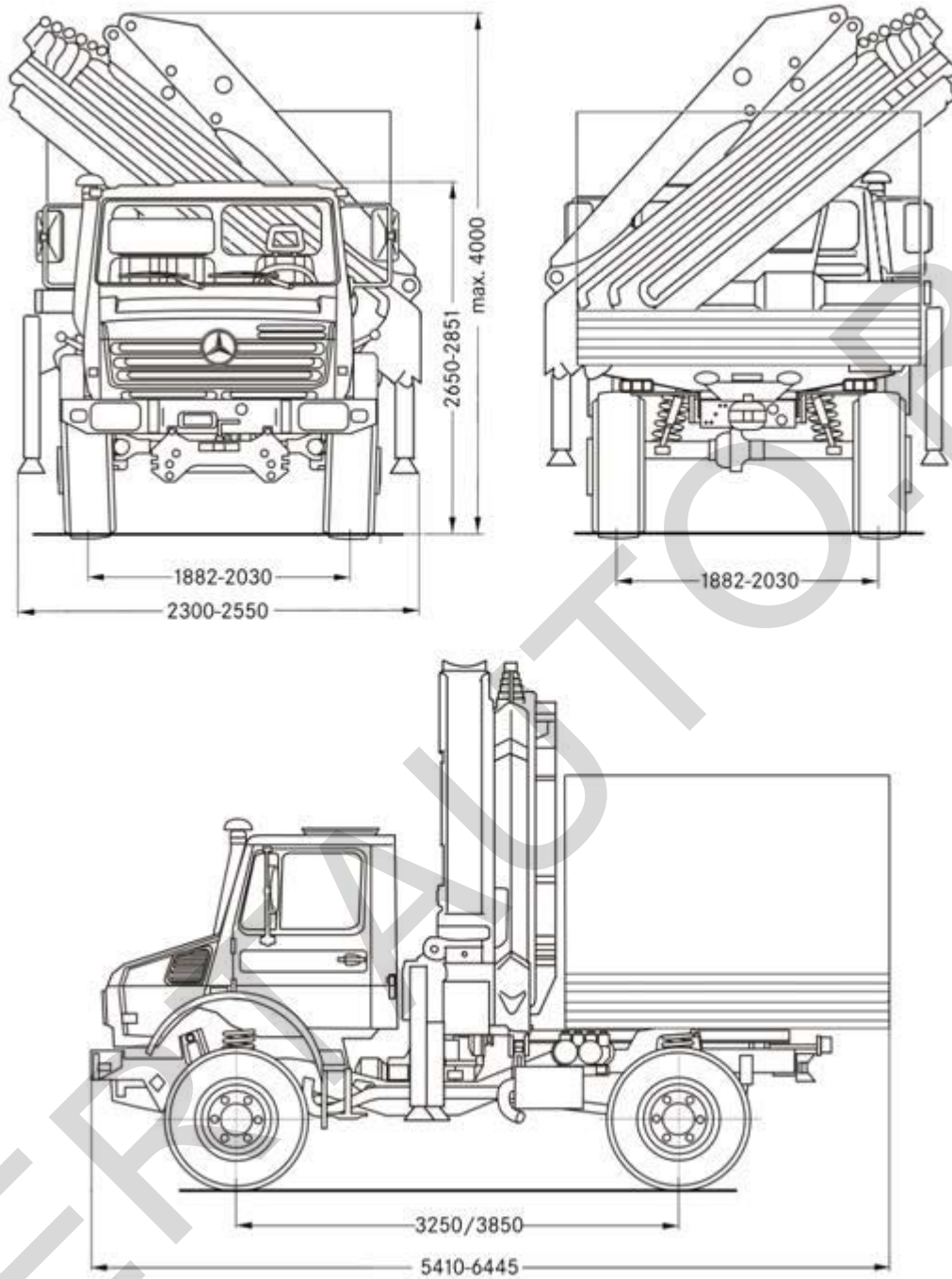

Mercedes-Benz Unimog U3000/U4000