

1. Общие сведения

МАРКА SPECPRICEP

КОММЕРЧЕСКОЕ НАИМЕНОВАНИЕ 9942L2, 9942H2, 9942D2

ТИП 9942?2

БАЗОВОЕ ТРАНСПОРТНОЕ СРЕДСТВО/ШАССИ -

МОДИФИКАЦИИ 994272, 994227, 994282, 994228, 994292

КАТЕГОРИЯ О4

ЭКОЛОГИЧЕСКИЙ КЛАСС -

ЗАЯВИТЕЛЬ И ЕГО АДРЕС ООО «Компания «СПЕЦПРИЦЕП» 170017 г. Тверь, проезд Мелиораторов, д. 3 Б, info@Specpricep.ru

ИЗГОТОВИТЕЛЬ И ЕГО АДРЕС ООО «Компания «СПЕЦПРИЦЕП» 170017 г. Тверь, проезд Мелиораторов, д. 3 Б

ПРЕДСТАВИТЕЛЬ ИЗГОТОВИТЕЛЯ И ЕГО АДРЕС -

СБОРОЧНЫЙ ЗАВОД И ЕГО АДРЕС 170017 г. Тверь, проезд Мелиораторов, д. 3 Б

ПОСТАВЩИК СБОРОЧНЫХ КОМПЛЕКТОВ И ЕГО АДРЕС -

2. Техническая характеристика транспортного средства тип 9942?2 модификации 994272, 994227, 994282, 994228, 994292

Параметры	Значения				
Для модификации:	994272	994227	994282	994228	994292
Количество осей / колес	2/4 или 2/8				
Исполнение грузочного пространства	с прямой или с пониженной, относительно колесной тележки, раздвижной или не раздвижной платформой, с передним заездом (для 994292) или без него (для остальных), с уширителями или без них, со скосом под трапы или без него, с трапами (механическими, пневматическими или гидравлическими односекционными, механическими, пневматическими или гидравлическими двухсекционными, приставными, уголковыми) или без них, с бортами или без них, со стойками раздвижными или не раздвижными или без них, с каркасом и тентом или без него, с установленным на платформе седельно-сцепным устройством (для 994227 и 994228) или без него (для остальных), с установленным на платформе с поворотным устройством или без него, с контейнерными замками или без них, с металлоконструкцией для перевозки крупногабаритных неделимых грузов или без неё, со съёмным устройством для крепления крупногабаритного неделимого груза или без него, со съёмным устройством для крепления длинномерного неделимого груза или без него (для всех модификаций)				
Назначение ТС	для транспортировки техники и оборудования, тяжеловесных неделимых, крупногабаритных или длинномерных грузов, для перевозки контейнеров типа 1AA, 1A, 1AX, 1BB, 1B, 1BX, 1CC, 1C, 1CX, 1D, 1DX, перевозка различных грузов, в том числе в контейнерах; перевозка опасных грузов в контейнерах, съёмных цистернах, в контейнерах-цистернах или другой упаковке разрешенной (сертифицированной) для перевозки опасных грузов, транспортировка смешительно-зарядной машины (транспортные средства EX/II, EX/III, FL, OX, AT, MEMU по классификации ДОПОГ).				

Габаритные размеры, мм			
– длина	6500...45000		
– ширина (с уширителями, со стойками)	2500...3600 (3000...4200)		
– высота	1200...4000		
для контейнеровозов:			
– высота погрузочная	450...1600		
– высота максимальная допустимая	4000		
База, мм	3500...42300+1200...3000		
Колея колес, мм	1800...2460/1800...2460		
Масса транспортного средства в снаряженном состоянии (с двускатной/с односкатной ошиновкой), кг	3500...30000/3500...20000	3500...40000/3500...25000	4500...35000/4500...25000
Технически допустимая максимальная масса транспортного средства (с двускатной/с односкатной ошиновкой), кг	10500...62000/10500...49000	10500...88000/10500...58000	11500...79000/11500...58000
Технически допустимая максимальная масса, приходящаяся на каждую из осей транспортного средства, начиная с передней оси, кг			
с двускатной ошиновкой	3500...15700/3500...15700	3500... 24000/ 3500... 24000	3500...22000/3500...22000
с односкатной ошиновкой	3500...14500*/3500...14500*	3500... 16500*/3500...16500*	3500...16500*/3500...16500*
Технически допустимая максимальная нагрузка на опорно-сцепное устройство (с двускатной/с односкатной ошиновкой), даН	3400...30000/3400...19600	3400...39200/3400...24500	4400...39200/4400...29400

*при полной массе скорость ограничивается 30 км/час

Подвеска (описание)	Рессорная или рессорно-балансирная или рессорная балансирная или пневматическая или гидравлическая или рессорная и пневматическая или пневматическая и рессорная, с системой подъема-опускания платформы или без нее, с механизмом подъема (опускания) оси или без него (BPW, GRANNING, ROR, SAF, SMB, GIGANT, GRONAX, SPECPRICER, ТОНАР, КАМАЗ или их аналоги Российских и зарубежных производителей)
Рулевое управление (описание) - рулевой механизм (тип)	Самоустанавливающиеся колеса первой или второй оси, или все оси самоуправляемые (независимого типа), или управляемые колеса второй оси или все оси с принудительным поворотом, осуществляемым с помощью гидростатической системы через систему тяг от задающего механизма в зоне опорно-сцепного устройства к исполнительному механизму в зоне колесной тележки (BPW, GRANNING, ROR, SAF, GIGANT, SMB, GRONAX, SPECPRICER, ТОНАР, КАМАЗ или их аналоги Российских и зарубежных производителей)

Тормозные системы	
Рабочая (описание)	двухпроводная, привод пневматический, с EBS(ABS), тормозные механизмы всех колес – барабанные или дисковые
Стояночная (описание)	механическая, с ручным приводом, действующая на тормозные механизмы первой или второй осей, или всех осей или пневматическая с приводом от энергоаккумуляторов, действующая на тормозные механизмы первой или второй осей, или всех осей

Шины или аналоги	Обозначение размера	Индекс несущей способности для максимально допустимой нагрузки	Обозначение категории скорости
		8,25 R 15	141
	205/65 R 17,5	122/127	M, J
	215/75 R 17.5	124/133	M, J
	235/75 R 17.5	130/141	M, J
	245/70 R 17,5	134/141	M, J
	245/70 R 19,5	136/134	M
	265/70 R 19,5	143-141	J
	285/70 R 19,5	145/143	M
	445/45 R 19,5	160	J
	365/80 R 20	160	K
	395/85 R 20	161/168	G
	9.00R 20	137	K
	10.00R 20	143	K
	11.00 R 20	146	K, G
	12.00 R 20	149/150	K, G, J
	14.00 R 20	153/157/160	G, F
	16.00 R 20	173	G
	425/85 R 21	156	G
	10.00 R 22,5	142	L, K
	11.00 R 22,5	145	L, J, K
	275/70 R 22,5	145/148	M, J, L
	315/80 R 22,5	150	L, K
	385/65 R 22,5	158/160	L, J, K
	445/65 R 22,5	169	K
	12.00 R 24	153	K, G
Оборудование транспортного средства	по заказу: гидравлические или механические опоры, отбойные брусья, лебедки, инструментальные ящики, топливные баки, уширители, трапы, борта, стойки, тент, контейнерные замки, седельно-сцепное устройство, опора поворотная, съемные устройства для крепления груза, силовая гидравлическая установка, гидромоторы (для привода /или поворота колёс осей), гидростатическая система управления самоуправляемыми (независимого типа) осями или управляемыми колесами, оси от Российских и зарубежных производителей, упаковка разрешенная (сертифицированная) для перевозки опасных грузов. По согласованию с Заказчиком предоставляются запасные колеса.		

3. Общий вид транспортного средства

Для модификаций 994272, 994282

Вариант с прямой раздвижной или нераздвижной платформой, с уширителями, со скосом под трапы, с трапами, бортами, стойками раздвижными или нераздвижными, каркасом и тентом, с металлоконструкцией для перевозки крупногабаритных неделимых грузов, со съемным устройством для крепления крупногабаритного неделимого груза, со съемным устройством для крепления длинномерного неделимого груза

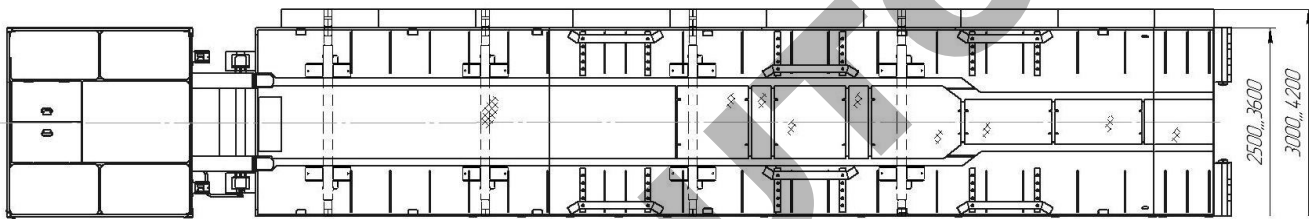
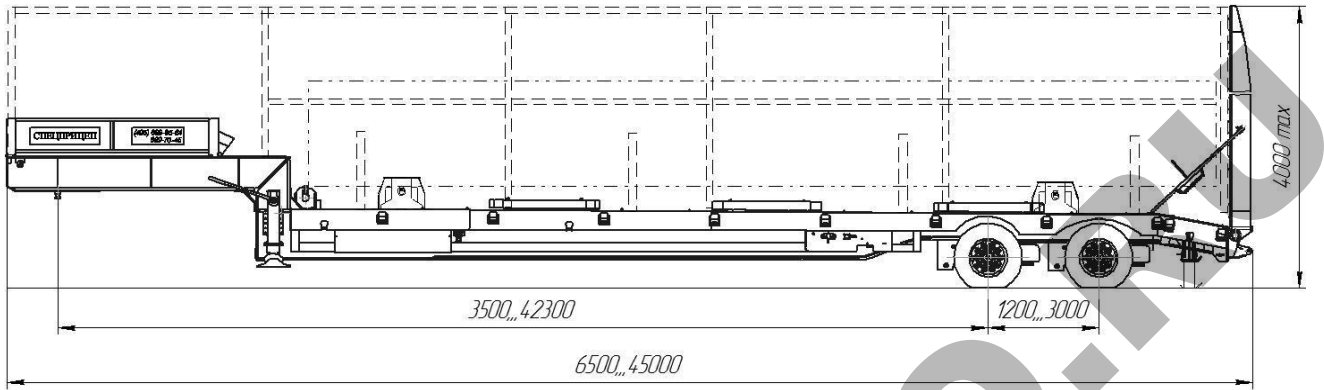

Для модификаций 994272, 994282

Вариант с пониженной относительно колесной тележки раздвижной или нераздвижной платформой, с уширителями, со скосом под трапы, с трапами, бортами, стойками раздвижными или нераздвижными, каркасом и тентом, с металлоконструкцией для перевозки крупногабаритных неделимых грузов, со съемным устройством для крепления крупногабаритного неделимого груза, со съемным устройством для крепления длинномерного неделимого груза

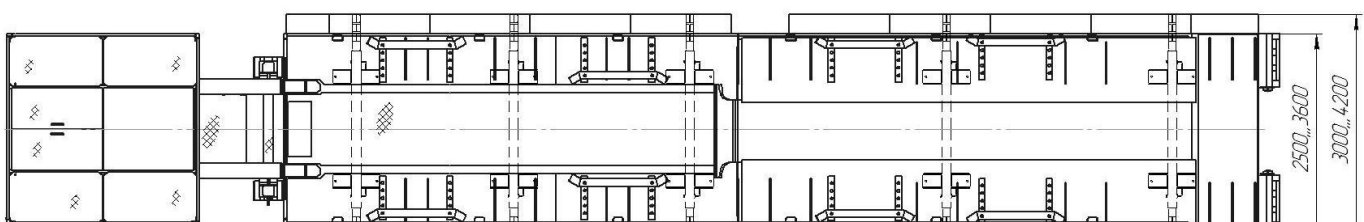
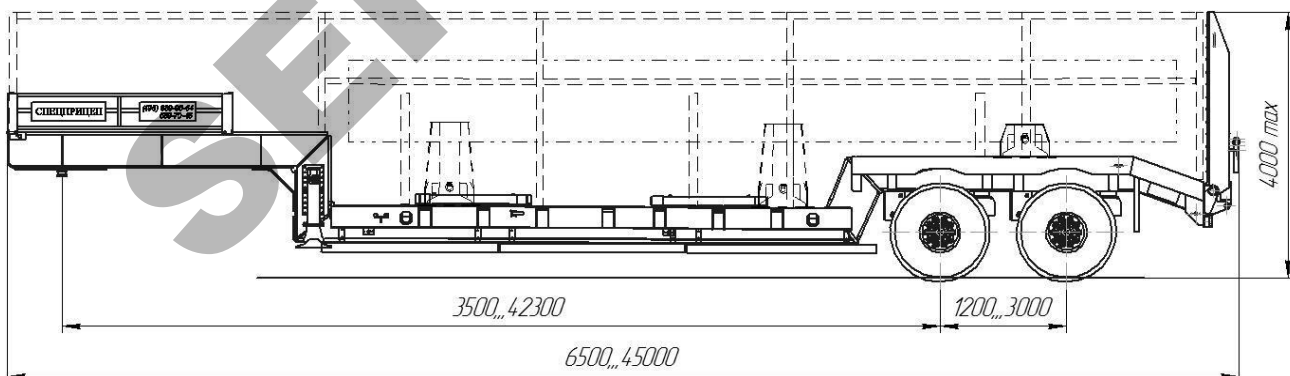

Для модификаций 994272, 994282

Вариант с прямой раздвижной или нераздвижной платформой, с уширителями, со скосом под трапы, с трапами, бортами, стойками раздвижными или нераздвижными, каркасом и тентом, с контейнерными замками, с металлоконструкцией для перевозки крупногабаритных неделимых грузов, со съемным устройством для крепления крупногабаритного неделимого груза, со съемным устройством для крепления длинномерного неделимого груза

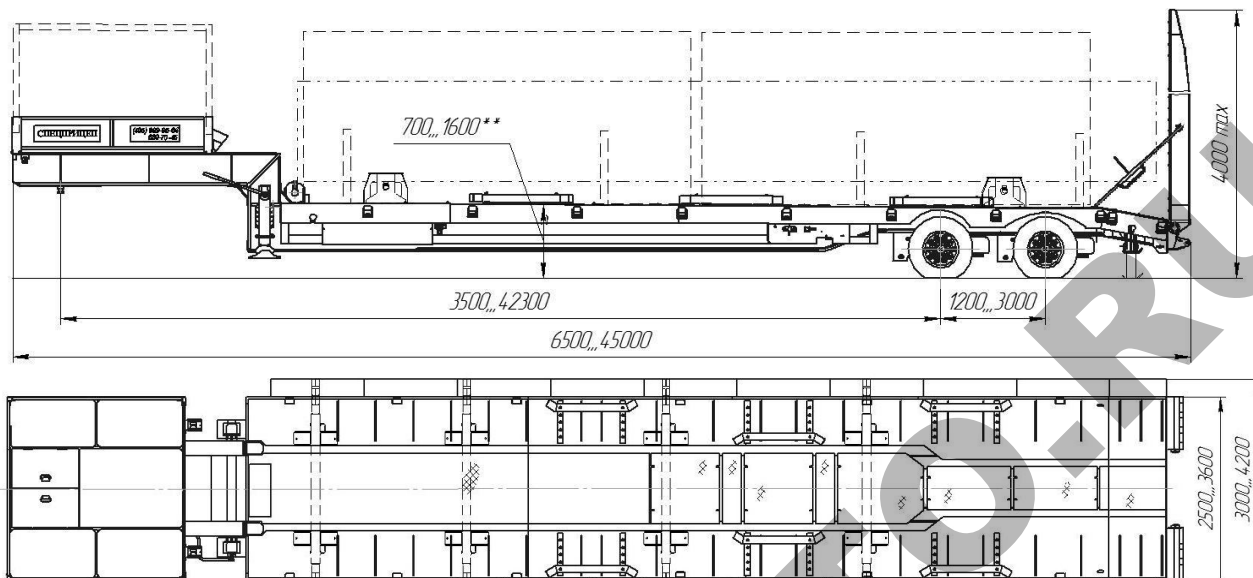

** - погрузочная высота для вариантов исполнения транспортного средства оборудованных с контейнерными замками

Для модификаций 994272, 994282

Вариант с пониженной относительно колесной тележки раздвижной или нераздвижной платформой, с уширителями, со скосом под трапы, с трапами, бортами, стойками раздвижными или нераздвижными, каркасом и тентом, с контейнерными замками, с металлоконструкцией для перевозки крупногабаритных неделимых грузов, со съемным устройством для крепления крупногабаритного неделимого груза, со съемным устройством для крепления длинномерного неделимого груза

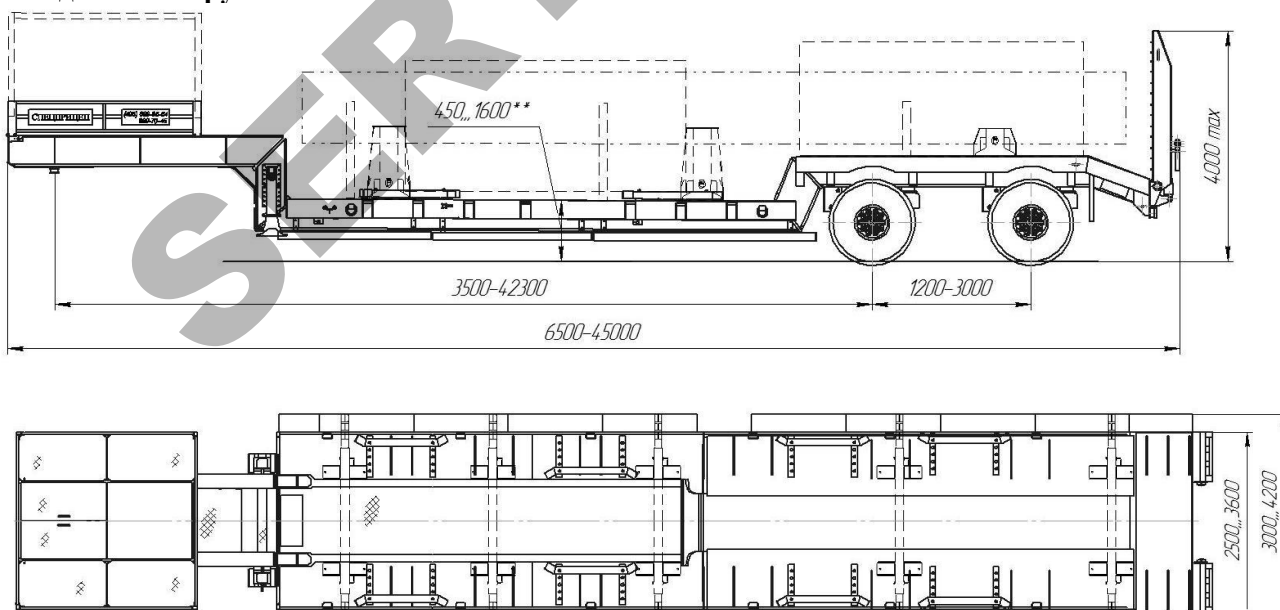

** - погрузочная высота для вариантов исполнения транспортного средства оборудованных с контейнерными замками

Для модификаций 994272, 994282

Вариант с прямой раздвижной или не раздвижной платформой, с уширителями, без скоса под трапы, трапами, с бортами, стойками раздвижными или не раздвижными, каркасом и тентом, с контейнерными замками или без них, с металлоконструкцией для перевозки крупногабаритных неделимых грузов, со съемным устройством для крепления крупногабаритного неделимого груза, со съемным устройством для крепления длинномерного неделимого груза

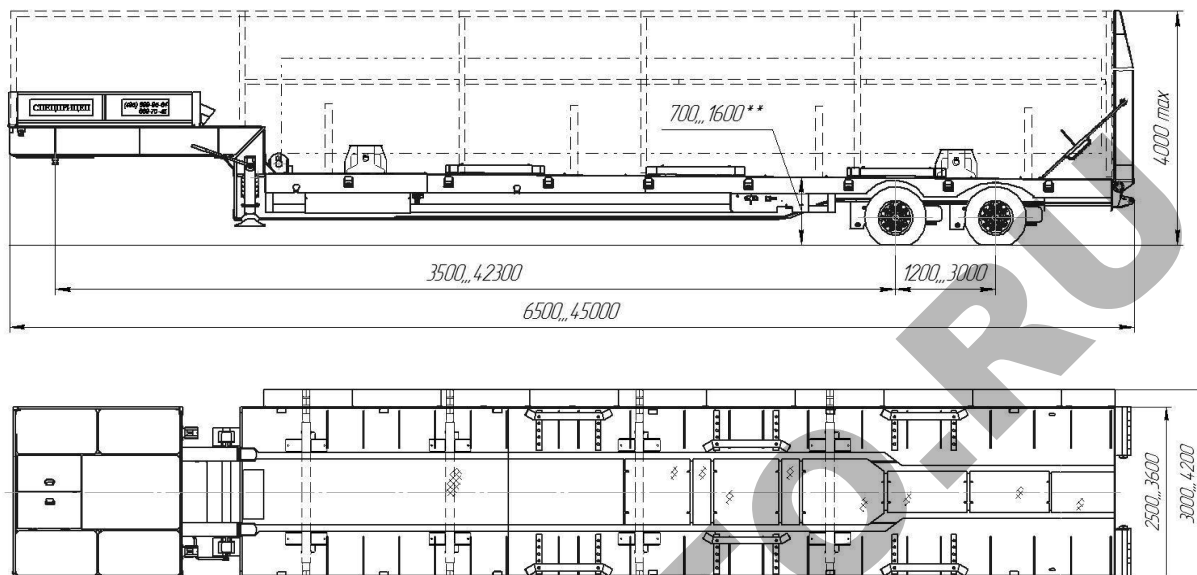

** - погрузочная высота для вариантов исполнения транспортного средства оборудованных с контейнерными замками

Для модификаций 994292

Вариант с прямой раздвижной или нераздвижной платформой с передним заездом, с уширителями, со скосом под трапы или без него, с трапами, бортами, стойками раздвижными или нераздвижными, с каркасом и тентом, с металлоконструкцией для перевозки крупногабаритных неделимых грузов, со съемным устройством для крепления крупногабаритного неделимого груза, съемным устройством для крепления длинномерного неделимого груза

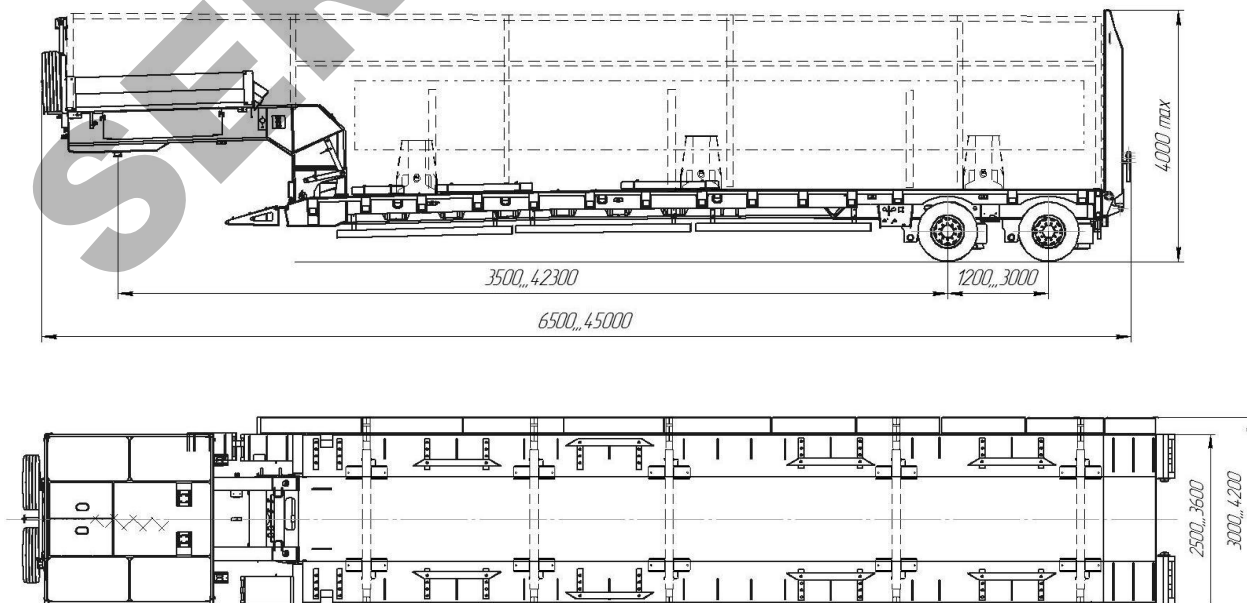

Для модификаций 994292

Вариант с пониженной относительно колесной тележки раздвижной или нераздвижной платформой, с передним заездом, с уширителями, со скосом под трапы или без него, с трапами, с бортами, со стойками раздвижными или не раздвижными, с каркасом и тентом, с металлоконструкцией для перевозки крупногабаритных неделимых грузов, со съемным устройством для крепления крупногабаритного неделимого груза, со съемным устройством для крепления длинномерного неделимого груза

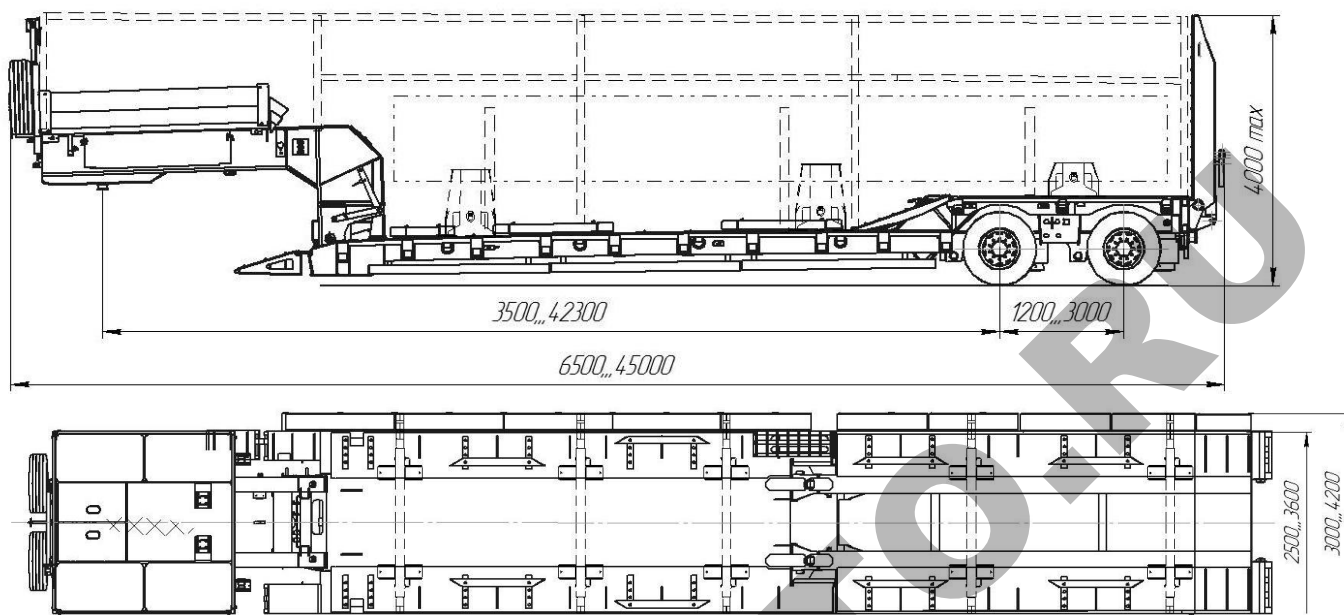

Для модификаций 994292

Вариант с прямой раздвижной или нераздвижной платформой, с уширителями, с передним заездом, со скосом под трапы или без него, с трапами, бортами, со стойками раздвижными или нераздвижными, с каркасом и тентом, с контейнерными замками, с металлоконструкцией для перевозки крупногабаритных неделимых грузов, со съемным устройством для крепления крупногабаритного неделимого груза, съемным устройством для крепления длинномерного неделимого груза

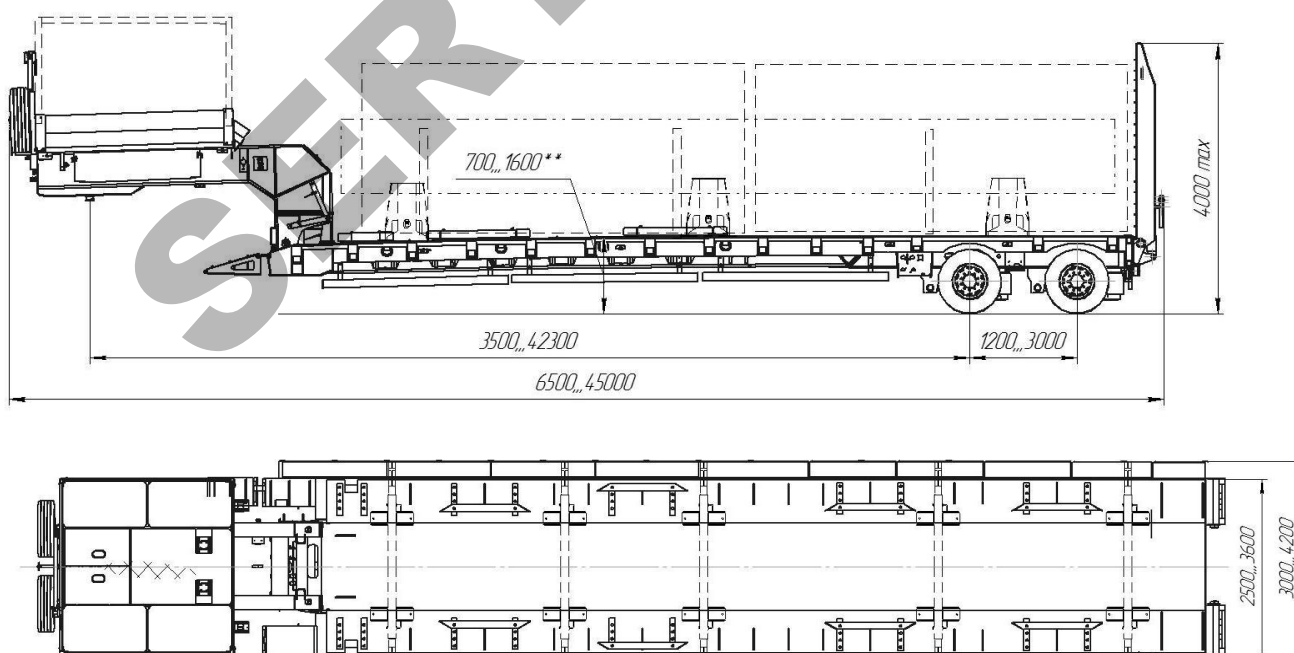

** - погрузочная высота для вариантов исполнения транспортного средства оборудованных с контейнерными замками

Для модификаций 994292

Вариант с пониженной относительно колесной тележки платформой, раздвижная или не раздвижная, с передним заездом, с уширителями, со скосом под трапы или без него, с трапами, с бортами, с стойками раздвижными или не раздвижными, с каркасом и тентом, с контейнерными замками, с металлоконструкцией для перевозки крупногабаритных неделимых грузов, с съемным устройством для крепления крупногабаритного неделимого груза, с съемным устройством для крепления длинномерного неделимого груза

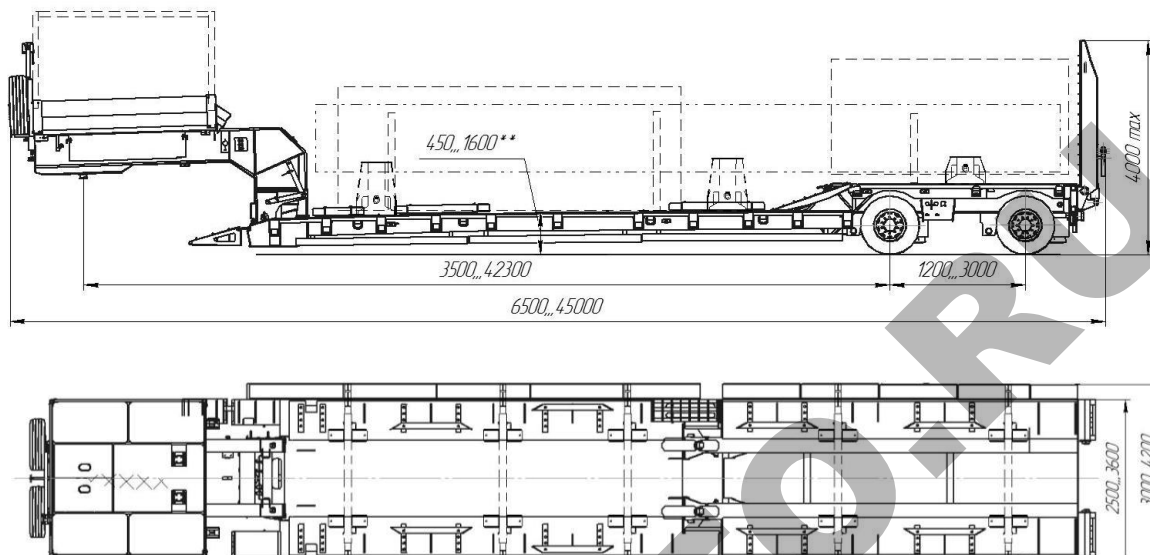

** - погрузочная высота для вариантов исполнения транспортного средства оборудованных с контейнерными замками

Для модификаций 994292

Вариант с прямой относительно колесной тележки платформой, раздвижная или не раздвижная, с передним заездом, с уширителями, со скосом под трапы или без него, с трапами, с бортами, с стойками раздвижными или не раздвижными, с каркасом и тентом, с контейнерными замками, с металлоконструкцией для перевозки крупногабаритных неделимых грузов, с съемным устройством для крепления крупногабаритного неделимого груза, с съемным устройством для крепления длинномерного неделимого груза

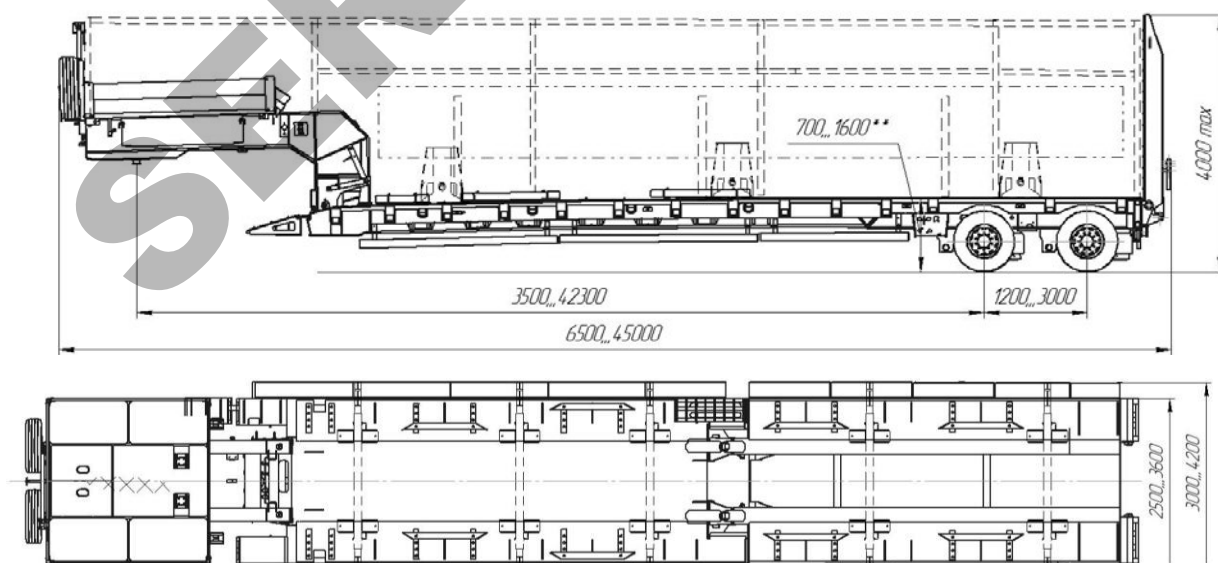

** - погрузочная высота для вариантов исполнения транспортного средства оборудованных с контейнерными замками

Для всех модификаций 994272, 994282

Вариант с прямой раздвижной или нераздвижной платформой, с уширителями, без скоса под трапы, без трапов, с бортами или без них, стойками раздвижными или нераздвижными, с каркасом и тентом, с контейнерными замками или без них, с металлоконструкцией для перевозки крупногабаритных неделимых грузов, со съемным устройством для крепления крупногабаритного неделимого груза, съемным устройством для крепления длинномерного неделимого груза

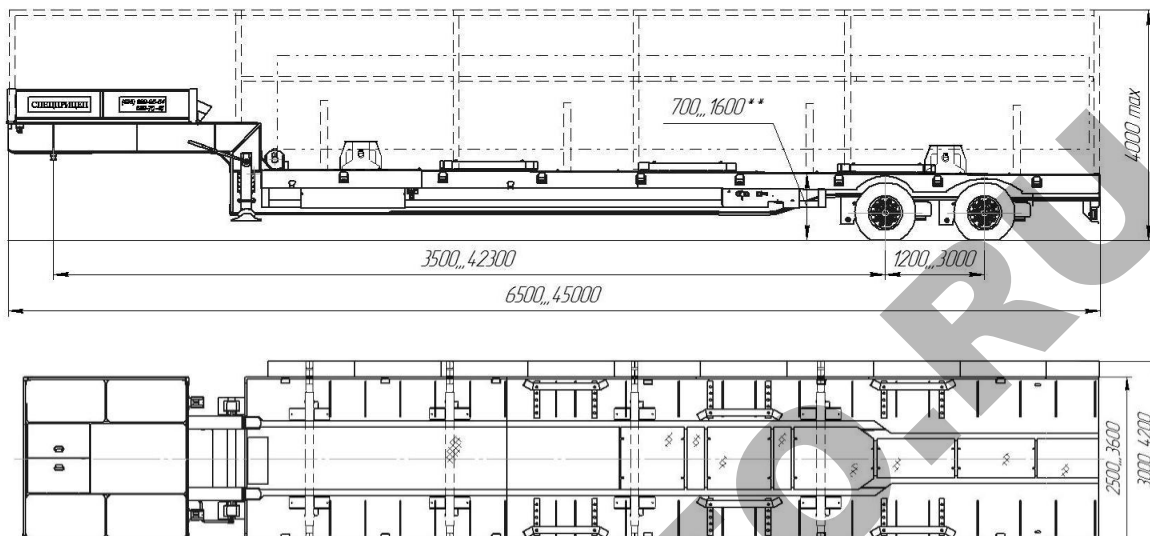

** - погрузочная высота для вариантов исполнения транспортного средства оборудованных с контейнерными замками

Для всех модификаций 994292

Вариант с прямой раздвижной или нераздвижной платформой, с передним заездом, с уширителями, без скоса под трапы, без трапов, с бортами или без них, со стойками раздвижными или нераздвижными, с каркасом и тентом, с контейнерными замками или без них, с металлоконструкцией для перевозки крупногабаритных неделимых грузов, со съемным устройством для крепления крупногабаритного неделимого груза, съемным устройством для крепления длинномерного неделимого груза

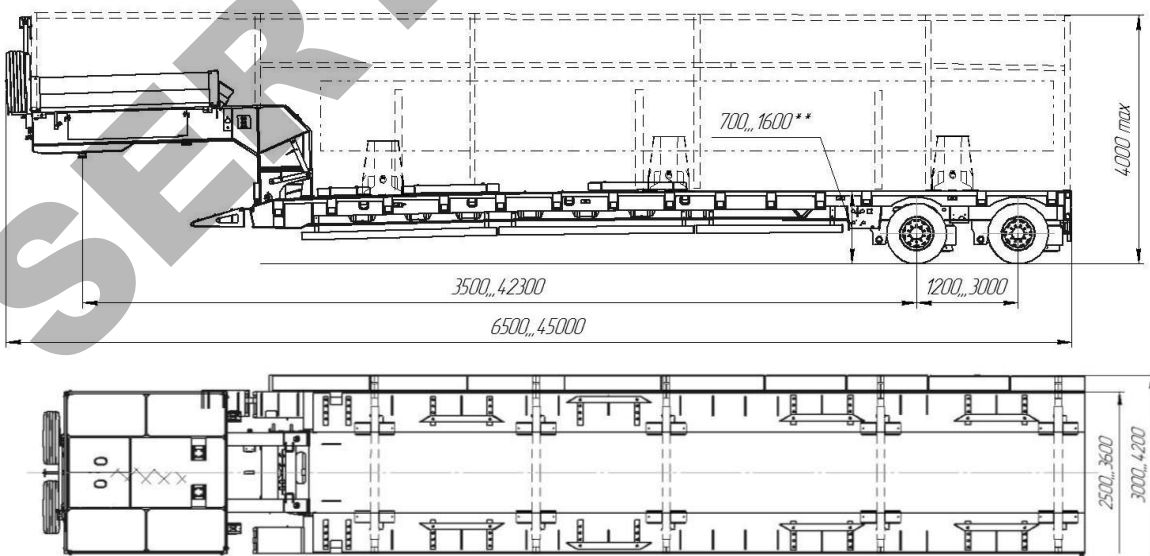

** - погрузочная высота для вариантов исполнения транспортного средства оборудованных с контейнерными замками

Для всех модификаций 994272, 994282

Вариант с пониженной относительно колесной тележки раздвижной или не раздвижной платформой, с уширителями, без скоса под трапы, без трапов, с бортами, стойками раздвижными или не раздвижными, с каркасом и тентом, с контейнерными замками или без них, с металлоконструкцией для перевозки крупногабаритных неделимых грузов, со съемным устройством для крепления крупногабаритного неделимого груза, с съемным устройством для крепления длинномерного неделимого груза

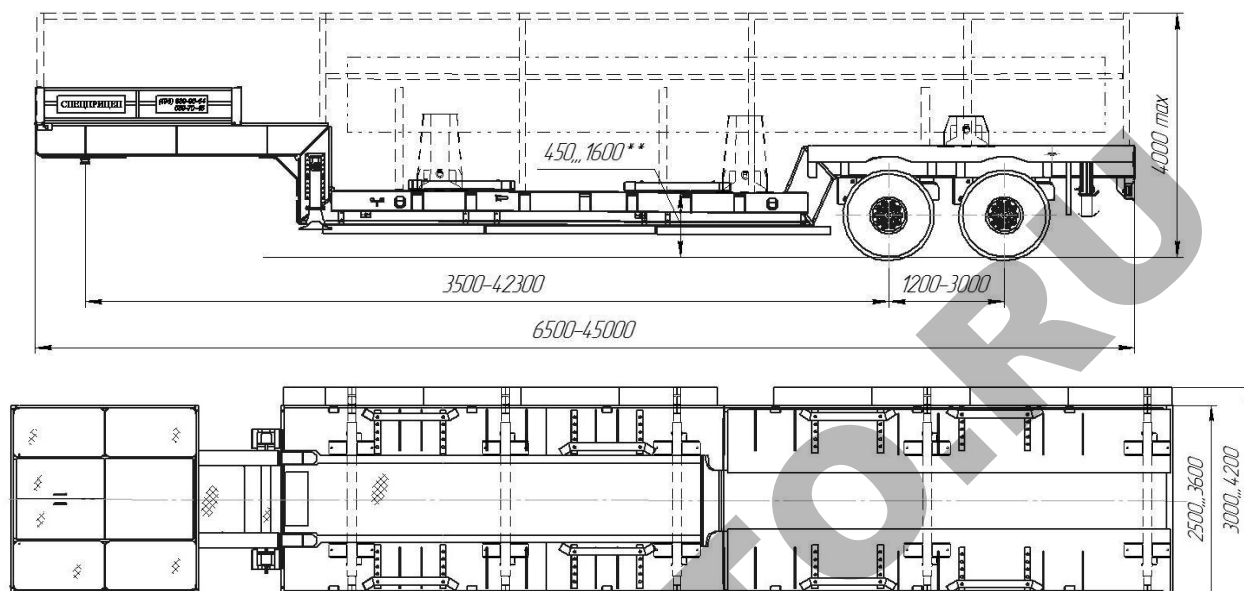

** - погрузочная высота для вариантов исполнения транспортного средства оборудованных с контейнерными замками

Для всех модификаций 994292

Вариант с пониженной относительно колесной тележки раздвижной или не раздвижной платформой, с передним заездом, с уширителями, без скоса под трапы, без трапов, с бортами, стойками раздвижными или не раздвижными, с каркасом и тентом, с контейнерными замками или без них, с металлоконструкцией для перевозки крупногабаритных неделимых грузов, со съемным устройством для крепления крупногабаритного неделимого груза, с съемным устройством для крепления длинномерного неделимого груза

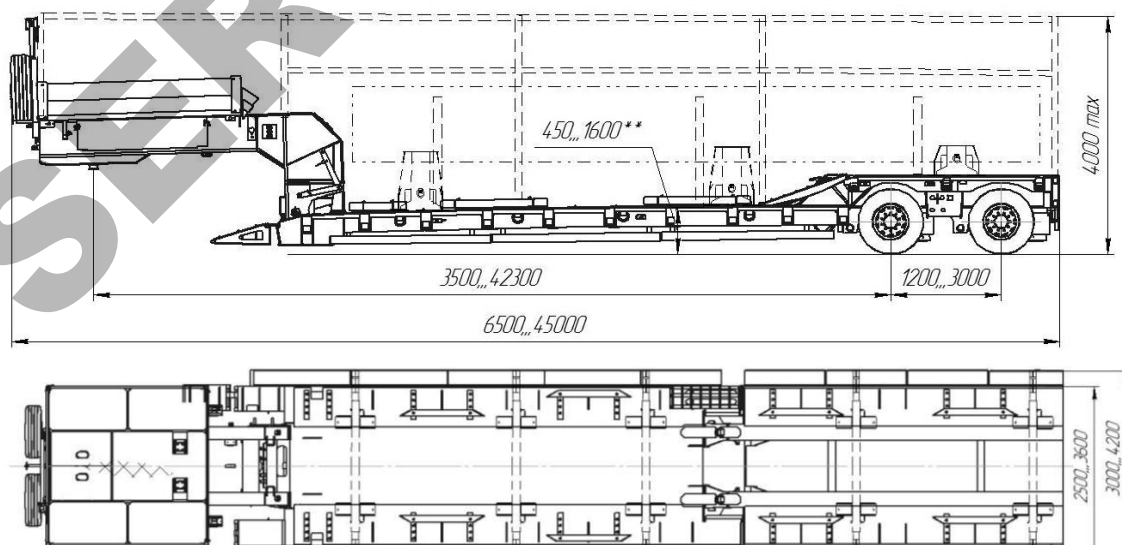

** - погрузочная высота для вариантов исполнения транспортного средства оборудованных с контейнерными замками

Для всех модификаций 994272, 994282

Вариант с прямой раздвижной или нераздвижной платформой, с уширителями, с бортами или без них, со стойками раздвижными или нераздвижными, каркасом и тентом, с контейнерными замками или без них, с металлоконструкцией для перевозки крупногабаритных неделимых грузов, со съемным устройством для крепления крупногабаритного неделимого груза, со съемным устройством для крепления длинномерного неделимого груза

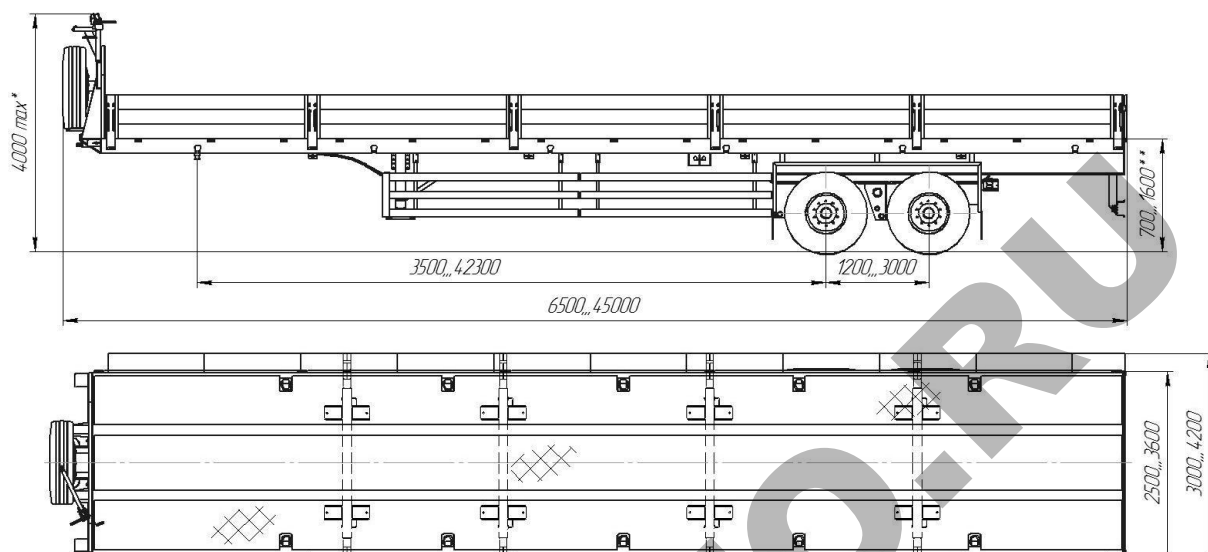

** - погрузочная высота для вариантов исполнения транспортного средства оборудованных с контейнерными замками

Для всех модификаций 994272, 994282

Вариант с прямой раздвижной или не раздвижной платформой, с уширителями или без них, со скосом под трапы или без него, с трапами или без них, с бортами или без них, со стойками раздвижными или не раздвижными или без них, с каркасом и тентом или без него, с установленным на платформе с поворотным устройством или без него, с контейнерными замками или без них, с металлоконструкцией для перевозки крупногабаритных неделимых грузов или без неё, со съемным устройством для крепления крупногабаритного неделимого груза или без него, со съемным устройством для крепления длинномерного неделимого груза или без него

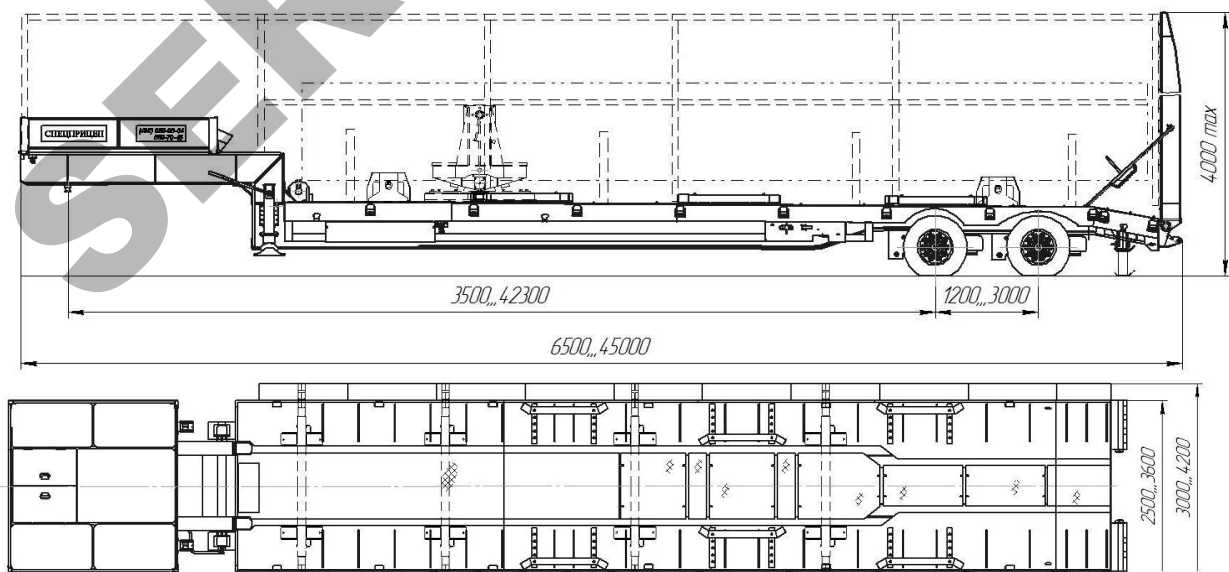

** - погрузочная высота для вариантов исполнения транспортного средства оборудованных с контейнерными замками

Для всех модификаций 994292

Вариант с прямой раздвижной или не раздвижной платформой, с передним заездом, с уширителями или без них, со скосом под трапы или без него, с трапами или без них, с бортами или без них, со стойками раздвижными или не раздвижными или без них, с каркасом и тентом или без него, с установленным на платформе с поворотным устройством или без него, с контейнерными замками или без них, с металлоконструкцией для перевозки крупногабаритных неделимых грузов или без неё, со съёмным устройством для крепления крупногабаритного неделимого груза или без него, со съёмным устройством для крепления длинномерного неделимого груза или без него

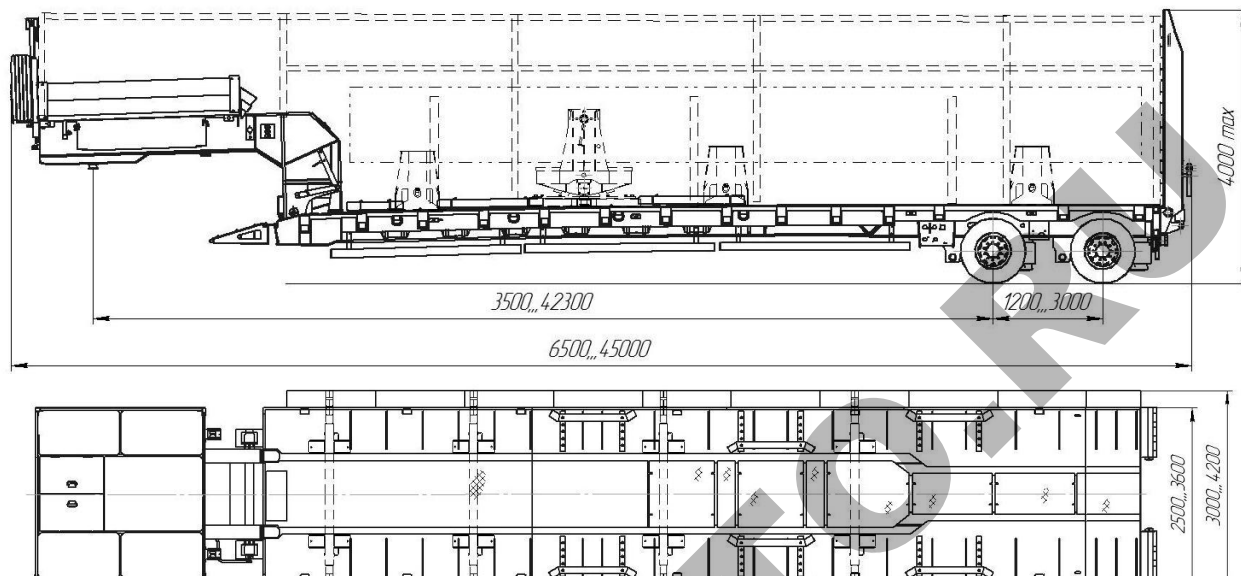

** - погрузочная высота для вариантов исполнения транспортного средства оборудованных с контейнерными замками

Для всех модификаций 994227, 994228

Вариант с прямой раздвижной или нераздвижной платформой, с уширителями или без них, без скоса под трапы, без трапов, с бортами или без них, со стойками раздвижными или нераздвижными или без них, каркасом и тентом или без него, с контейнерными замками или без них, с седельно-сцепным устройством или без него, с металлоконструкцией для перевозки крупногабаритных неделимых грузов или без нее, со съёмным устройством для крепления крупногабаритного неделимого груза или без него, со съёмным устройством для крепления длинномерного неделимого груза или без него

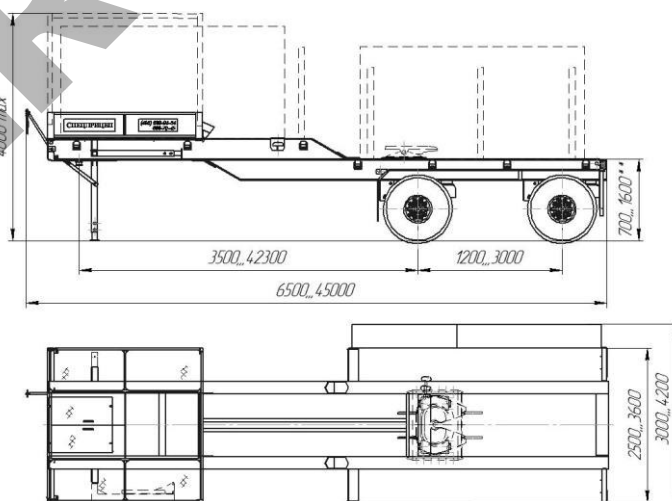

** - погрузочная высота для вариантов исполнения транспортного средства оборудованных с контейнерными замками

Для всех модификаций 994227, 994228

Вариант с прямой раздвижной или нераздвижной платформой, с уширителями или без них, без скоса под трапы, без трапов, с бортами или без них, со стойками раздвижными или нераздвижными или без них, каркасом и тентом или без него, с контейнерными замками или без них, устройством поворотным или без него, с металлоконструкцией для перевозки крупногабаритных неделимых грузов или без нее, со съемным устройством для крепления крупногабаритного неделимого груза или без него, со съемным устройством для крепления длинномерного неделимого груза или без него

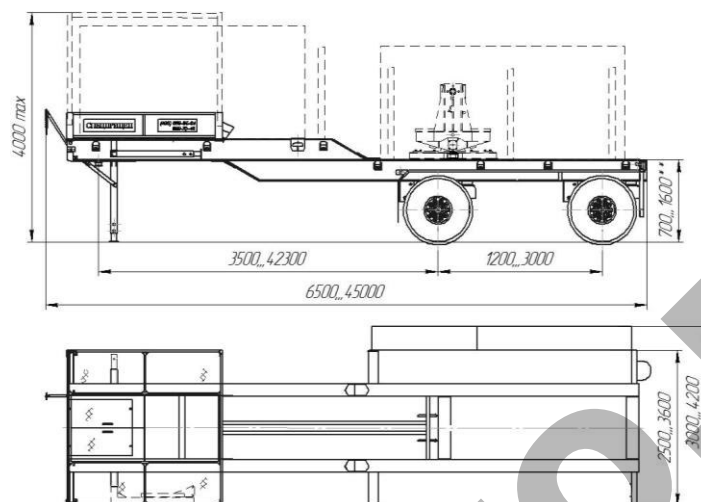

** - погрузочная высота для вариантов исполнения транспортного средства оборудованных с контейнерными замками

Для всех модификаций

Вариант с пневматической подвеской с механизмом подъема (опускания) оси или без него

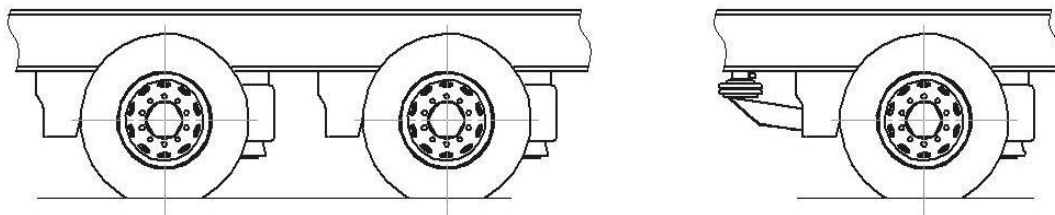

Для всех модификаций

Вариант с гидравлической подвеской с механизмом подъема (опускания) оси или без него

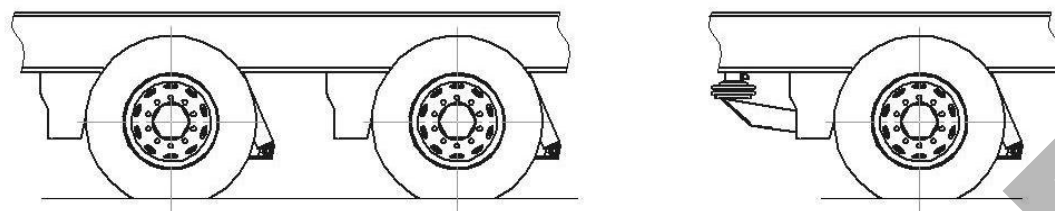

Для всех модификаций

Вариант с рессорной балансирной подвеской

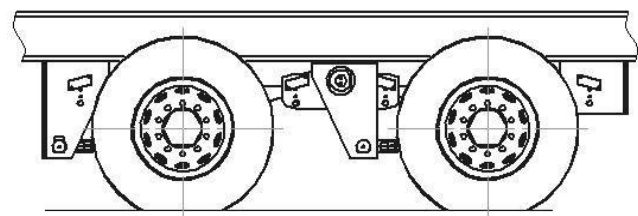

Для всех модификаций

Вариант с рессорной подвеской

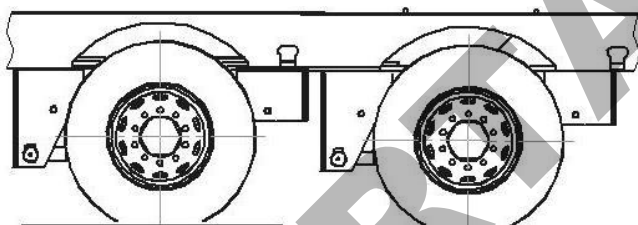

Для всех модификаций

Вариант с рессорной, пневматической, гидравлической подвеской

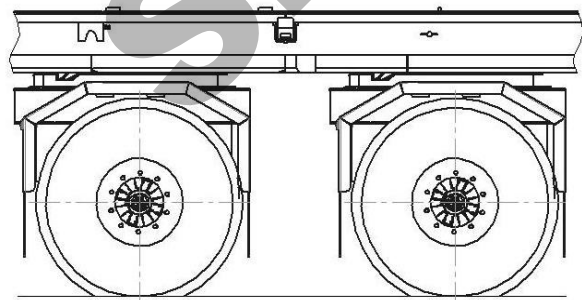

Для всех модификаций
Вариант с рессорно-балансирной подвеской

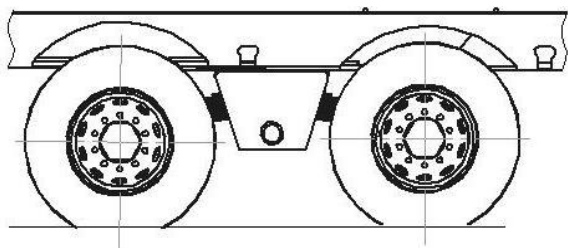

Для всех модификаций
Вариант с рессорной и пневматической подвеской с механизмом подъема (опускания) оси или без него

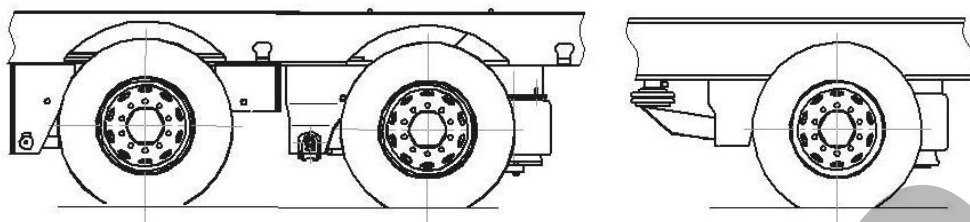

Для всех модификаций
Вариант с пневматической и рессорной подвеской с механизмом подъема (опускания) оси или без него

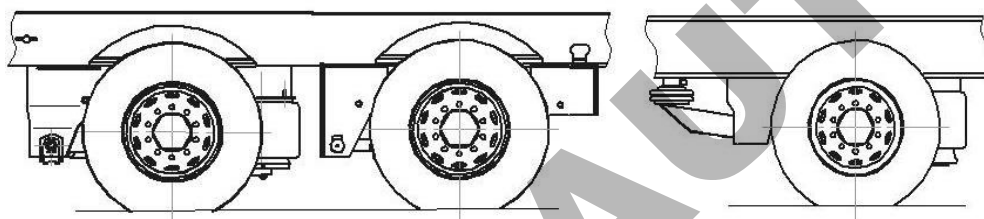

SERTATAUTO.RU

Для всех модификаций
Вариант платформы со скосом под трапы или без него

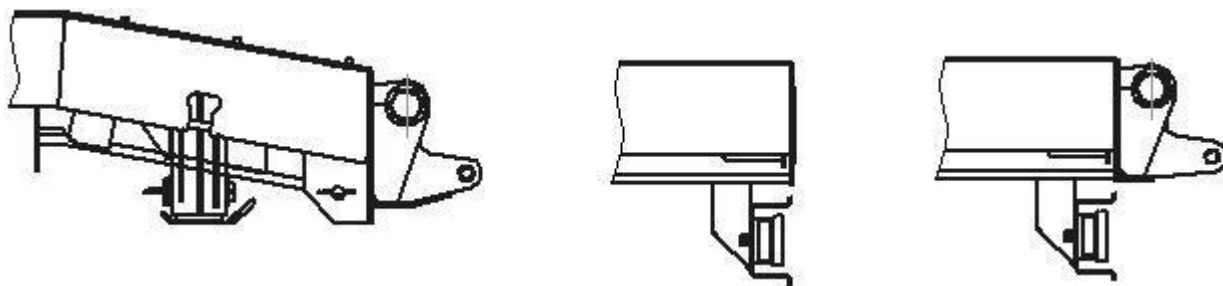

Для всех модификаций
Варианты с трапами

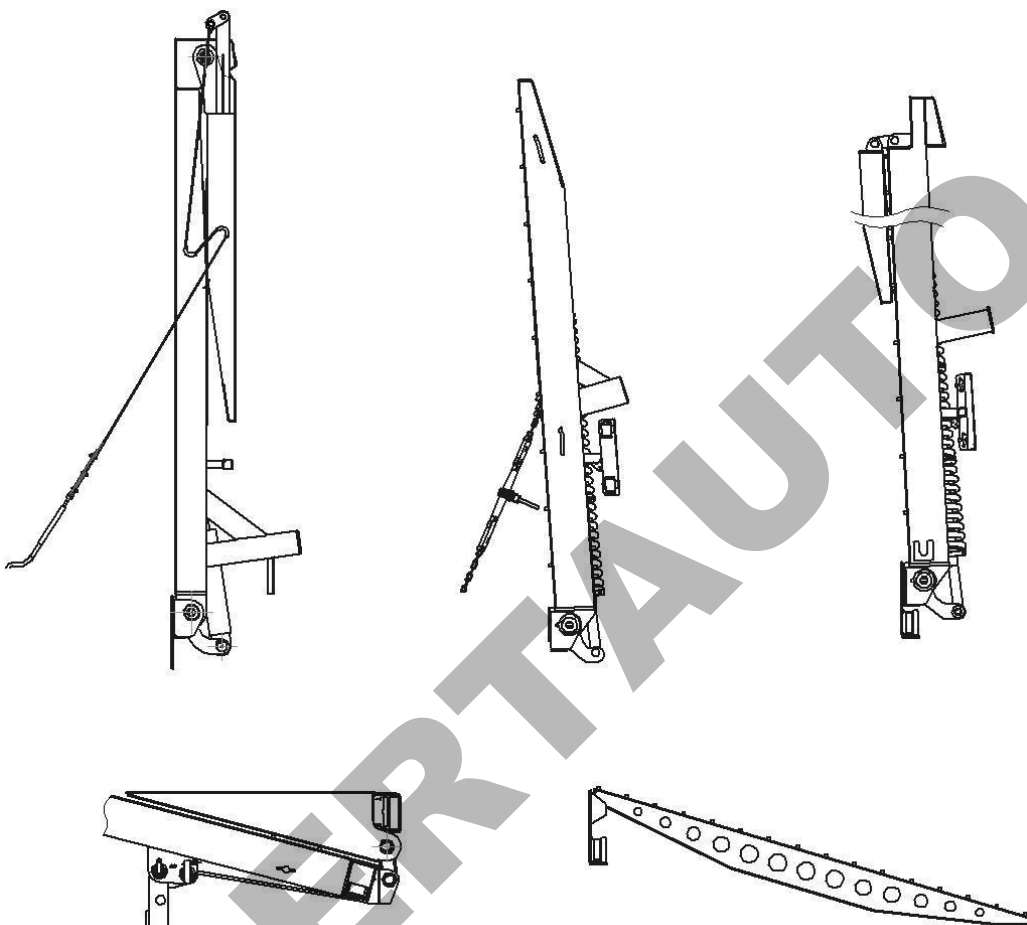

Вид спереди и сзади с двухскатной ошиновкой для всех модификаций

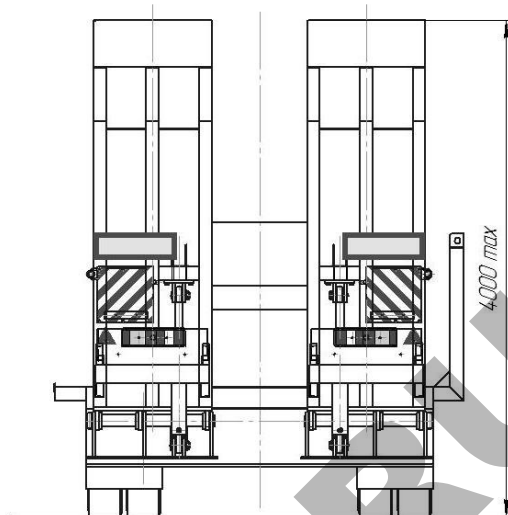
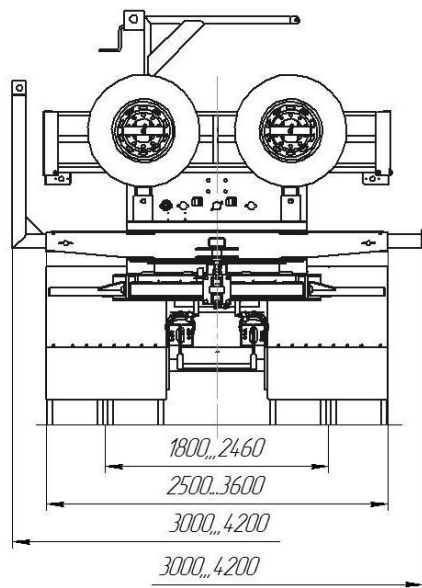

Вид спереди и сзади с двухскатной ошиновкой для всех модификаций

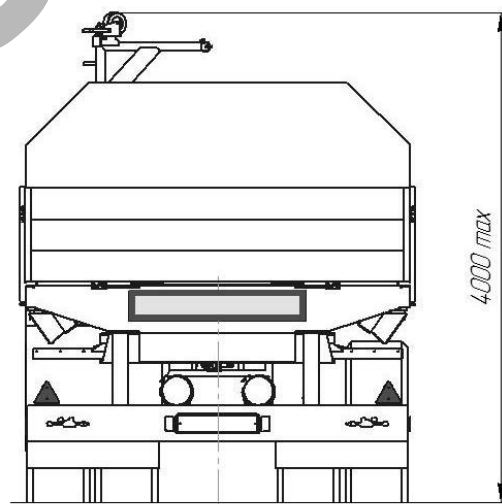
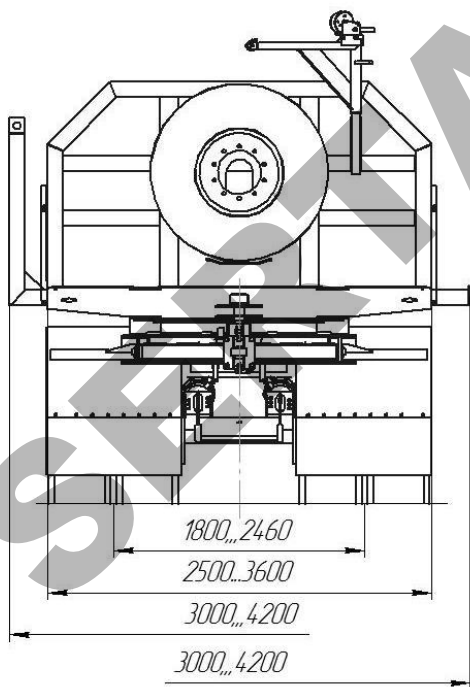

Вид спереди и сзади с односкатной ошиновкой для всех модификаций

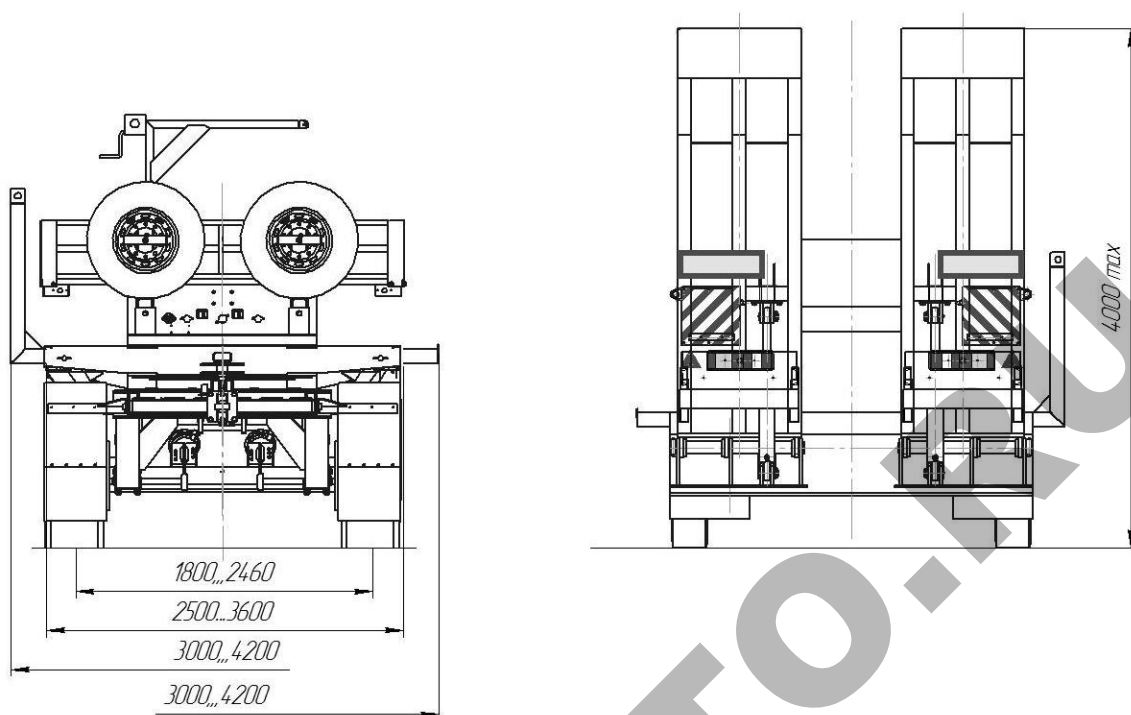

Вид спереди и сзади с односкатной ошиновкой для всех модификаций

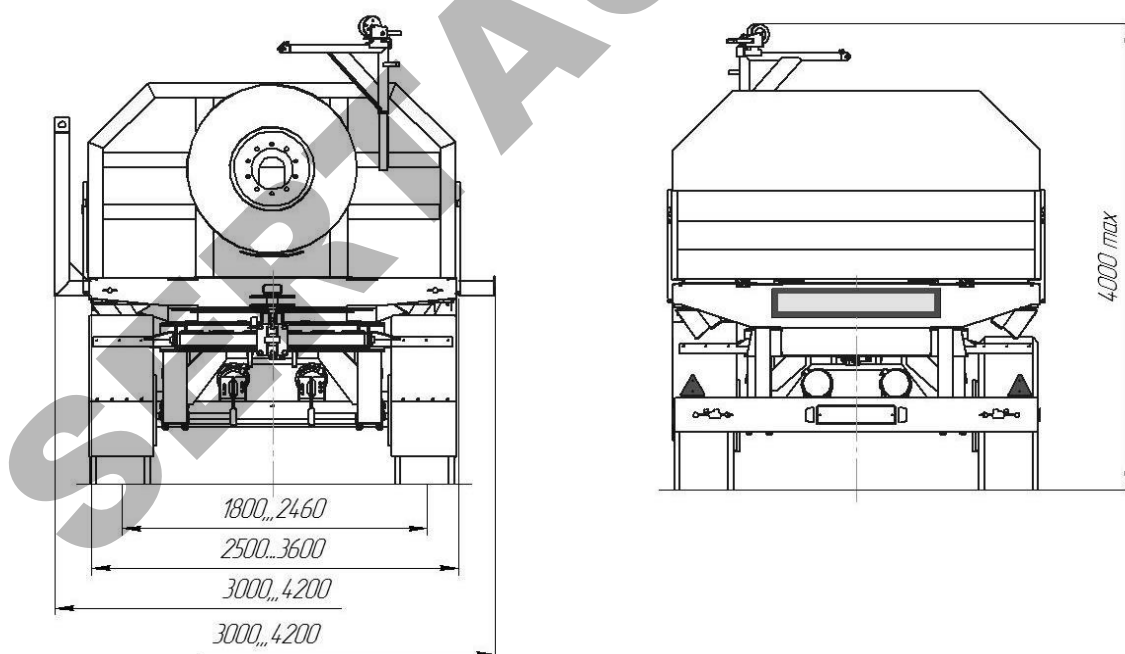

4 Описание маркировки

1. Место расположения и форма единого знака обращения продукции на рынке государств - членов Таможенного союза:

На табличке изготовителя.

Единый знак обращения продукции на рынке государств - членов Таможенного союза наносится в соответствии с Решением Комиссии Таможенного союза от 15 июля 2011 г. № 711.

2. Место расположения таблички изготовителя:

На передней поперечине гусака, с правой стороны по ходу движения.

3. Место расположения идентификационного номера:

- 3.1. На табличке изготовителя.

- 3.2. На правом лонжероне гусака в передней его части и на вертикальной стенке платформы с правой стороны в передней ее части (для 994292);

- 3.3. На правом лонжероне гусака в передней его части (для остальных).

4. Структура и содержание идентификационного номера (номеров) транспортных средств:

1	2	3	4	5	6	7	8	9	10	11	12	13	14	15	16	17
X	8	9	9	9	4	2	?	2	?	0	B	A	2	?	?	?

Поз. 1-3: Международный идентификационный код изготовителя (WMI): X89 – код изготовителя (см. также позицию 12-14), указывающий на то, что объем его производства не превышает 500 ед. в год.

Поз. 4-9: Код модификации транспортного средства:

«994272» - 994272;

«994227» - 994227;

«994282» - 994282;

«994228» - 994228;

«994292» - 994292.

Поз. 10: Код года выпуска согласно Пункта 1.2.4 Приложения 7 к ТР ТС 018/2011 «О безопасности колесных транспортных средств»

Поз. 11: Цифра «0» - постоянна

Поз. 12-14: BA2 – код изготовителя (совместно с WMI) – ООО «Компания «СПЕЦПРИЦЕП»

Поз. 15-17: Производственный номер транспортного средства

SERTAUTO.RU