

ОРГАН ПО СЕРТИФИКАЦИИ
Межотраслевой фонд "Сертификация автотранспорта САТР" ("САТР-ФОНД")
№ РОСС RU.0001.11MT02 от 04.06.2009 г.
125480, г. Москва, ул. Героев Панфиловцев, 24 (тел. 454-42-27)

РОСС IT.MT02.E05655P3

Марка транспортного средства	LAMBORGHINI
Тип транспортного средства	140
Модификации	—
Коммерческое наименование	Gallardo
Категория транспортного средства	M₁
Код ТН ВЭД	8703 24
Код VIN	ZHWG?????...
Экологический класс	4
Заявитель, представитель изготовителя и его адрес	ООО "НЬЮТРЕЙД", 121059, г. Москва, пл. Европы, д. 2, Российская Федерация
Изготовитель и его адрес	Automobili Lamborghini S.p.A., Via Modena, 12, 40019 Sant'Agata Bolognese (Bologna), Italy

ОБЩИЕ ХАРАКТЕРИСТИКИ ТРАНСПОРТНОГО СРЕДСТВА

Колесная формула / ведущие колеса	4 x 4 / все или 4 x 2 / задние
Схема компоновки транспортного средства	расположение двигателя - продольное, перед задней осью
Тип кузова / количество дверей	купе или кабриолет / 2
Количество мест спереди / сзади	2 / 0
Габаритные размеры, мм	
— длина	4300... 4386
— ширина	1900
— высота	1165 (купе) или 1184 (кабриолет)
База, мм	2560
Колея передних / задних колес, мм	1622...1632 / 1592...1597

РОСС IT.MT02.E05655P3

Для автомобилей с типом кузова:	купе	кабриолет		
Масса снаряженного транспортного средства, кг (по ГОСТ Р 52051-2003)	1475...1595	1705...1735		
Полная масса транспортного средства, кг	1800	1900		
Максимальная допустимая масса <ul style="list-style-type: none"> – на переднюю ось, кг – на заднюю ось, кг 	1000 1200 или 1100 (для авт. с двиг. СЕН)			
Допустимая полная масса прицепа, кг	буксировка прицепа не предусмотрена			
Двигатель (марка, тип)	07L	07L1	07L2	СЕН
– количество и расположение цилиндров	Automobili Lamborghini, четырехтактный, бензиновый 10, V-образное			
– рабочий объем, см ³	4961		5204	
– степень сжатия	11.0		12.5	
Максимальная мощность, кВт (мин ⁻¹)	368 (7800)	382 (8000)	390 (8000)	405 или 412 или 419 (8000)
Максимальный крутящий момент, Нм (мин ⁻¹)	510 (4500)	510 (4250)	510 (4250)	540 (6500)
Топливо	бензин с октановым числом не менее 95			
Система питания	распределенный (для двигателя СЕН - непосредственный) впрыск топлива с электронным управлением			
Блок управления впрыском (марка, тип)	Lamborghini или Bosch, MED			
Воздушный фильтр (марка, тип)	UFI или MicronAir			
	07L133843		012126	
Система зажигания	электронная, бесконтактная			
Блок управления зажиганием (марка, тип)	совмещен с блоком управления впрыском топлива			
Катушка зажигания (марка, тип)	Eldor			
Свечи зажигания (марка, тип)	Champion, QC59YC; NGK, PFR7G		Bosch, F5KPP332S	
Система выпуска и нейтрализации отработавших газов	один или два глушителя; два или четыре нейтрализатора отработавших газов			
Глушители (марка, тип)	Arvin, 99012071 или 012098 или 99012004 и 99012006		Boysen, 012116	
Нейтрализаторы (марка, тип)	Arvin, 99012003 и 99012008		EMITEC, 112114 (x2) и EMITEC, 112115 (x2)	

POCC IT.MT02.E05655P3

Трансмиссия	механическая	
Сцепление (марка, тип)	Valeo, сухое, двухдисковое	
Коробка передач (марка, тип)	Graziano Trasmissioni, с ручным или автоматическим управлением, с механическим или электрическим приводом	
– число передач	вперед - 6, назад - 1	
– передаточные числа		
I -	3.313	2.563
II -	2.053	1.850
III -	1.458	1.423
IV -	1.138	1.138
V -	0.939	0.939
VI -	0.784	0.806
З.Х. -	2.813	2.813
Главная передача (марка, тип)	Graziano Trasmissioni	
– передаточное число	4.061	3.815

Подвеска

- передняя независимая, пружинная, рычажная, с гидравлическими телескопическими амортизаторами, со стабилизатором поперечной устойчивости
- задняя независимая, пружинная, рычажная, с гидравлическими телескопическими амортизаторами, со стабилизатором поперечной устойчивости

Рулевое управление (марка, тип) TRW или Lamborghini, рулевой механизм типа “шестерня - рейка”, с гидроусилителем

Тормозные системы

- рабочая (марка, тип) Brembo, гидравлический двухконтурный привод с диагональным разделением на контуры, с вакуумным усилителем, с АБС; тормозные механизмы всех колес - дисковые
- запасная (марка, тип) Brembo, каждый контур рабочей тормозной системы
- стояночная (марка, тип) Brembo, механический привод к тормозным механизмам задних колес

РОСС IT.MT02.E05655P3

	для передних колес		для задних колес	
Шины	Pirelli			
– марка	235/35 ZR19	235/35 R19 M+S	295/30 ZR19	295/30 R19 M+S
– размер	91	87	100	100
– индекс несущей способности	Y	V	Y	V
– категория скорости				

Оборудование транспортного средства

подушки безопасности, климатическая система (хладагент R134A)

Действие данного “одобрения типа транспортного средства” распространяется на партию транспортных средств в количестве **130 (ста тридцати)** шт.

Декларации о ввозимых на территорию Российской Федерации транспортных средствах данного типа (размер и отличительные признаки отдельных партий) передаются изготовителем или его официальным представителем ежемесячно (вне зависимости от факта поставки) в Орган по сертификации, на основании чего выдаются заверенные копии “одобрения типа транспортного средства” с указанием идентификационных номеров (кодов VIN) транспортных средств.

LAMBORGHINI 140

Описание маркировки транспортного средства приведено в приложении № 2.

Общие виды транспортных средств на **шести** листах приведены в приложении № 3.

Б.В. Кисуленко

С.В. Пугачев

Действует с "01" марта 2010 г.

01

марта

2010

РОСС IT.MT02.E05655P3

Приложение № 2 к "одобрению типа транспортного средства"

ОПИСАНИЕ МАРКИРОВКИ ТРАНСПОРТНОГО СРЕДСТВА

1. Место расположения и форма знака соответствия:
В нижней левой части проема двери водителя.
Знак соответствия выполнен по ГОСТ Р 50460-92 с указанием номера данного "одобрения типа транспортного средства".
2. Место расположения таблички изготовителя:
В моторном отсеке, справа.
3. Место расположения идентификационного номера (VIN):
 - 3.1. На табличке изготовителя.
 - 3.2. В салоне, перед правым сиденьем.
 - 3.3. На панели приборов, под ветровым стеклом, слева.
4. Структура и содержание идентификационного номера (номеров) транспортных средств:

1	2	3	4	5	6	7	8	9	10	11	12	13	14	15	16	17
Z	H	W	G	?	?	?	?	?	?	L	?	?	?	?	?	?

- поз. 1 - 3: **ZHW** - WMI (международный код изготовителя) - Automobili Lamborghini S.p.A.
 поз. 4: **G** - код типа транспортного средства.
 поз. 5: Код серии.
 поз. 6: Цифра от **1** до **7** - код типа кузова и комплектации.
 поз. 7: Код модели.
 поз. 8: Код типа двигателя и трансмиссии.
 поз. 9: Для собственного использования Automobili Lamborghini S.p.A.
 поз. 10: Модельный год согласно ISO 3779-83.
 поз. 11: **L** - код сборочного завода - Lamborghini (Италия).
 поз. 12 - 17: Производственный номер транспортного средства.

LAMBORGHINI 140

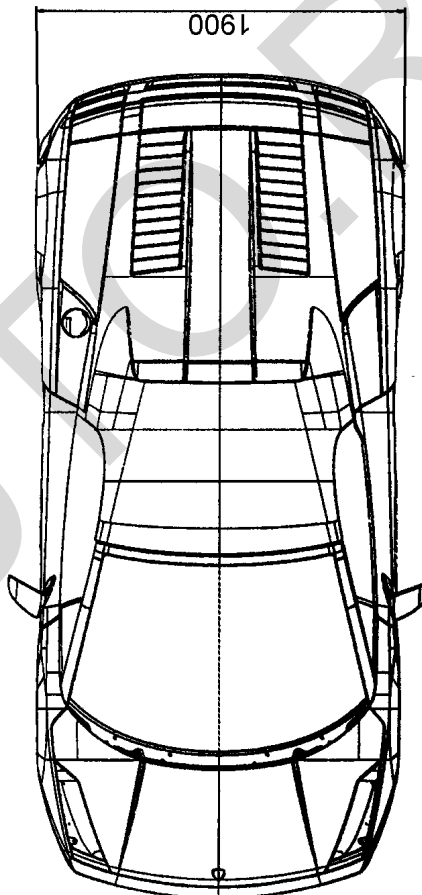
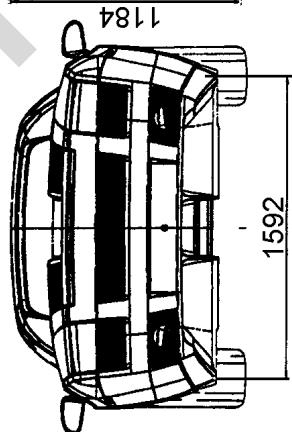
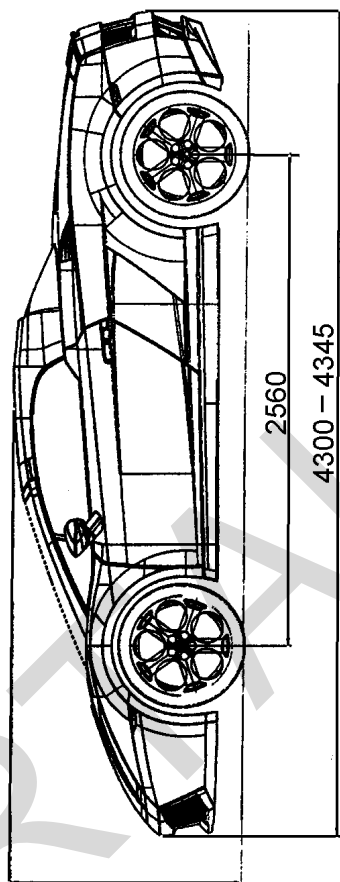
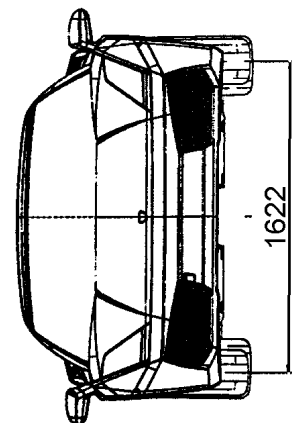

LAMBORGHINI 140

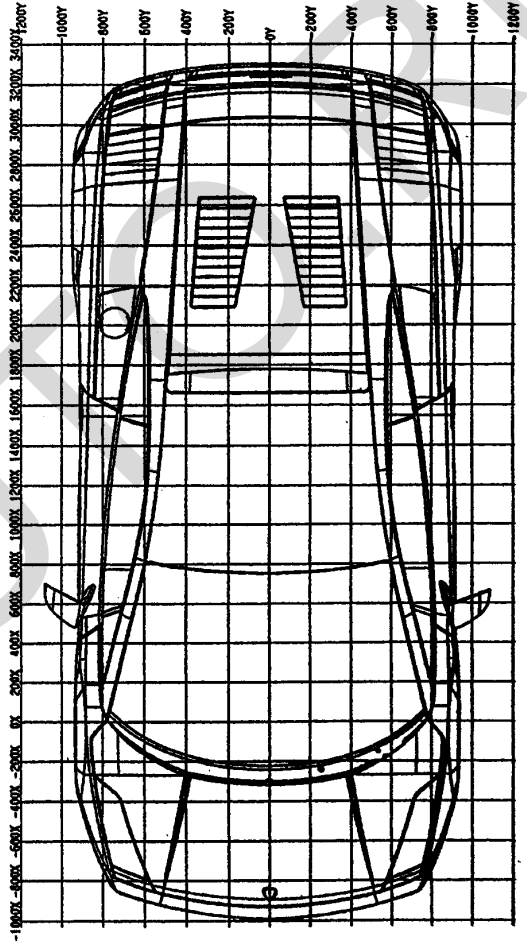
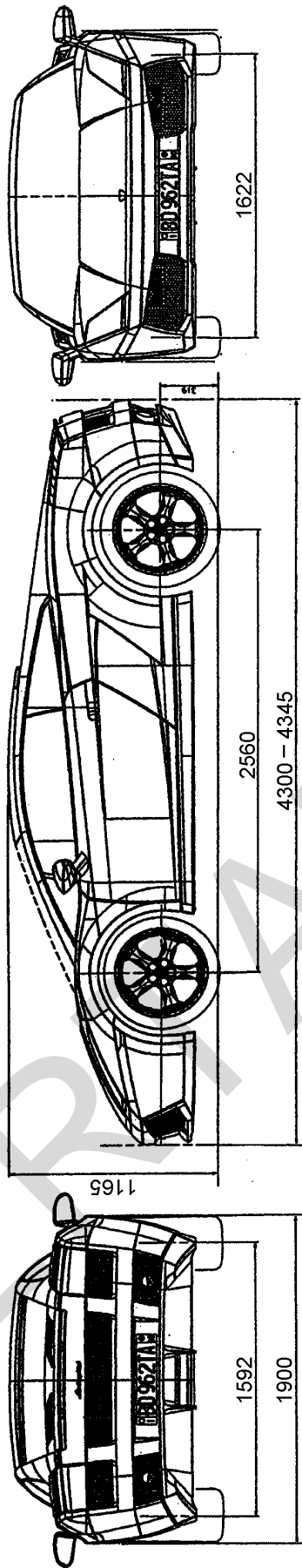

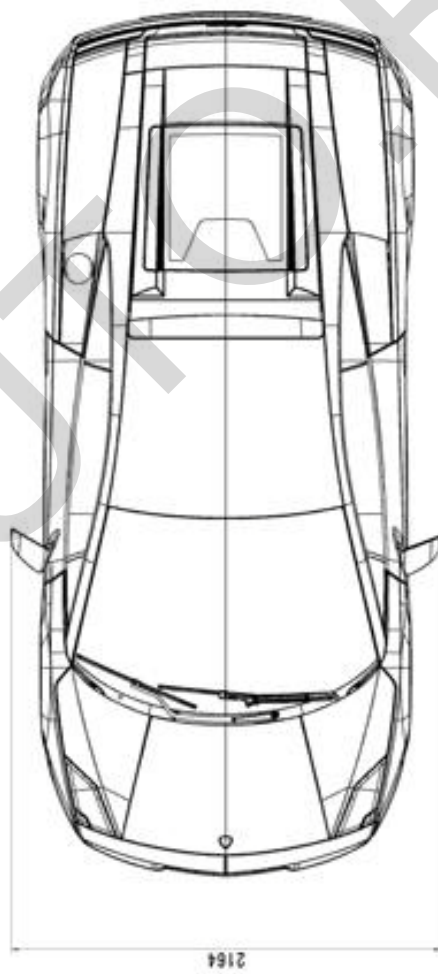
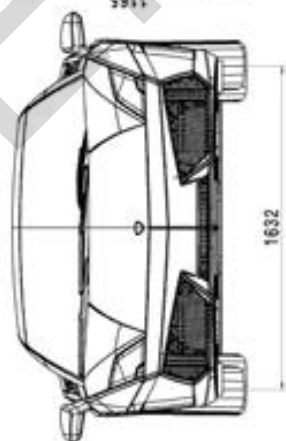
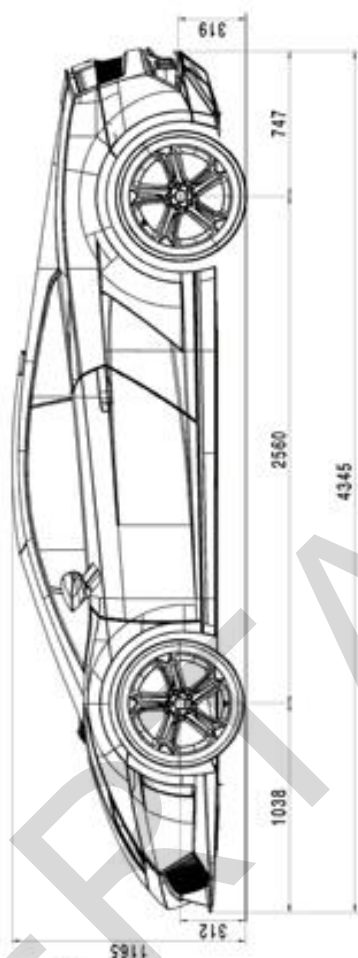
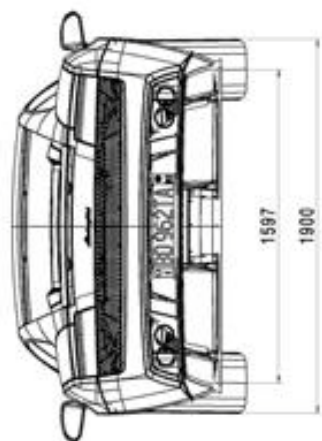

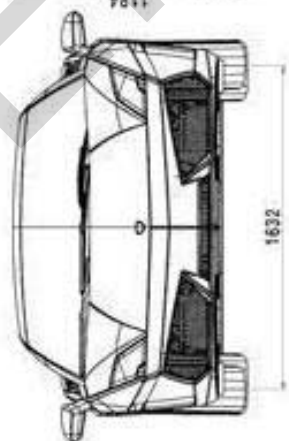
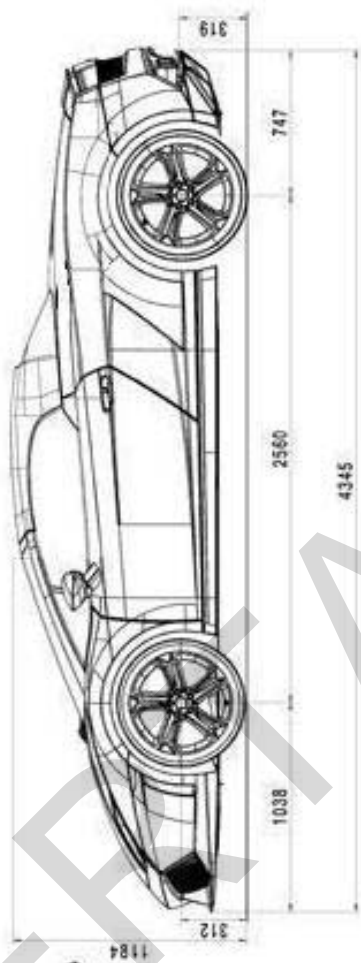
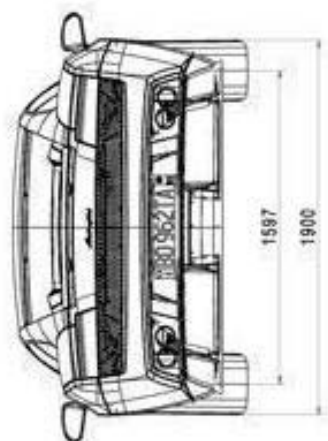

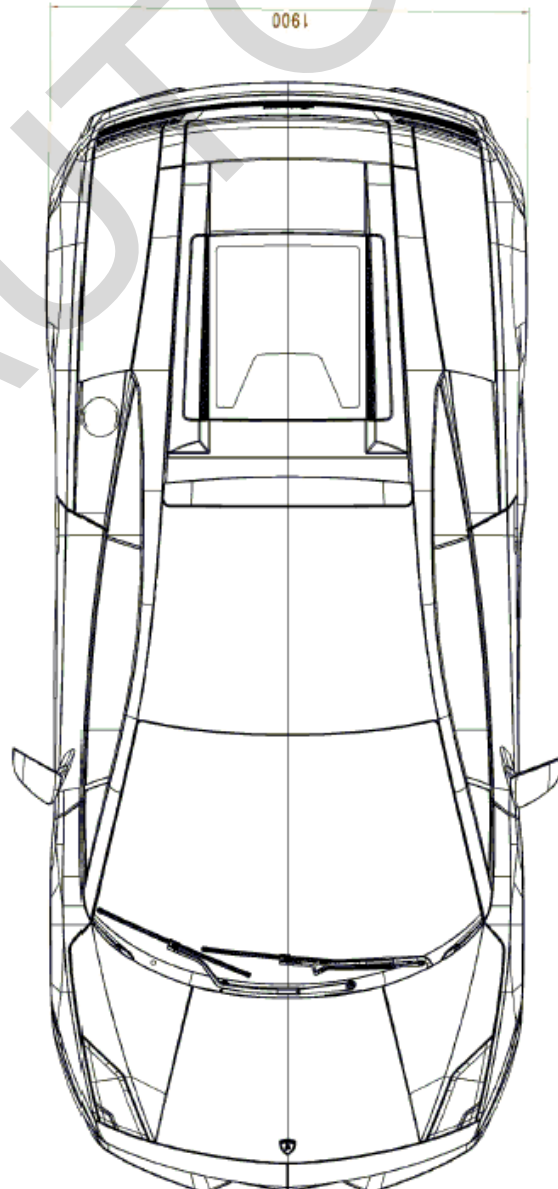
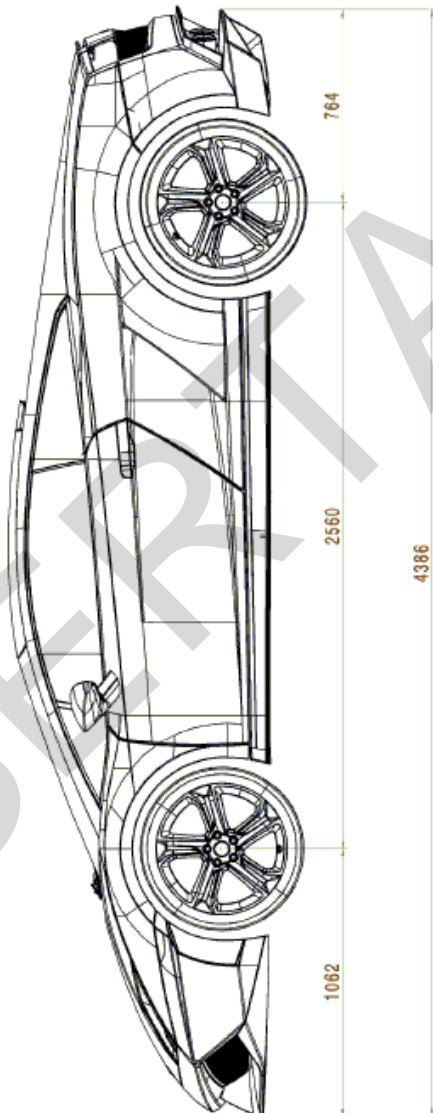
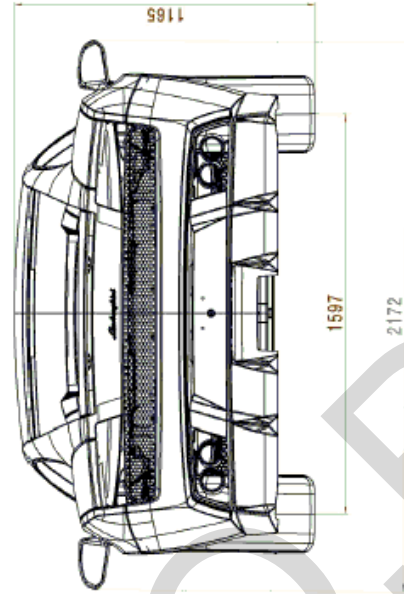
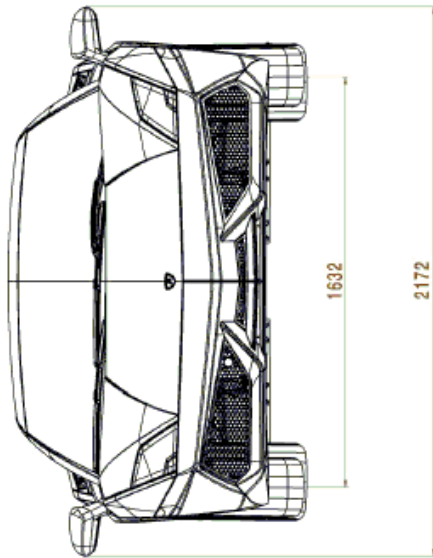

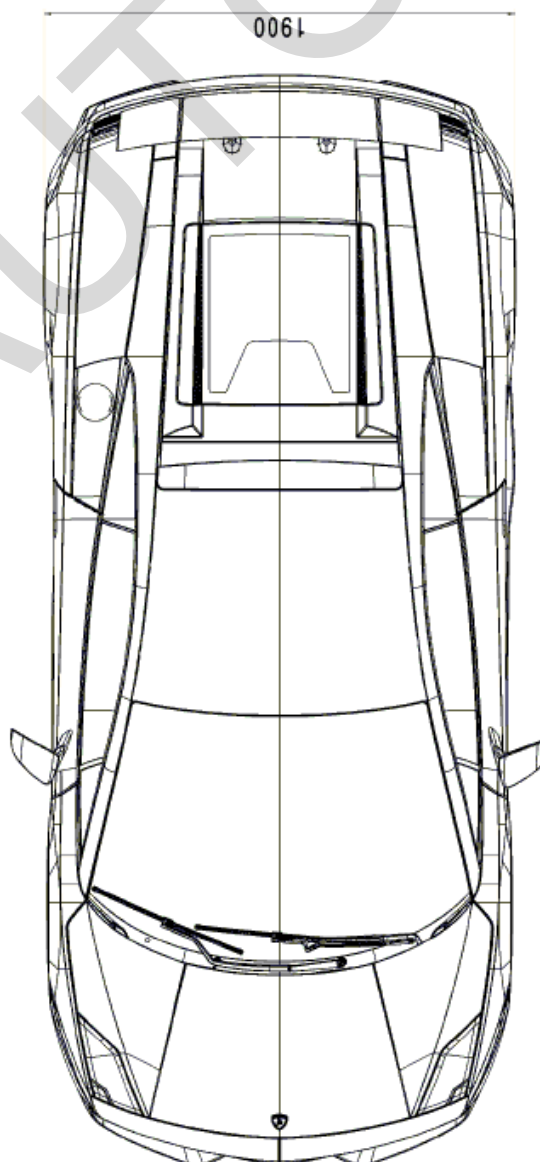
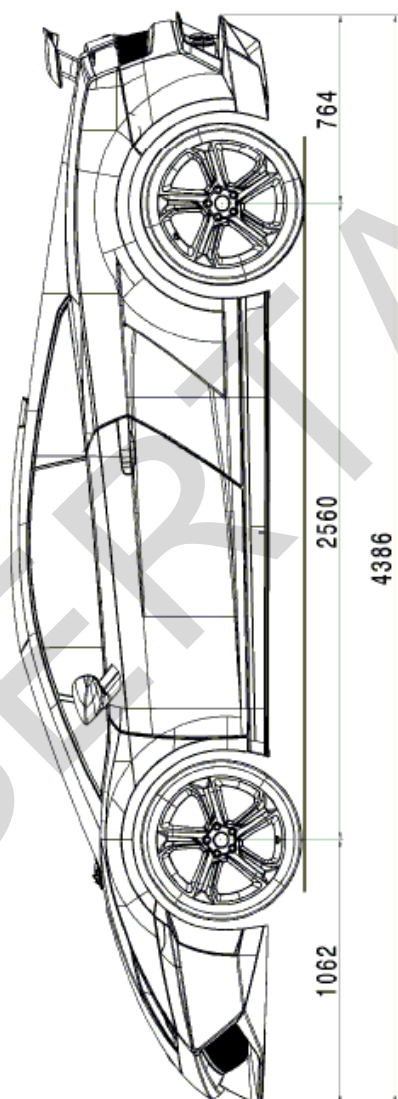
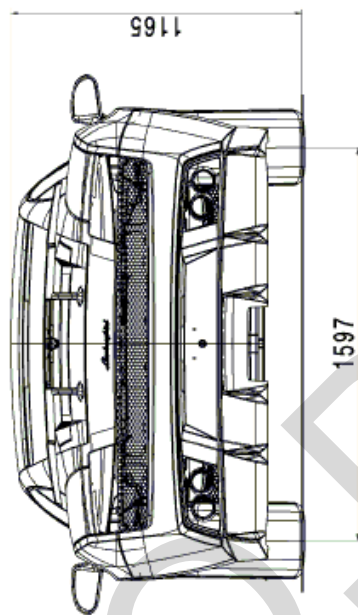
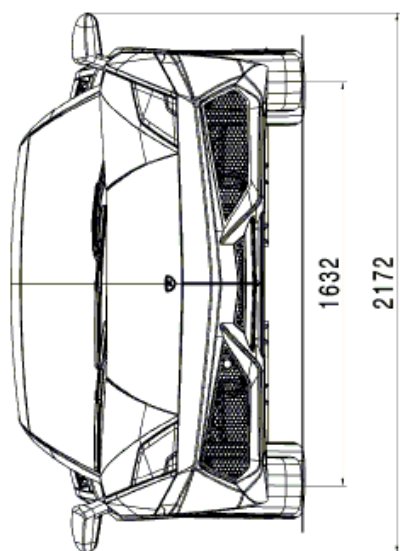

Приложение № 3 к "одобрению типа транспортного средства" № РОСС ИТ.МТ02.Е05655Р3
Страница для заполнения полей данных:

ОТТС № **РОСС ИТ.МТ02.Е05655Р3**

Бланк № 0047843

SERTAUTO.RU