

РОССИЙСКАЯ ФЕДЕРАЦИЯ

ОДОБРЕНИЕ ТИПА ШАССИ

0001228

№ К-DE.MT02.B.00004

Срок действия с 08 сентября 2011 по 08 сентября 2014

ОРГАН ПО СЕРТИФИКАЦИИ

механических транспортных средств и прицепов, их составных частей и предметов оборудования
"САТР-ФОНД" Межотраслевого Фонда "Сертификация автотранспорта САТР" (ОС "САТР-ФОНД")
125480, г. Москва, ул. Героев Панфиловцев, 24, ОГРН: 1027739132530
№ РОСС RU.0001.11MT02 от 04.06.2009 г. до 04.06.2014 г.
тел.: (495) 454-42-27, факс: (495) 454-72-12, e-mail: mail@satrfond.ru

НЕЗАВЕРШЕННЫЕ ТРАНСПОРТНЫЕ СРЕДСТВА (ШАССИ)

МАРКА	Mercedes-Benz
КОММЕРЧЕСКОЕ НАИМЕНОВАНИЕ	Mercedes-Benz Sprinter
ТИП	Sprinter
МОДИФИКАЦИИ	309CDI, 310CDI, 311CDI, 313CDI, 315CDI, 316, 316CDI, 316NGT, 316LGT, 318CDI, 319CDI, 324, 410CDI, 411CDI, 413CDI, 415CDI, 416CDI, 418CDI, 419CDI, 424, 509CDI, 510CDI, 511CDI, 513CDI, 515CDI, 516, 516CDI, 516NGT, 516LGT, 518CDI, 519CDI, 524
ЭКОЛОГИЧЕСКИЙ КЛАСС	транспортное средство, изготовленное на базе данного шасси, относится к 4 (с дв. OM646 (646.984, 646.985, 646.986), OM642 (642.992), OM651 (651.955), M271 (271.951), M272 (272.979)) или 5 (с дв. OM651 (651.955, 651.956, 651.957), OM642 (642.896), M271 (271.951), M272 (272.979)) экологическому классу
КОД ОКП / ТН ВЭД	45 1118 / 8704 21, 8704 31
ЗАЯВИТЕЛЬ И ЕГО АДРЕС	Закрытое акционерное общество "Мерседес-Бенц РУС", (ЗАО "Мерседес-Бенц РУС"), 125167, г. Москва, Ленинградский проспект, 39А, Российская Федерация, ОГРН 1027700258530 тел.: (495) 745 26 00; факс: (495) 258 41 52
ИЗГОТОВИТЕЛЬ И ЕГО АДРЕС	Daimler AG, DE-70546, Stuttgart, Germany тел.: + 49 7031 90-82964; факс: + 49 7031-90 79633
ПРЕДСТАВИТЕЛЬ ИЗГОТОВИТЕЛЯ И ЕГО АДРЕС	Закрытое акционерное общество "Мерседес-Бенц РУС", (ЗАО "Мерседес-Бенц РУС"), 125167, г. Москва, Ленинградский проспект, 39А, Российская Федерация, ОГРН 1027700258530 тел.: (495) 745 26 00; факс: (495) 258 41 52
СБОРОЧНЫЕ ЗАВОДЫ И ИХ АДРЕСА	Daimler AG, DE-40467 Düsseldorf, Germany Mercedes-Benz Ludwigsfelde GmbH, DE-14961 Ludwigsfelde, Germany Mercedes-Benz Argentina S.A., B1764ACE, Virrey del Pino Pcia. de Buenos Aires, Argentina
ПОСТАВЩИК СБОРОЧНЫХ КОМПЛЕКТОВ И ЕГО АДРЕС	—

соответствуют установленным в Российской Федерации требованиям технического регламента о безопасности колесных транспортных средств.

Действие данного ОДОБРЕНИЯ ТИПА ШАССИ распространяется на серийно выпускаемую продукцию.

Данное ОДОБРЕНИЕ ТИПА ШАССИ без приложений недействительно.

Приложение № 1. Общие характеристики шасси

Приложение № 2. Перечень документов, явившихся основанием для оформления ОДОБРЕНИЯ ТИПА ШАССИ

Приложение № 3. Описание маркировки шасси

Приложение № 4. Общий вид шасси на одной странице

ДОПОЛНИТЕЛЬНАЯ ИНФОРМАЦИЯ

Конструкция допускает возможность перемещения шасси своим ходом по дорогам общего пользования.

Руководитель органа по сертификации



подпись

Б.В. Кисуленко

инициалы, фамилия

ОДОБРЕНИЕ ТИПА ШАССИ УТВЕРЖДЕНО.

Внесена запись в реестр за № K-DE.MT02.B.00004 от 08 сентября 2011

Заместитель руководителя

РОССТАНДАРТА

наименование федерального органа
исполнительной власти, выполняющего функции
компетентного административного органа
Российской Федерации в соответствии
с Женевским Соглашением 1958 года

подпись

А.В. Зажигалкин

инициалы, фамилия

ОБЩИЕ ХАРАКТЕРИСТИКИ ШАССИ

Колесная формула / ведущие колеса 4 × 2 / задние или 4 × 4 / все
 Схема компоновки шасси полукапотная, заднеприводная или полноприводная
 Расположение двигателя переднее, продольное
 Кабина двух- трех- или четырехдверная, с одним (двух- или трехместная) или с двумя (количество мест для сидения - до семи) рядами сидений

	короткая база	средняя база	длинная база
Габаритные размеры, мм			
– длина	5300	5870...6085	6680...6845
– ширина		1990	
– высота	2355...2385	2350...2425	2340...2410
База, мм	3250	3665	4325
Колея передних / задних колес, мм	1710...1732 / 1656...1738 (1521 для сдвоенных колес)		

Для модификаций:	3...			4..., 5...	
с колесной базой:	3250	3665	4325	3665	4325
Масса шасси в снаряженном состоянии, кг					
– с одинарной кабиной	1688...2061; 1820...2193 ¹	1705...2079; 1837...2211 ¹	1735...2111; 1867...2243 ¹	1930...2304; 2062...2436 ¹	1968...2344; 2100...2476 ¹
– со сдвоенной кабиной	1886...2259; 2018...2391 ¹	1908...2282; 2040...2411 ¹	1936...2260; 2068...2356 ¹	2151...2525; 2283...2657 ¹	2165...2502; 2297...2598 ¹

Для модификаций:	3...			4...		
Полная масса транспортного средства, кг (технически допустимая)	3550	3880	4000	4250	4490	4600
Максимальная осевая масса транспортного средства, кг (технически допустимая)						
– на переднюю ось	1800... 1650	1800		1850...2000		
– на заднюю ось	2250	2430		3200		
Максимальная масса прицепа, кг						
– прицеп без тормозной системы				750		
– прицеп с тормозной системой				2000, 2800, 3500		
Максимальная масса автопоезда, кг	5550, 6300, 7000	5880, 6300	6000, 7000, 7500	6250, 7000, 7750	6490, 7000, 7990	6600, 7000, 8000

Для модификаций:	5...					
Полная масса транспортного средства, кг (технически допустимая)	4000	4250	4490	4600	4850	5000
Максимальная осевая масса транспортного средства, кг (технически допустимая)						
– на переднюю ось				1850...2000		
– на заднюю ось			3200		3500	
Максимальная масса прицепа, кг						
– прицеп без тормозной системы				750		
– прицеп с тормозной системой				2000, 2800, 3500		
Максимальная масса автопоезда, кг	6000, 7000, 7500	6250, 7000, 7750	6490, 7000, 7990	6600, 7000, 8000	6850, 7000, 8000	7000, 8000

¹ – для мод. 4 × 4

Для модификаций:	309CDI 509CDI	311CDI 411CDI 511CDI	315CDI 415CDI 515CDI	313CDI/315CDI 415CDI 515CDI
Двигатель (марка, тип)	Daimler AG, Mercedes-Benz, OM 646 DE22LA			
	646.984	646.985	646.985	646.986
	четырёхтактный дизель			
– количество и расположение цилиндров	4, рядное			
– рабочий объём цилиндров, см ³	2148			
– степень сжатия	18.0±1.5			
Максимальная мощность, кВт (мин ⁻¹) по Правилам ЕЭК ООН № 85	65 (3800)	80 (3800)	110 (3800)	95 / 110 (3800)
Максимальный крутящий момент, Н·м (мин ⁻¹)	230 / 220 (1600...2600)	280 (1600...2400)	330 (1800...2400) / (1200...2400)	305 / 330 (1200...2400)
Топливо	дизельное			
Система питания (тип)	непосредственное впрыскивание топлива с общей рампой			
Блок управления (маркировка)	A 646 153 64 79 или ED 6080, ED 6107	A 646 150 01 79 или ED 6083, A 646 153 63 79, ED 6079, ED 6106	A 646 150 00 79 или ED 6082, ED 6078, ED 6104, A 646 153 62 79	ED 6105 или ED 6103
ТНВД (тип, маркировка)	Bosch, PH 0010			
Форсунки (тип, маркировка)	Bosch, IN 6007 или A 646 070 11 87			
Нагнетатель воздуха (тип, маркировка)	Borg Warner Turbo Systems, AL 0038 + AL 0039; Honeywell Garrett, AL 0040; ISCI, AL 0041			
Воздушный фильтр (тип, маркировка)	Mercedes-Benz, FP 7007			
Система выпуска и нейтрализации отработавших газов	один глушитель; нейтрализатор отработавших газов			
Нейтрализатор (маркировка)	KT 6033 или A 906 490 00 14			
Глушитель (маркировка)	SH 6008 или A 906 490 18 01			
Фильтр твердых частиц	PF 6000 или PF 6003			
Для модификаций:	319CDI 419CDI 519CDI	318CDI 418CDI 518CDI	316,316NGT, 316LGT,516, 516NGT, 516LGT	324 424 524
Двигатель (марка, тип)	Daimler AG, Mercedes-Benz			
	OM 642 DE30LA	OM 642 DE30LA	M 271 E18 ML	M 272 E35
	642.896	642.992	271.951	272.979
	четырёхтактный дизель		четырёхтактный с искровым зажиганием	
– количество и расположение цилиндров	6, V-образное		4, рядное	6, V-образное
– рабочий объём цилиндров, см ³	2987		1796	3498
– степень сжатия	17.7±1.5		9.3±0.2	10.7±0.4
Максимальная мощность, кВт (мин ⁻¹) по Правилам ЕЭК ООН № 85	140 (3800)	135 (3800)	115 (5000)	190 (5900)
Максимальный крутящий момент, Н·м (мин ⁻¹)	440 (1400...2400)	400 (1600...2600)	240 (3000...4000)	340 (2500...5000)

Для модификаций с двигателями:	OM 642 DE30LA	OM 642 DE30LA	M 271 E18 ML	M 272 E35
	642.896	642.992	271.951	272.979
Топливо	дизельное		бензин с октановым числом не менее 95, бензин ³ и сжатый природный газ (для мод. ?16NGT), бензин ³ и сжиженный нефтяной газ (для мод. ?16LGT)	
Система питания (тип)	Bosch, непосредственное впрыскивание топлива с общей рампой		HFM-injection, распределенное впрыскивание топлива с электронным управлением	
Блок управления (маркировка)	ED 6136	A 642 53 10 79 или ED 6081, ED 6108	HM 6018 или HM 6019 или HM 6021	HM 6015
ТНВД (тип, маркировка)	Bosch, PH 0019 или A642 070 08 01	Bosch, PH 0012 или A642 070 02 01	—	
Форсунки (тип, маркировка)	Bosch, IN 0025 или A 642 070 12 87	Bosch, IN 0013 или A 642 070 04 87, A 642 070 05 87	Bosch, A 271 078 00 23 (для мод. 216, 316, 516) Bosch, A 266 078 02 49, A 271 078 09 49 (для мод. ?16NGT) BRC Gas Equipment или MTM, IMPCO, IMPCO Technologies, ZAVOLI, BRC, Kit MTM, IN03 (для мод. ?16LGT)	Bosch, 275 078 02 49
Нагнетатель воздуха (тип, маркировка)	Honeywell Garrett, AL 0046 или A 642 090 57 80	Borg Warner Turbo Systems или 3K Warner, KKK AL 0042 или A 642 090 02 80	Mercedes- Benz, Eaton, A 271 090 30 80	—
Воздушный фильтр (тип, маркировка)	Mercedes-Benz, FP 7007		Mercedes- Benz, Mann and Hummel, Mahle, FP0098	Mercedes- Benz, FP 7005
Система зажигания (тип)	—		электронная	
Катушка зажигания (маркировка)	—		Mercedes-Benz, Beru ZS 0011	Delphi, ZS 0012
Свечи (маркировка)	—		Bosch, Y6 NPP332	Bosch, Y6 MPP33

³ - для ограниченного применения согласно руководству по эксплуатации.

Для модификаций с двигателями:	OM 642 DE30LA	OM 642 DE30LA	M 271 E18 ML	M 272 E35	
	642.896	642.992	271.951	272.979	
Система выпуска и нейтрализации отработавших газов	Mercedes-Benz, один, два или четыре глушителя; нейтрализатор отработавших газов				
Нейтрализатор (маркировка)	KT 6044	KT 6033 или A 906 490 00 14	KT 6041, KT 6042	KT 6038	
Глушители (маркировка)	SH 6008 или A 906 490 18 01, A 906 490 37 01		SH 6012	SV 0816 (×2)	
– 1 ступень				SH 6001 + SH 6005	
– 2 ступень	—		—	—	
Фильтр твердых частиц	—	PF 6004 или PF 6001	—	—	
Для модификаций:	310CDI, 410CDI, 510CDI	311CDI	315CDI, 415CDI, 515CDI	313CDI, 413CDI, 513CDI	316CDI, 416CDI, 516CDI
Двигатель (марка, тип)	Daimler AG, Mercedes-Benz, OM 651 DE22LA				
	651.956	651.955	651.955 или 651.957		
	четырёхтактный дизель				
– количество и расположение цилиндров	4, рядное				
– рабочий объем цилиндров, см ³	2143				
– степень сжатия	16.2±1.5				
Максимальная мощность, кВт (мин ⁻¹) по Правилам ЕЭК ООН № 85	70 (3800)	85 (3800)	110 (3800)	95 (3800)	120 (3800)
Максимальный крутящий момент, Н·м (мин ⁻¹)	250 (1400...2400)	280 (1200...2400)	330 (1200...2400)	305 (1200...2400)	360 (1400...2400)
Топливо	дизельное				
Система питания (тип)	непосредственное впрыскивание топлива с общей рампой				
Блок управления (маркировка)	Delphi, Mercedes-Benz				
	ED 6134	ED 6146	ED 6145	ED 6142 или ED 6133	ED 6141 или ED 6132
ТНВД (тип, маркировка)	Delphi, PH 0017 или A 651 070 00 01, A 651 070 07 01				
Форсунки (тип, маркировка)	Delphi, IN 0022 или A 651 070 03 87, A 651 070 05 87				
Нагнетатель воздуха (тип, маркировка)	ICSI, AL 2011 или A 651 090 11 80	Borg Warner Turbo Systems или 3K Warner, KKK, AL 2010		Borg Warner Turbo Systems или 3K Warner, KKK, AL 2010 или AL 0063	
Воздушный фильтр (тип, маркировка)	Mercedes-Benz или Mann, FP 7012 (A 000 090 78 01)				
Система выпуска и нейтрализации отработавших газов	Mercedes-Benz, один глушитель; нейтрализатор отработавших газов				
Нейтрализатор (маркировка)	KT 6043, A 906 490 12 14, или KT 6055, A 906 490 27 14 (для мод. ?13CDI) или KT 6051, A 906 490 19 14 (для мод. ?11CDI, ?15CDI)				
Глушитель (маркировка)	SH 6008 или SH 6013				



Для модификаций:	для всех модификаций	кроме ?19CDI	кроме ?09CDI, ?10CDI, ?11CDI с дв. OM651, ?13CDI с дв. OM651, ?15CDI с дв. OM651, ?16CDI, ?19CDI, ?16, ?16NGT, ?16LGT
Трансмиссия (тип)	гидромеханическая	механическая	
Сцепление (марка, тип)	—	M240 или M260 (только с двигателем OM 642), сухое, однодисковое	
Коробка передач (марка, тип)	Mercedes-Benz		
	W5A380 автоматическая	NSG 370-6	NSG 400-6

Для модификаций:	?10CDI, ?11CDI, ?13CDI, ?15CDI, ?16CDI (с дв. OM 651)	?10CDI, ?11CDI, ?13CDI, ?15CDI, ?16CDI (с дв. OM 651), ?19CDI
Трансмиссия (тип)	механическая	
Сцепление (марка, тип)	M240, M260 (только с двигателем OM 642), сухое, однодисковое	
Коробка передач (марка, тип)	Mercedes-Benz	
	TSG 360	TSG 480

Для коробок передач:	W5A380	NSG 370-6	NSG 400-6	TSG 360 / 480	
– число передач	вперед - 5, назад - 1	вперед - 6, назад - 1			
– передаточные числа					
	I -	3.595	5.014	5.453	5.076
	II -	2.186	2.831	2.974	2.610
	III -	1.405	1.789	1.873	1.518
	IV -	1.000	1.256	1.332	1.000
	V -	0.831	1.000	1.000	0.791
	VI -	—	0.797	0.777	0.675
	3.X. -	3.167	4.569	4.946	4.722

Раздаточная коробка Mercedes-Benz, VG 320-3W или VG 28

(тип, маркировка)

– число передач

1 или 2

– передаточные числа

1.00 и/или 1.40

Для модификаций:	3...	4...	5...
Главная передача (тип, маркировка)	Mercedes-Benz, гипоидная		
	VL 0-7 CE 1,65		VL 0-8 CE 1,75
	HL 0-2,25 или HL 0-2,45	HL 0-3,2	HL 0-3,6
– передаточные числа	3.692, 3.727, 3.923, 4.182, 4.364, 4.727 или 5.100		

Подвеска

Передняя (описание)

независимая, типа Макферсон, с поперечной однолистовой рессорой, с газонаполненными амортизаторами, со стабилизатором поперечной устойчивости

Задняя (описание)

зависимая, на параболических рессорах, или пневматическая, с газонаполненными амортизаторами, со стабилизатором поперечной устойчивости

Рулевое управление с гидроусилителем
(описание)
– рулевой механизм Mercedes-Benz, LZS 054, "шестерня - рейка"
(тип, маркировка)

Тормозные системы

Рабочая (описание) гидравлический двухконтурный привод с диагональным разделением на контуры, с вакуумным усилителем, с АБС; тормозные механизмы всех колес - дисковые

Запасная (описание) каждый контур рабочей тормозной системы

Стояночная (описание) механический (тросовый) привод к тормозным механизмам задних колес

– усилитель (маркировка) А 906 430 09 08

Шины	размерность	минимально допустимый индекс нагрузки	скоростная категория	статический радиус, мм
для всех колес	195/75 R16C	107, 105	R	337
	205/75 R16C	110, 108	R	344
	225/75 R16C	116, 114	R	359
	235/60 R17C	117, 115	R	344
	235/65 R16C	121, 119	N, R	343
только для задних колес	285/65 R16C	118, 128	R	374

Оборудование шасси

датчик дождя, кондиционер (хладагент R134A), очистители фар, система помощи при парковке (PARKTRONIC), система обеспечения курсовой устойчивости с учетом полезной нагрузки (ADAPTIVE ESP), система обеспечения курсовой устойчивости прицепа, сдвижная боковая дверь с электроприводом, система автоматического отпирания водительской двери и открывания боковых сдвижных дверей (KEYLESS ENTRY&SLIDE), стоп-сигналы с обозначением экстренного торможения, подушки безопасности водителя и пассажира, система индикации интервалов сервисного обслуживания (ASSYST), по заказу: система New Telematic Generation NTG 2.5 (CD, DVD, MP3, Bluetooth, подготовка под установку мобильного телефона, навигационная система, многофункциональное рулевое колесо (Linguatronic), система стоп-старт, тахограф

Руководитель органа по сертификации



подпись

Б.В. Кисуленко

инициалы, фамилия



ОПИСАНИЕ МАРКИРОВКИ ШАССИ

1. Место расположения и форма знака обращения на рынке:
Рядом с табличкой изготовителя.
Знак обращения на рынке выполнен в соответствии с Постановлением Правительства Российской Федерации от 19 ноября 2003 г. № 696.
2. Место расположения таблички изготовителя:
На наружной поверхности кожуха основания сиденья водителя, с левой стороны.
3. Место расположения идентификационного номера:
 - 3.1. На табличке изготовителя.
 - 3.2. В моторном отсеке, на перегородке кабины (салона), справа в верхней части.
 - 3.3. На табличке, видимой снаружи в правом нижнем углу лобового стекла (по заказу).
4. Структура и содержание идентификационного номера (номеров) шасси:

1	2	3	4	5	6	7	8	9	10	11	12	13	14	15	16	17
W	D	?	9	0	6	?	?	?	1	?	?	?	?	?	?	?

- поз. 1 - 3: Международный идентификационный код изготовителя (WMI):
WDB – Daimler AG, Германия;
WDF – Daimler AG, сборка за рубежом Германии.
- поз. 4 - 6: Код семейства транспортных средств.
906 - Mercedes-Benz Sprinter.
- поз. 7: Код обозначения шасси
1 – шасси общего назначения с одинарной кабиной;
2 – шасси общего назначения со сдвоенной кабиной.
- поз. 8: Код максимально допустимой производителем полной массы транспортного средства.
- поз. 9: Код колесной базы.
- поз. 10: Код типа рулевого управления:
1 - левостороннее.
- поз. 11: Код сборочного завода.
- поз. 12 - 17: Производственный номер шасси.

Руководитель органа по сертификации



Подпись

Б.В. Кисуленко

инициалы, фамилия

ОБЩИЙ ВИД ШАССИ
Mercedes-Benz типа Sprinter

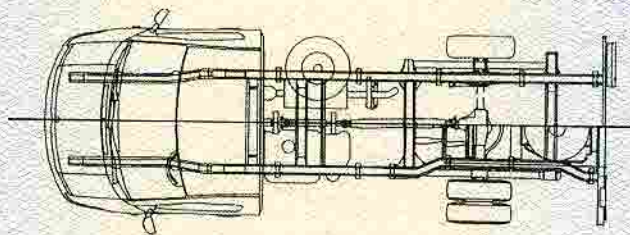
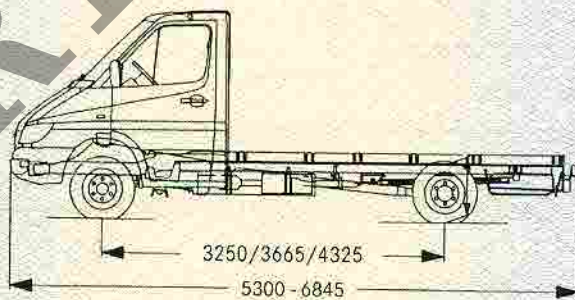
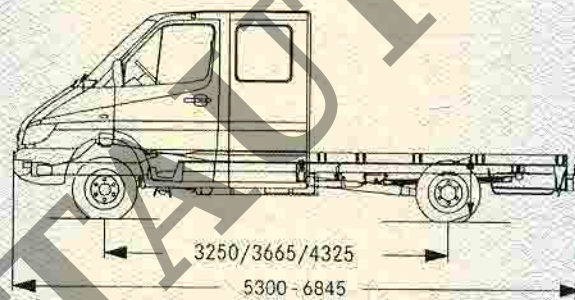
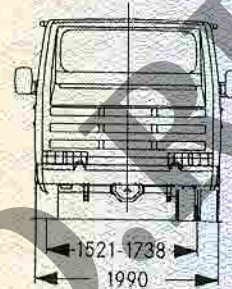
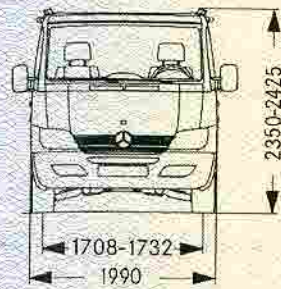

Mercedes-Benz Sprinter

