

ОРГАН ПО СЕРТИФИКАЦИИ
Межотраслевой фонд "Сертификация автотранспорта САТР" ("САТР-ФОНД")
№ РОСС RU.0001.11MT02 от 06.06.2006 г.
125480, г. Москва, ул. Героев Панфиловцев, 24 (тел. 454-42-27)

РОСС KR.MT02.E04004П1

31 декабря 9

Марка транспортного средства	HYUNDAI
Тип транспортного средства	ТВ (Getz)
Категория транспортного средства	М₁
Код ТН ВЭД	8703 22 (для мод. с дв. G4HD, G4HD-G, G4EA, G4EA-G, G4HG, G4HG-G, G4EE, G4EE-G) 8703 23 (для мод. с дв. G4ED, G4ED-G)
Код VIN	КМНВ??1?P?U...
Экологический класс	3 (для мод. с дв. G4HD, G4EA, G4EE, G4HG, G4ED) 4 (для мод. с дв. G4HD-G, G4EA-G, G4EE-G, G4HG-G, G4ED-G)
Заявитель, представитель изготовителя и его адрес	ООО "Хендэ Мотор СНГ", 123610, г. Москва, Краснопресненская наб., д. 12, подъезд 3, офис 1306В, Российская Федерация
Изготовитель и его адрес	Hyundai Motor Company, 231, Yangjae-dong, Seocho-gu, Seoul, 137-938, The Republic of Korea
Сборочный завод и его адрес	Ulsan Plant, 700, Yangjeong-dong, Buk-gu, Ulsan, 683-791, The Republic of Korea

ОБЩИЕ ХАРАКТЕРИСТИКИ ТРАНСПОРТНОГО СРЕДСТВА

Колесная формула / ведущие колеса	4 x 2 / передние
Схема компоновки транспортного средства	переднеприводная; расположение двигателя – переднее поперечное
Тип кузова / количество дверей	цельнометаллический, несущий, хэтчбек / 3 или 5
Количество мест спереди / сзади	2 / 3
Габаритные размеры, мм	
– длина	3825
– ширина	1665
– высота	1490...1495

РОСС KR.MT02.E04004П1

База, мм	2455
Колея передних / задних колес, мм	1450 / 1440
Масса снаряженного транспортного средства, кг (по ГОСТ Р 52051-2003)	1050...1275
Полная масса транспортного средства, кг	1420...1540
Распределение полной массы транспортного средства:	
– на переднюю ось, кг	698...828
– на заднюю ось, кг	688...750
Допустимая полная масса прицепа, кг	
– прицеп без тормозов	450
– прицеп с тормозами	700...1100

Двигатель (марка, тип)	Hyundai Motor Company / Kia Motors Corporation			
	G4HD	G4HD-G	G4EA	G4EA-G
	маркировка на блоке – G4HD		маркировка на блоке – G4EA	
	четырёхтактный, бензиновый 4, рядное			
– количество и расположение цилиндров				
– рабочий объем, см ³	1086		1341	
– степень сжатия	9.6		10.0	
Максимальная мощность, кВт (мин ⁻¹)	46.4 (5500)		62.5 (5500)	
Максимальный крутящий момент, Нм (мин ⁻¹)	94.2 (3200)		118.7 (3200)	
Топливо	бензин с октановым числом не менее 91			
Система питания	Kefico, распределенный впрыск топлива с электронным управлением			
Система впрыска (марка, тип)	Kefico, 35310-22600		Kefico, 35310-22600	
Блок управления впрыском топлива (марка, тип)	39110-02400, 39110-02420, 39110-02401, 39110-02421	39110-02425 39110-02426	39106-22130, 39106-22135, 39106-22140, 39106-22145, 39106-22147	39106-22160, 39106-22165
Воздушный фильтр (марка, тип)	Jinwoo / Dongwoo, 28113-1C000, с сухим бумажным элементом			
Система зажигания	электронная, бесконтактная			
Катушка зажигания (марка, тип)	Denso-poongsung, 27301-02100		Denso-poongsung, 27301-26600	
Свечи зажигания (марка, тип)	NGK, BKR5ES-11; CHAMPION, RC10YC4			
Система выпуска и нейтрализации отработавших газов	основной и дополнительный глушители, система нейтрализации отработавших газов			
Основной глушитель (марка, тип)	TBM50			
Дополнительный глушитель (марка, тип)	TBS50			
Нейтрализатор отработавших газов (марка, тип)	TBWE1	TBWD1	AE, HDE	AD, HDD

РОСС KR.MT02.E04004П1

Двигатель (марка, тип)	Hyundai Motor Company / Kia Motors Corporation					
	G4HG	G4HG-G	G4EE	G4EE-G	G4ED	G4ED-G
	маркировка на блоке – G4HG		маркировка на блоке – G4EE		маркировка на блоке – G4ED	
	четырёхтактный, бензиновый 4, рядное					
– количество и расположение цилиндров						
– рабочий объем, см ³	1086		1399		1599	
– степень сжатия	10.1		10.0		10.0	
Максимальная мощность, кВт (мин ⁻¹)	48.5 (5500)		71.3 (6000)		78.0 (5800)	
Максимальный крутящий момент, Нм (мин ⁻¹)	99.0 (3200)		125.5 (3200)		144.2 (3200)	
Топливо	бензин с октановым числом не менее 91					
Система питания	Kefico, распределенный впрыск топлива с электронным управлением					
Система впрыска (марка, тип)	Kefico, 35310-22600		Kefico, 35310-22600		Kefico, 35310-22600	
Блок управления впрыском топлива (марка, тип)	39110-02AC5, 39110-02AC0	39110-02AA5, 39110-02AA0	39106-26430, 39106-26435, 39106-26440, 39106-26445, 39106-26495, 39106-26636, 39106-26646	39106-26450, 39106-26455, 39106-26456, 39106-26496	39106-26630, 39106-26635, 39106-26640, 39106-26645, 39106-26636, 39106-26646	39106-26650, 39106-26655, 39106-26656
Воздушный фильтр (марка, тип)	Mahn & Hummel and Dongwoo, 28113-1C000, с сухим бумажным элементом					
Система зажигания	электронная, бесконтактная					
Катушка зажигания (марка, тип)	Denso-poongsung, 27301-02100		Denso-poongsung, 27301-26600			
Свечи зажигания (марка, тип)	NGK GOLDEN, BKR5ES-11; CHAMPION, RC10YC4					
Система выпуска и нейтрализации отработавших газов	основной и дополнительный глушители, система нейтрализации отработавших газов					
Основной глушитель (марка, тип)	TBM50		TBM50		TBM60	
Дополнительный глушитель (марка, тип)	TBS50		TBS70		TBS60	
Нейтрализатор отработавших газов (марка, тип)	TBWE1	TBWD1	MCE, ODE, HDE, TCE	MCD, ODD, HDD, TCD	MCE, ODE, HDE, TCE	MCD, ODD, HDD, TCD

РОСС KR.MT02.E04004П1

Трансмиссия	механическая		гидромеханическая					
Сцепление (марка, тип)	фрикционное, сухое, однодисковое		—					
Коробка передач (марка, тип)	с ручным управлением, с синхронизаторами на всех передачах переднего хода		автоматическая					
– число передач	вперед – 5, назад – 1		вперед – 4, назад – 1					
– передаточные числа	I -	3.615	3.615	3.615	2.846			
	II -	1.950	1.950	1.950	1.581			
	III -	1.286	1.286	1.286	1.000			
	IV -	0.971	1.031	1.061	0.685			
	V -	0.780	0.825	0.838	—			
	3.X. -	3.250	3.250	3.250	2.176			
Главная передача (марка, тип)	Hyundai, цилиндрическая, косозубая							
– передаточное число	4.294	3.842	3.650	3.842	4.056	3.656	4.041	4.381

Подвеска

- передняя независимая, пружинная, типа Макферсон, со стабилизатором поперечной устойчивости
- задняя полузависимая, пружинная, с гидравлическими телескопическими амортизаторами, со стабилизатором поперечной устойчивости

Рулевое управление (марка, тип)

рулевой механизм типа “шестерня - рейка”, рулевой привод с гидравлическим или электрическим усилителем или без него

Тормозные системы

- рабочая (марка, тип) гидравлический, двухконтурный привод, с диагональным разделением контуров, с вакуумным усилителем, с АБС или без нее, тормозные механизмы передних колес – дисковые, задних – барабанные или дисковые
- запасная (марка, тип) каждый из контуров рабочей тормозной системы
- стояночная (марка, тип) механический (тросовый) привод тормозных механизмов задних колес

Шины				
– марка	–	–	–	–
– размер	155/80R13	175/65R14	185/55R15	165/65R14
– индекс несущей способности	79	82	82	79
– категория скорости	T	T	H	T

РОСС KR.MT02.E04004П1

<u>Дополнительное оборудование транспортного средства</u>	электрообогреватель наружных зеркал заднего вида, электрические стеклоподъемники, кондиционер (хладагент R134a), противоугонное устройство
---	--

HYUNDAI TB (Getz)

Описание маркировки транспортного средства приведено в приложении № 2.
Общие виды транспортных средств на двух листах приведены в приложении № 3.

Б.В. Кисуленко**С.В. Пугачев**

Действует с " 29 " октября 2007 г.

ОПИСАНИЕ МАРКИРОВКИ ТРАНСПОРТНОГО СРЕДСТВА

1. Место расположения и форма знака соответствия:
На наклейке, расположенной рядом с табличкой изготовителя или на ней.
Знак соответствия выполнен по ГОСТ Р 50460-92 с указанием номера данного "одобрения типа транспортного средства".
2. Место расположения таблички изготовителя:
На поперечном элементе крепления правого переднего сидения.
3. Место расположения идентификационного номера (код VIN):
 - 3.1. На табличке изготовителя.
 - 3.2. На поперечном элементе крепления правого переднего сидения, рядом с табличкой изготовителя.
4. Структура и содержание идентификационного номера (номеров) транспортных средств:

1	2	3	4	5	6	7	8	9	10	11	12	13	14	15	16	17
К	М	Н	В	?	?	1	?	Р	?	U	?	?	?	?	?	?

- поз. 1 - 3: Международный идентификационный код изготовителя (WMI):
КМН – Hyundai Motor Company, The Republic of Korea.
- поз. 4: Обозначение типа транспортного средства: **В** – ТВ (Getz).
- поз. 5: Вариант внутреннего оборудования салона: **S**, **T** или **U**.
- поз. 6: Тип кузова: **3** – трехдверный хэтчбек, **5** – пятидверный хэтчбек.
- поз. 7: Тип ремней безопасности: **1** – активная система.
- поз. 8: Тип двигателя:
В – бензиновый двигатель с рабочим объемом 1.6 л,
G – бензиновый двигатель с рабочим объемом 1.1 л,
D – бензиновый двигатель с рабочим объемом 1.4 л,
H – бензиновый двигатель с рабочим объемом 1.3 л.
- поз. 9: Расположение органов управления: **P** – левостороннее.
- поз. 10: Модельный год согласно ISO 3779-83.
- поз. 11: Код сборочного завода: **U** – Ulsan.
- поз. 12 - 17: Производственный номер транспортного средства.

HYUNDAI TB (Getz)

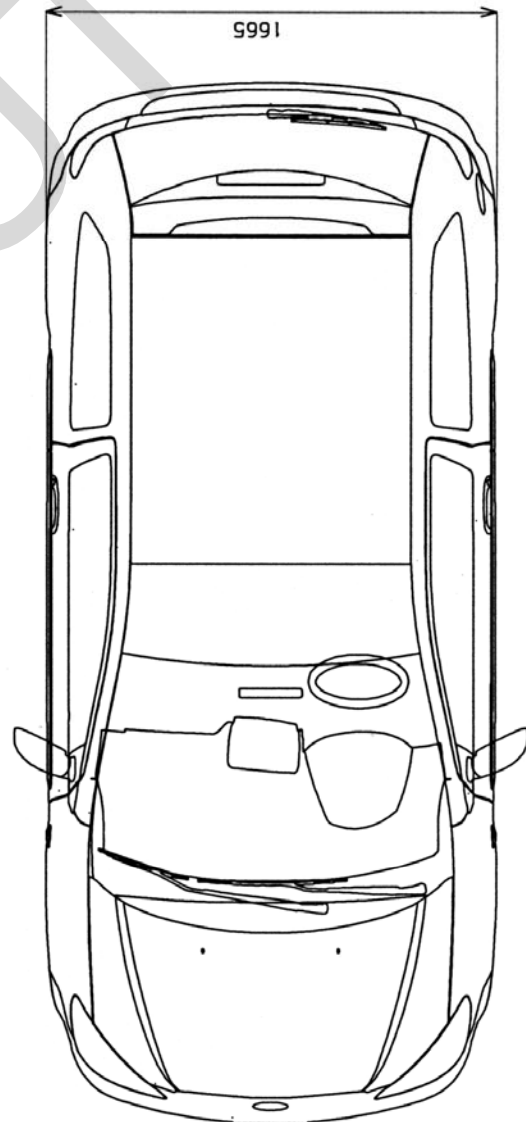
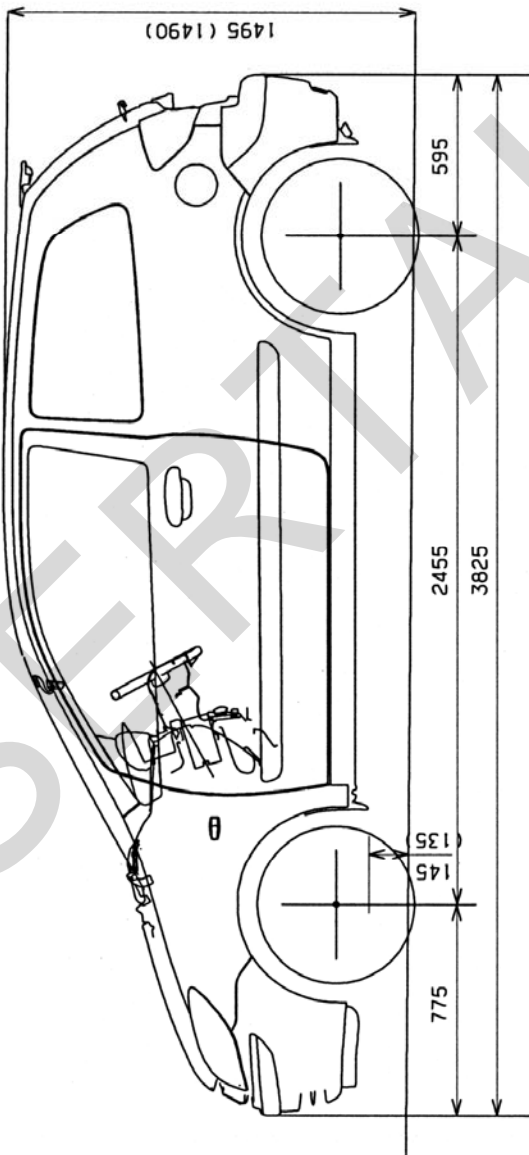
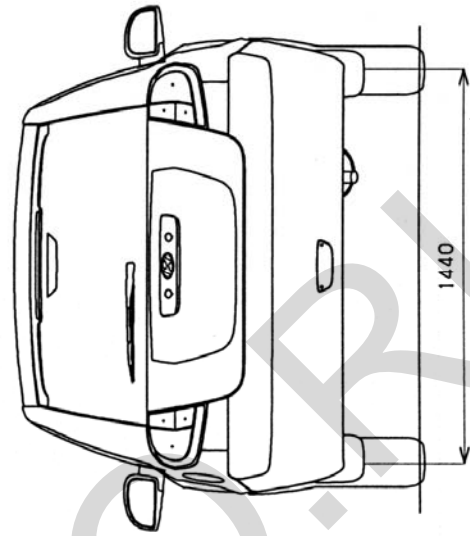
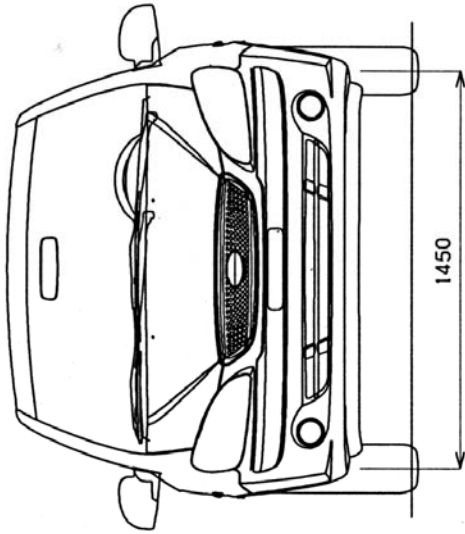

HYUNDAI TB (Getz)

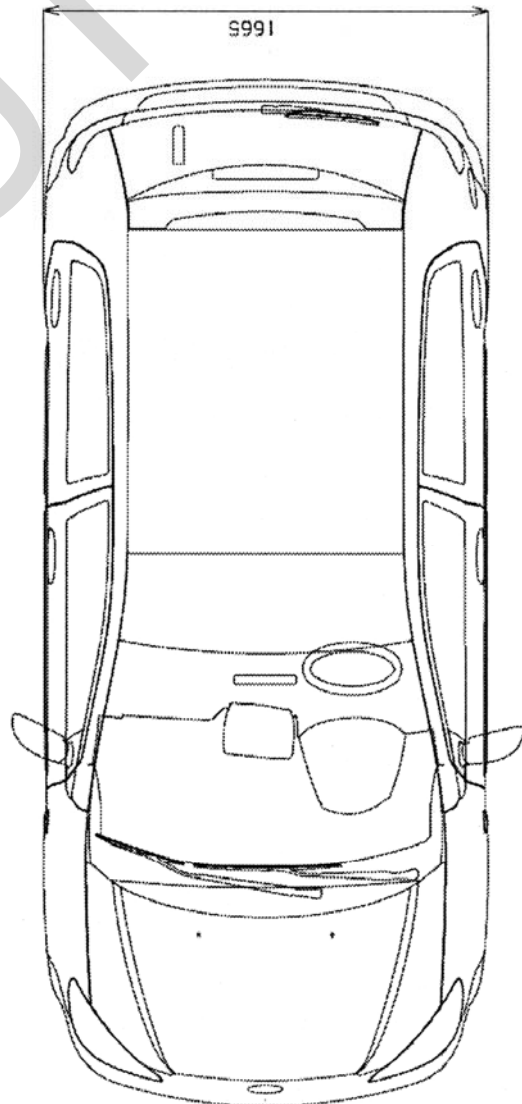
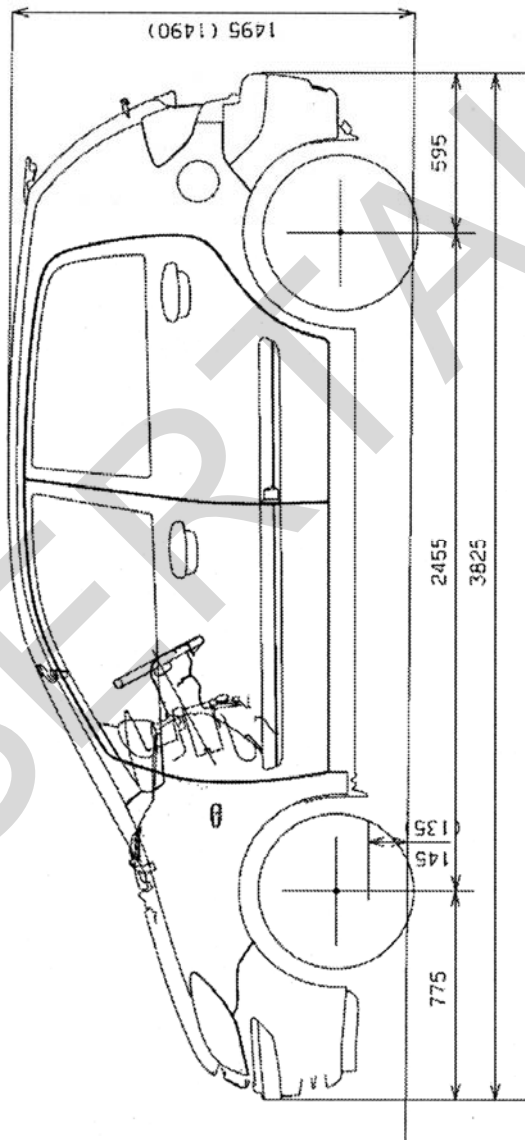
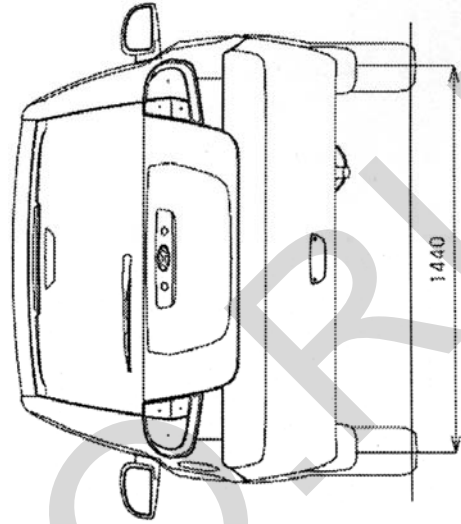
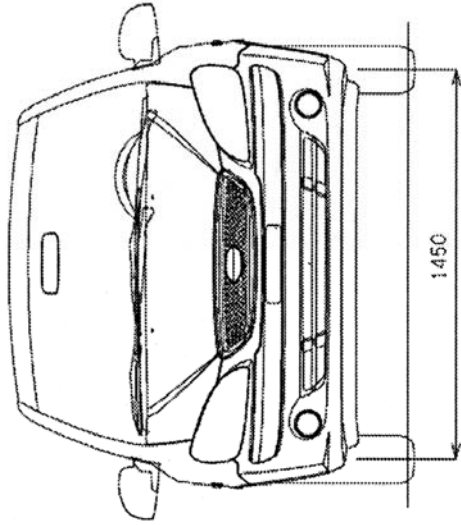

Страница для заполнения полей данных:

ОТТС № **РОСС КR.MT02.E04004П1**
Бланк № **0028702**

SERTAUTO.RU