

E-RU.АЯ04.В.00078

15 сентября 2011

15 сентября 2014

продукции машиностроения Федерального государственного унитарного предприятия «Всероссийский научно-исследовательский институт стандартизации и сертификации в машиностроении» (ОС «ПРОММАШ») 123007, г. Москва, ул. Шеногина, 4, ОГРН 1037739388939, № РОСС RU.0001.11АЯ04 с 20.03.2008 г. по 20.03.2013 г. тел. (499) 259-74-85, факс (499) 256-14-77, e-mail 203-1@gost.ru

МАРКА	—
КОММЕРЧЕСКОЕ НАИМЕНОВАНИЕ	ИМС-JUMPER
ТИП	L3H3N2C, L4H2N2C, L4H3N2C
ШАССИ	Базовые транспортные средства Citroën Jumper YEDMFC/CX, YEVMFC/CX (для мод. L3H3N2C) YEVMFC/BXL, YEDMFC/BXL (для мод. L4H2N2C) YEDMFC/CXL, YEVMFC/CXL (для мод. L4H3N2C)
МОДИФИКАЦИИ	—
КАТЕГОРИЯ	N₂
ЭКОЛОГИЧЕСКИЙ КЛАСС	4
КОД ОКП / ТН ВЭД	45 1113/ 8704 21
ЗАЯВИТЕЛЬ И ЕГО АДРЕС	Общество с ограниченной ответственностью «ИМС» (ООО «ИМС»), 140155, Московская область, Раменский р-н, с. Новохаритоново, Российская Федерация, ОГРН 1075031002298 тел. (495) 956-60-60, факс (495) 956-60-60
ИЗГОТОВИТЕЛЬ И ЕГО АДРЕС	Общество с ограниченной ответственностью «ИМС» (ООО «ИМС»), 140155, Московская область, Раменский р-н, с. Новохаритоново, Российская Федерация, ОГРН 1075031002298 тел. (495) 956-60-60, факс (495) 956-60-60
ПРЕДСТАВИТЕЛЬ ИЗГОТОВИТЕЛЯ И ЕГО АДРЕС	—
СБОРОЧНЫЙ ЗАВОД И ЕГО АДРЕС	140155, Московская область, Раменский р-н, с. Новохаритоново, Российская Федерация
ПОСТАВЩИК СБОРОЧНЫХ КОМПЛЕКТОВ И ЕГО АДРЕС	—

соответствуют установленным в Российской Федерации требованиям технического регламента «О безопасности колесных транспортных средств».

Действие данного ОДОБРЕНИЯ ТИПА ТРАНСПОРТНОГО СРЕДСТВА распространяется на серийно выпускаемую продукцию.

Данное ОДОБРЕНИЕ ТИПА ТРАНСПОРТНОГО СРЕДСТВА без приложений не действительно.

Приложение 1	Общие характеристики транспортного средства
Приложение 2	Перечень документов, явившихся основанием для оформления ОДОБРЕНИЯ ТИПА ТРАНСПОРТНОГО СРЕДСТВА
Приложение 3	Описание маркировки транспортного средства
Приложение 4	Общий вид транспортных средств на 2 страницах

ДОПОЛНИТЕЛЬНАЯ ИНФОРМАЦИЯ отсутствует

Руководитель органа по сертификации

подпись

А.В. Куликов

инициалы, фамилия

ОДОБРЕНИЕ ТИПА ТРАНСПОРТНОГО СРЕДСТВА УТВЕРЖДЕНО

Внесена запись в реестр за № E-RU.АЯ04.В.00078 от 31 августа 2011 г.

Заместитель руководителя **РОССТАНДАРТА**

наименование федерального органа исполнительной власти, выполняющего функции компетентного административного органа Российской Федерации в соответствии с Женевским Соглашением 1958 года

подпись

А.В. Зажигалкин

инициалы, фамилия

E-RU.AЯ04.B.00078

ОБЩИЕ ХАРАКТЕРИСТИКИ ТРАНСПОРТНОГО СРЕДСТВА

Колесная формула / ведущие колеса	4 x 2 / передние
Схема компоновки транспортного средства	переднеприводная
Расположение двигателя	переднее поперечное
Исполнение грузозачного пространства	две двери кабины, с одной или двумя боковыми сдвижными дверями и двустворчатая задняя дверь
Кабина	цельнометаллическая, двухдверная, двух - или трехрядная 1 ряд – 2 или 3, 2 ряд – 1...4, 3 ряд – 1...4

для мод.:	L3H3N2C	L4H2N2C	L4H3N2C
Габаритные размеры, мм			
- длина	5998	6363	
- ширина		2050	
- высота	2760	2522	2760
База, мм		4035	
Колея передних / задних колес, мм		1810/1790	

Масса транспортного средства в снаряженном состоянии, кг	2600
Полная масса транспортного средства (технически допустимая), кг	3505...4005
Максимальная осевая масса (технически допустимая), кг	
- на переднюю ось	2100
- на заднюю ось	2400
Максимальная масса прицепа, кг	
- прицеп без тормозной системы	750
- прицеп с тормозной системой	2500

на базе транспортных средств:	Y?BMF?/???	Y?DMF?/???
Двигатель (марка, тип)	PSA, 4HU	IVECO S.p.A. (FPT) / Sofim, F1CE0481D
	четырёхтактный, с воспламенением от сжатия с турбонаддувом	
- количество и расположение цилиндров	4, рядное	
- рабочий объем, см ³	2198	2999
- степень сжатия	17.5	19.0
Максимальная мощность, кВт (мин ⁻¹) по Правилам ЕЭК ООН № 85	88 (3500)	115 (3500)
Максимальный крутящий момент, Нм (мин ⁻¹)	320 (2000)	400 (1700)
Топливо	дизельное	

Система питания	непосредственный впрыск топлива с общей рампой	
ТНВД (марка, тип)	DENSO, HP3	Bosch, CP3
Насос-форсунки (тип, маркировка)	DENSO, 6C1Q-9K546	Bosch, 0445110248
Нагнетатель воздуха (тип, маркировка)	MHI, 6U3Q-6K682	KKK, K04 или HG, GT20 или MHI, TD04
Воздушный фильтр (тип, маркировка)	F.AP.AC.AT, 1349549080, с сухим фильтрующим элементом	

E-RU.AЯ04.B.00078

для двигателей:	PSA, 4HU	IVECO S.p.A. (FPT) / Sofim, F1CE0481D
Система выпуска и нейтрализации отработавших газов	один или два глушителя, система нейтрализации отработавших газов	
Нейтрализаторы (маркировка)	F.AP.AC.AT, 1349824080	F.AP.AC.AT, 1350935080
Глушители (маркировка)		
- 1 ступень	F.AP.AC.AT, 1349822080	F.AP.AC.AT, 1350076080
- 2 ступень	—	F.AP.AC.AT, 1350077080
Трансмиссия (тип)	механическая	
Сцепление (марка, тип)	PSA, сухое, однодисковое	
Коробка передач (марка, тип)	PSA, MLGU6C14/00	FIAT / PSA, M40-CV6
	с ручным управлением	
– число передач и передаточные числа	вперед - 6, назад – 1	
	I -	3.727
	II -	1.952
	III -	1.290
	IV -	0.875
	V -	0.673
	VI -	0.585
	З.Х. -	3.153
Главная передача (тип, маркировка)	цилиндрическая	
– передаточное число	4.933	4.222
Подвеска		
Передняя (описание)	независимая, пружинная, типа McPherson, со стабилизатором поперечной устойчивости	
Задняя (описание)	зависимая, рессорная, с телескопическими амортизаторами	
Рулевое управление (описание)	с гидроусилителем	
-рулевой механизм (тип, маркировка)	PSA, рулевой механизм типа «шестерня-рейка»	
Тормозные системы		
Рабочая (описание)	гидравлический двухконтурный привод с диагональным разделением на контуры, с АБС, тормозные механизмы всех колес – дисковые	
Запасная (описание)	каждый контур рабочей тормозной системы	
Стояночная (описание)	механическая (тросовый привод), действующая на тормозные механизмы задних колес	
Шины		
- размерность	215/75R16C	225/75R16C
- минимально допустимый индекс нагрузки	116/114	118/116
- категория скорости	R	R
- статический радиус, мм	340	346

E-RU.AЯ04.B.00078

Оборудование транспортного средства	кондиционер или климат контроль (хладагент R134a), вентиляционный люк, салонный отопитель, предпусковой подогреватель двигателя Webasto, электрический привод правой сдвижной двери, подножка правой сдвижной двери или подножка правой сдвижной двери с электрическим приводом, ЖК монитор
--	---

Руководитель органа по сертификации

подпись

А.В. Куликов

инициалы, фамилия

SERTAUTO.RU

E-RU.AЯ04.B.00078

ОПИСАНИЕ МАРКИРОВКИ ТРАНСПОРТНОГО СРЕДСТВА

1. Место расположения и форма знака обращения на рынке:
На табличке изготовителя. Знак обращения на рынке выполняется в соответствии с Постановлением Правительства Российской Федерации от 19 ноября 2003 г. № 696
2. Место расположения таблички изготовителя:
Внутри салона, в передней части автомобиля, в проёме правой двери кабины
3. Место расположения идентификационного номера:
 - 3.1. На табличке изготовителя.
 - 3.2. С правой стороны автомобиля в проёме сдвижной двери, на передней стойке
4. Структура и содержание идентификационного номера (номеров) транспортных средств:

1	2	3	4	5	6	7	8	9	10	11	12	13	14	15	16	17
Z	8	P	L	?	H	?	N	2	?	C	?	?	?	?	?	?

- поз. 1 - 3: международный идентификационный код изготовителя (WMI): Z8P – ООО «ИМС»,
Российская Федерация
- поз. 4-5: код длины транспортного средства:
«L3» - 5998 мм; «L4» - 6363 мм
- поз. 6-7: код высоты транспортного средства:
«H2» - 2522 мм; «H3» - 2760 мм
- поз. 8-9: «N2» - постоянные символы;
- поз. 10: код модельного года согласно «техническому регламенту «о безопасности колесных транспортных средств», приложение 8, пункт 1
- поз. 11: «C» - постоянный символ;
- поз. 12- 17: производственный номер транспортного средства

Руководитель органа по сертификации

А.В. Куликов

подпись

инициалы, фамилия

E-RU.АЯ04.В.00078

ОБЩИЕ ВИДЫ ТРАНСПОРТНЫХ СРЕДСТВ
L3H3N2C, L4H2N2C, L4H3N2C

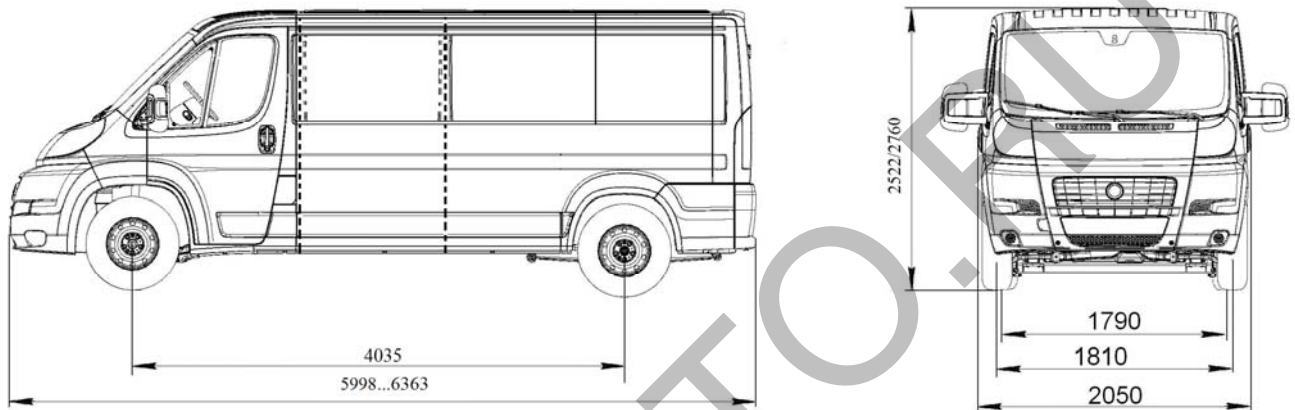

E-RU.АЯ04.В.00078

**ПЛАНИРОВКИ ТРАНСПОРТНЫХ СРЕДСТВ
L3H3N2C, L4H2N2C, L4H3N2C**

