

# ТАМОЖЕННЫЙ СОЮЗ

## ОДОБРЕНИЕ ТИПА ШАССИ



Серия RU № 0000671

№ TC RU K-SE.MT02.00061

Срок действия с 23 декабря 2015 г. по 31 декабря 2017 г.

### ОРГАН ПО СЕРТИФИКАЦИИ

**механических транспортных средств и прицепов, их составных частей и предметов оборудования  
“САТР-ФОНД” Межотраслевого Фонда “Сертификация автотранспорта САТР” (ОС “САТР-ФОНД”)**

юридический адрес: 125480, г. Москва, ул. Героев Панфиловцев, 24; фактические адреса:  
125480, г. Москва, ул. Героев Панфиловцев, 24; 125438, г. Москва, ул. Автомоторная, 2;  
тел.: (495) 454-42-27, (495) 456-62-51, (495) 496-82-44 / факс: (495) 454-72-12, (495) 496-82-44;  
электронная почта: mail@satrfond.ru; аттестат аккредитации № РОСС RU.0001.11MT02

### ШАССИ

МАРКА	SCANIA
КОММЕРЧЕСКОЕ НАИМЕНОВАНИЕ	—
ТИП	K4X200, N4X200
МОДИФИКАЦИИ	K250..., K270..., K280..., K310..., K320..., K340..., K360..., K400..., K440..., N250..., N270..., N280..., N310..., N320..., N340..., N360..., N400..., N440...
КАТЕГОРИЯ	M <sub>3</sub>
ЭКОЛОГИЧЕСКИЙ КЛАСС	4 и 5
ВАРИАНТ ИЗГОТОВЛЕНИЯ	Автобусное шасси без кузова для автобусов рамной конструкции
ЗАЯВИТЕЛЬ И ЕГО АДРЕС	Общество с ограниченной ответственностью "Скания-Русь", ОГРН 1025004070079, юридический и фактический адрес: 143040, Московская область, Одинцовский район, г. Голицыно, 43-й км Минского шоссе, владение № 1, Российская Федерация, тел.: +7 495 787-5000, факс: +7 495 787-5002, электронная почта: info@scania.ru
ИЗГОТОВИТЕЛЬ И ЕГО АДРЕС	SCANIA CV AB, SE-151 87 Sodertalje, Швеция
ПРЕДСТАВИТЕЛЬ ИЗГОТОВИТЕЛЯ И ЕГО АДРЕС	Представитель в Российской Федерации: Общество с ограниченной ответственностью "Скания-Русь", ОГРН 1025004070079, юридический и фактический адрес: 143040, Московская область, Одинцовский район, г. Голицыно, 43-й км Минского шоссе, владение № 1, Российская Федерация, тел.: +7 495 787-5000, факс: +7 495 787-5002, электронная почта: info@scania.ru  Представитель в Республике Беларусь: Совместное предприятие закрытое акционерное общество "Миллениум Групп", УНП: 800001490, юридический и фактический адрес: 220024, г. Минск, ул. Бабушкина, д. 33, Республика Беларусь, тел.: +375 17 291-8595, факс: +375 17 299-2188, электронная почта: scania@belsonet.net





ПРЕДСТАВИТЕЛЬ ИЗГОТОВИТЕЛЯ И ЕГО АДРЕС (продолжение)	Представитель в Республике Казахстан: Товарищество с ограниченной ответственностью "Скания Центральная Азия", БИН: 070440006719, юридический и фактический адрес: 040704, Алматинская область, Илийский район, п. Байсерке, ул. Султана Бейбарыса, 3, Республика Казахстан, тел.: +7 727 312-1520, факс: +7 727 312-1540 электронная почта: info@scania.kz
СБОРОЧНЫЙ ЗАВОД И ЕГО АДРЕС	SCANIA CV AB, SE-151 87 Sodertalje, Швеция SCANIA Production Zwolle B.V., Russenweg 5, 8041 AL Zwolle, Нидерланды SCANIA Production Angers SAS, 2, Boulevard de l'Industrie, Z.I. d'Ecouflant, B.P. 846, 49008 Angers Cedex 01, Франция SCANIA Latin America Ltda, Avenida Jose Odorizzi, 151, CEP 09810- 902 Sao Bernardo do Campo, S. P., Бразилия
ПОСТАВЩИК СБОРОЧНЫХ КОМПЛЕКТОВ И ЕГО АДРЕС	—

соответствуют требованиям технического регламента Таможенного союза "О безопасности колесных транспортных средств" по перечню требований в соответствии с приложением № 2 к настоящему ОДОБРЕНИЮ ТИПА ШАССИ.

Действие данного ОДОБРЕНИЯ ТИПА ШАССИ распространяется на серийно выпускаемую продукцию.

Данное ОДОБРЕНИЕ ТИПА ШАССИ без приложений недействительно.

Приложение № 1. Общие характеристики шасси

Приложение № 2. Перечень документов, явившихся основанием для оформления ОДОБРЕНИЯ ТИПА ШАССИ

Приложение № 3. Описание маркировки шасси

Приложение № 4. Общий вид шасси на двух страницах.

#### ДОПОЛНИТЕЛЬНАЯ ИНФОРМАЦИЯ

Данное одобрение типа шасси является распространением одобрения типа шасси № K-SE.MT02.B.00080.P1P1, выданного до вступления в силу технического регламента Таможенного союза "О безопасности колесных транспортных средств".

Шасси K4X200 изготавливаются в исполнении K1B, KEB, KUB. Шасси N4X200 изготавливаются в исполнении NUB.

Шасси с двигателями DC09 101, DC09 102, DC13 102, DC13 103, DC13 104 относятся к экологическому классу 4.

Шасси с двигателями OC9 G04, OC9 G05, OC09 101, OC09 102, OC09 106, DC09 109, DC09 110, DC13 112, DC13 113, DC13 114, DC13 120, DC13 121 относятся к экологическому классу 5.

Шасси с двигателями OC09 101, OC09 102, OC09 106 соответствуют европейским экологическим нормам Евро-6.

Руководитель органа по сертификации



Подпись

Б.В. Кисуленко

инициалы, фамилия

Дата оформления « 23 » декабря 2015 г.

**ОДОБРЕНИЕ ТИПА ШАССИ УТВЕРЖДЕНО.**

Внесена запись в реестр за № TC RU K-SE.MT02.00061 от « 23 » декабря 2015 г.

Руководитель  
(заместитель Руководителя)

РОССТАНДАРТА

наименование уполномоченного органа  
государственного управления



Подпись

А.В. Кулешов

инициалы, фамилия



## ОБЩИЕ ХАРАКТЕРИСТИКИ ШАССИ

Колесная формула / ведущие колеса	4 x 2 / задние
Схема компоновки транспортного средства	вагонная
Расположение двигателя	заднее, продольное (K4X200) или поперечное (N4X200)
Тип кузова / количество дверей	вагонный / две или три двери по правому борту кузова
Габаритные размеры, мм	
– длина	7775...9250
– ширина	2425...2515
– высота	1664...3010
База, мм	3000 ( в транспортном положении)
Коля передних / задних колес, мм	2060...2085 / 1829...1851
Масса шасси в снаряженном состоянии, кг	5285...8576
Технически допустимая максимальная масса транспортного средства, кг	19500
Технически допустимая максимальная масса, приходящаяся на каждую из осей транспортного средства, начиная с передней оси, кг	
– на переднюю ось	7500
– на заднюю ось	12000

Двигатель внутреннего сгорания (марка, тип)	SCANIA			
	DC09 101	DC09 102	DC09 109	DC09 110
	четырёхтактный дизель			
– количество и расположение цилиндров	5, рядное			
– рабочий объем цилиндров, см <sup>3</sup>	9290			
– степень сжатия	18.0			
– максимальная мощность, кВт (мин <sup>-1</sup> ) по Правилам ООН № 85	228 (1900)	184 (1800)	184 (1800)	228 (1900)
– максимальный крутящий момент, Н м (мин <sup>-1</sup> )	1550 (1100...1350)	1150 (1000...1300)	1150 (1000...1300)	1550 (1100...1350)
Топливо	дизельное			
Система питания (тип)	непосредственный впрыск топлива			
Блок управления (маркировка)	SCANIA / Motorola			
	1938889	1938893	1939363	1939375
Форсунки (тип, маркировка)	Bosch, 1865873, 1943972 (насос-форсунки)			
Нагнетатель воздуха (тип, маркировка)	Honeywell Turbo Technologies, 1854858, Cummins Turbo Technologies 2003494			





## Приложение № 1

Двигатель внутреннего сгорания (марка, тип)	SCANIA				
	OC9 G04	OC9 G05	OC09 101	OC09 102	OC09 106
	четырёхтактный, с искровым зажиганием				
– количество и расположение цилиндров	5, рядное				
– рабочий объем цилиндров, см <sup>3</sup>	9291				
– степень сжатия	12.6				
– максимальная мощность, кВт (мин <sup>-1</sup> ) по Правилам ООН № 85	199 (1900)	224 (1900)	206 (1900)	250 (1900)	235 (1900)
– максимальный крутящий момент, Н·м (мин <sup>-1</sup> )	1100 (1000...1400)	1250 (1000...1400)	1350 (1000...1400)	1600 (1100...1400)	1500 (1100...1400)
Топливо	сжатый природный газ				
Система питания (тип)	распределенный впрыск топлива с электронным управлением				
Блок управления (маркировка)	Bosch / SCANIA / Motorola				
	1861248, 1861252, 1898945, 2002573, 2002574		2190078		
Смеситель (тип, маркировка)	Heinzmann, 1799049, 1891456				
Форсунки (тип, маркировка)	Bosch, 1794079, 1944278, 2082259				
Нагнетатель воздуха (тип, маркировка)	Garrett, 1779421	Honeywell Turbo Technologies (Garrett), 2079118			
Система зажигания	с электронным управлением				
Катушка (модуль) зажигания (маркировка)	Bosch, Marshall Electric, 1789358, 1811722, 1819211				
Свечи (маркировка)	Denso, Beru, Champion, NGK				
Двигатель внутреннего сгорания (марка, тип)	SCANIA				
	DC13 102	DC13 103	DC13 104	DC13 112	
	четырёхтактный дизель				
– количество и расположение цилиндров	6, рядное				
– рабочий объем цилиндров, см <sup>3</sup>	12740				
– степень сжатия	18.0				
– максимальная мощность, кВт (мин <sup>-1</sup> ) по Правилам ООН № 85	324 (1900)	294 (1900)	265 (1900)	323 (1900)	
– максимальный крутящий момент, Н·м (мин <sup>-1</sup> )	2300 (1000...1300)	2100 (1000...1300)	1850 (1000...1300)	2300 (1000...1300)	
Топливо	дизельное				
Система питания (тип)	непосредственный впрыск топлива				
Блок управления (маркировка)	SCANIA / Motorola				
	1872274, 2057043	1943187, 2057047	1943186, 2057048	1943186, 2057048	
Форсунки (тип, маркировка)	Bosch, 1943974 (насос-форсунки)				
Нагнетатель воздуха (тип, маркировка)	Honeywell Turbo Technologies (Garrett), 1854855				





## Приложение № 1

Двигатель внутреннего сгорания (марка, тип)	SCANIA			
	DC13 113	DC13 114	DC13 120	DC13 121
	четырёхтактный дизель			
– количество и расположение цилиндров	6, рядное			
– рабочий объем цилиндров, см <sup>3</sup>	12740			
– степень сжатия	18.0			
– максимальная мощность, кВт (мин <sup>-1</sup> ) по Правилам ООН № 85	294 (1900)	265 (1900)	294 (1900)	324 (1900)
– максимальный крутящий момент, Н·м (мин <sup>-1</sup> )	2100 (1000...1300)	1850 (1000...1300)	2100 (1100...1300)	2300 (1000...1400)
Топливо	дизельное			
Система питания (тип)	непосредственный впрыск топлива			
Блок управления (маркировка)	SCANIA / Motorola			
	1943185, 2057049	1943184, 2057050	2063998	2063999
Форсунки (тип, маркировка)	Bosch, 1943974 (насос-форсунки)			
Нагнетатель воздуха (тип, маркировка)	Honeywell Turbo Technologies (Garrett), 1854855			
	Для двигателей: OC9 G04, OC9 G05, OC09 101, OC09 102, OC09 106, DC13 112, DC13 113, DC13 114		DC09 101, DC09 102, DC13 102, DC13 103, DC13 104, DC09 109, DC09 110, DC13 120, DC13 121	
Воздушный фильтр (тип, маркировка)	SCANIA, 1421022, 1509665, 1510905, 1510941, 1775868, 1788819		Donaldson, Mann & Hummel, 1335673, 1335674, 1347071, 1347072, 1377092, 1377094, 1423412, 1423414, 1423416, 1421021, 1421022, 1485592, 1506546, 1509665, 1510941, 1538008, 1545055, 1728667, 1728817, 1729156, 1729157, 1730757, 1734322, 1775868, 1788819 1801774, 1801775, 1801773, 1801772, 1854214, 1869992, 1869993, 1869995, 1869998, 1869999, 1870000, 1870001, 1870002	
Для модификаций типа:	K4X200,		N4X200	
Система выпуска и нейтрализации отработавших газов	один глушитель; система нейтрализации отработавших газов EGR или SCR		два глушителя; система нейтрализации отработавших газов EGR или SCR	
Нейтрализаторы (маркировка)	встроены в глушитель первой степени		встроены в глушитель второй степени	
Глушители (маркировка) – 1 степень	1500455, 1525043, 1525186, 1545068, 1773544, 1800871, 1852847, 1862770, 1865782, 1865783, 1865784, 1881662, 1906080, 1911501, 1915014, 1931355, 1938807, 2005508 (с фильтром твердых частиц или без него)		1525496, 1862770, 1904023	
– 2 степень	—		1525495, 1871641 (с нейтрализатором); 1773546, 1773547, 1897481 (с фильтром твердых частиц)	





## Приложение № 1

**Трансмиссия**

механическая

Сцепление (марка, тип)

Fichtel &amp; Sachs / Valeo, K432 и K442, сухое, однодисковое, привод гидравлический с пневмоусилителем

Коробка передач (марка, тип)	SCANIA, с ручным, преселекторным или автоматическим управлением			
	GR875, GR875 (R)		GR 895, GRS895 (R)	GRSO 895, GRSO895 (R)
– число передач и передаточные числа	вперед – 8, назад – 1	вперед – 7, назад – 1	вперед – 12, назад – 2	
I –	9.17	9.17	11.32	9.13
II –	6.26	6.26	9.13	7.33
III –	4.65	3.75	7.21	5.81
IV –	3.75	2.45	5.81	4.67
V –	2.45	1.67	4.65	3.75
VI –	1.67	1.24	3.75	3.01
VII –	1.24	1.00	3.02	2.44
VIII –	1.00	–	2.44	1.96
IX –	–	–	1.92	1.55
X –	–	–	1.55	1.25
XI –	–	–	1.24	1.00
XII –	–	–	1.00	0.80
3.X.I –	11.00	11.00	11.00	8.88
3.X.II –	–	–	8.88	7.13

**Трансмиссия**

гидромеханическая

Коробка передач (марка, тип)	ZF, с автоматическим управлением			
	5HP 504C NBS, 5HP 594C NBS, 5HP 604C NBS		6HP 504C NBS, 6HP 594C NBS, 6HP 604C NBS HT	
– число передач и передаточные числа	вперед – 5, назад – 1		вперед – 6, назад – 1	
I –	3.43	3.33	3.43	3.33
II –	2.01	1.95	2.01	1.95
III –	1.42	1.38	1.42	1.38
IV –	1.00	0.97	1.00	0.97
V –	0.83	0.81	0.83	0.81
VI –	–	–	0.59	0.57
3.X. –	4.74	4.69	4.74	4.69

Главная передача (тип)

SCANIA, R660 (для K4X200), RD760 (для N4X200)

– передаточное число

2.71...6.20

**Подвеска**

Передняя (описание)

независимая или зависимая, пневматическая, с гидравлическими телескопическими амортизаторами, стабилизатором поперечной устойчивости и регулятором положения кузова

Задняя (описание)

зависимая, пневматическая, с гидравлическими телескопическими амортизаторами, стабилизатором поперечной устойчивости и с двумя регуляторами положения кузова





## Приложение № 1

**Рулевое управление** (описание) с гидроусилителем  
– рулевой механизм (тип) "винт-шариковая гайка-рейка-сектор"

**Тормозные системы**

**Рабочая** (описание) пневматическая, двухконтурная с разделением на контуры по осям, тормозные механизмы – дисковые или барабанные; антиблокировочная система (ABS) или электронно-пневматическая система (EBS)

**Запасная** (описание) каждый контур рабочей тормозной системы и (или) стояночная тормозная система

**Стояночная** (описание) тормозные механизмы задних колёс с приводом от пружинных энергоаккумуляторов

**Вспомогательная** (износостойкая) (описание) трансмиссионный и/или моторный тормоз-замедлители (по заказу)

Шины	обозначение размера	индекс несущей способности для максимально допустимой нагрузки	обозначение категории скорости
для передних колес	275/70 R22.5	148, 152	M/L/J, E
	295/80 R22.5	152, 153	M/L/J, J
	315/80 R22.5	154, 156	M, L/K
для задних колес	275/70 R22.5	145, 148	M/L/J, E
	295/80 R22.5	148, 150	M/L/J, J
	315/80 R22.5	150	M/L/K

**Оборудование шасси** по заказу:  
звуковые сигнальные приборы, аккумуляторные батареи (в коробе), автономный отопитель, набор инструментов и принадлежностей (в коробе)

Руководитель органа по сертификации



Подпись

Б.В. Кисуленко  
инициалы, фамилия





**Перечень документов, явившихся основанием для оформления  
ОДОБРЕНИЯ ТИПА ТРАНСПОРТНОГО СРЕДСТВА**

Элементы объектов технического регулирования, в отношении которых установлены требования безопасности	Наименование и происхождение документа, подтверждающего соответствие	Номер документа и дата выпуска
1	2	3
Устойчивость к воздействию внешних источников электромагнитного излучения и электромагнитная совместимость, Правила ООН № 10-03	Сообщения RDW, The Netherlands	E4-10R-032112 Ext.16 E4-10R-032113 Ext.16 от 22.05.2015 г.
Эффективность тормозных систем, Правила ООН № 13-11	— " —	E4-13RM-111397 Ext.05 E4-13RM-111398 Ext.05 от 07.03.2014 г.
Защита транспортного средства от несанкционированного использования, Правила ООН № 18-03	— " —	E4-18R-030152 Ext.01 от 24.03.2014 г.
Выбросы, Правила ООН № 24-03	Сертификат соответствия, Орган по сертификации механических транспортных средств и прицепов, их составных частей и предметов оборудования "САТР-ФОНД" Межотраслевого Фонда "Сертификация автотранспорта САТР", РОСС RU.0001.11MT02, Российская Федерация	TC RU C-SE.MT02.B.00116 с 23.12.2015 г. по 31.12.2017 г.
Оснащение звуковыми сигнальными приборами, Правила ООН № 28-00	Сообщение, RDW, Нидерланды	E4-28R-000489 Ext.00 от 28.03.2013 г.
Пожарная безопасность, Правила ООН № 34-02	— " —	E4-34RI-020230 Ext.02 от 27.03.2015 г. E4-34RI-020231 Ext.01 от 06.06.2014 г. E4-34RI-020232 Ext.02 от 06.06.2014 г. E4-34RI-020213 Ext.02 от 26.09.2014 г.
Механизмы измерения скорости, Правила ООН № 39-00	— " —	E4-39R-000384 Ext.01 от 23.08.2013 г.





## Приложение № 2

1	2	3
Выбросы, Правила ООН № 49-05, (уровень выбросов B1, уровень требований в отношении бортовой диагностики, долговечности и эксплуатационной пригодности, контроля NO <sub>x</sub> - "С") (экологический класс 4)	Сертификат соответствия, Орган по сертификации механических транспортных средств и прицепов, их составных частей и предметов оборудования "САТР-ФОНД" Межотраслевого Фонда "Сертификация автотранспорта САТР", РОСС RU.0001.11MT02, Российская Федерация	TC RU C-SE.MT02.B.00117 с 23.12.2015 г. по 31.12.2017 г. (мод. с дв. DC09 101, DC09 102, DC13 102, DC13 103, DC13 104)
Выбросы, Правила ООН № 49-05, (уровень выбросов B2, уровень требований в отношении бортовой диагностики, долговечности, контроля NO <sub>x</sub> - "G") (экологический класс 5)	Сертификат соответствия, Орган по сертификации механических транспортных средств и прицепов, их составных частей и предметов оборудования "САТР-ФОНД" Межотраслевого Фонда "Сертификация автотранспорта САТР", РОСС RU.0001.11MT02, Российская Федерация	TC RU C-SE.MT02.B.00118 с 23.12.2015 г. по 21.12.2019 г. (мод. с дв. DC09 109, DC09 110, DC13 112, DC13 113, DC13 114)
Выбросы, Правила ООН № 49-05, (уровень выбросов С, уровень требований в отношении бортовой диагностики, долговечности, контроля NO <sub>x</sub> - "К") (экологический класс 5)	—	TC RU C-SE.MT02.B.00119 с 23.12.2015 г. по 21.12.2019 г. (мод. с дв. OC9 G04, OC9 G05, OC09 101, OC09 102, OC09 106, DC13 120, DC13 121)
Оснащение шинами, Правила ООН № 54-00*	Сообщение, Ministère des transports, Франция	E2-54R-0010820 Ext.01 от 10.02.2013 г.
	Сообщение, RDW, Нидерланды	E4-54R-0011530 Ext.06 от 31.03.2011 г. E4-54R-0018563 Ext.10 от 22.09.2014 г.
	Сообщение, Ministere du Developpement durable et des Infrastructures, Люксембург	E13*54R00*54R00*7559*01 от 10.09.2005 г. E13*54R00*54R00* 9197*01 от 22.01.2009 г.
Рулевое управление, Правила ООН № 79-01	Сообщение, RDW, Нидерланды	E4-79R-010355 Ext.03 от 18.06.2015 г. E4-79R-010356 Ext.01 E4-79R-010357 Ext.01 от 29.10.2013 г.
Максимальная мощность, Правила ООН № 85-00	Декларация о соответствии, Общество с ограниченной ответственностью "Скания-Русь", Российская Федерация	TC № RU Д-SE.MT02.B.00356 с 23.12.2015 г. по 22.12.2019 г.
Оснащение устройствами ограничения максимальной скорости, Правила ООН № 89-00	Сообщение, RDW, Нидерланды	E4-89R-000069 Ext.05 от 14.08.2013 г.





## Приложение № 2

1	2	3
Оснащение транспортных средств системами питания на сжатом природном газе (КПГ), Правила ЕЭК ООН № 110-00	Сообщение, RDW, Нидерланды	E4-110R-000212 Ext.08 от 19.12.2014 г. E4-110R-010349 Ext.02 от 19.12.2014 г. E4-110R-010337 Ext.02 от 19.12.2014 г.
Уровень шума от качения шин, Правила ООН № 117-02, стадия 1, 2*	— " —	E4-117R-0212740 S2R2 Ext.01 от 13.02.2013 г. E4-117R-025396 S2R2 Ext.01 от 28.08.2013 г. E4-117R-012101 S Ext.00 от 08.12.2010 г.
Органы управления транспортных средств – идентификация Правила ООН № 121-00	— " —	E4-121R-000118 Ext.00 от 05.09.2013г.
Маркировка и возможность идентификации, приложение № 7 к ТР ТС 018/2011	Декларация о соответствии, Общество с ограниченной ответственностью "Скания-Русь", Российская Федерация	TC № RU Д-SE.MT02.B.00355 с 23.12.2015 г. по 22.12.2019 г.

\* Допускается установка шин, соответствующих критериям размерности, минимально допустимого индекса нагрузки, минимальной скоростной категории и имеющих отличные от указанных подтверждающие соответствие документы, при наличии на шинах маркировки по Правилам ООН № 54, а также по Правилам ООН № 117 при условии предоставления в орган по сертификации информации об указанной маркировке.

Руководитель органа по сертификации



Подпись

Б.В. Кисуленко

инициалы, фамилия





## ОПИСАНИЕ МАРКИРОВКИ ШАССИ

1. Место расположения и форма знака обращения на рынке:  
На табличке изготовителя или рядом с табличкой изготовителя.  
Знак обращения на рынке выполнен в соответствии с Решением Комиссии Таможенного Союза от 15 июля 2011 г. № 711.
2. Место расположения таблички изготовителя:  
В моторном отсеке, на кронштейне крепления воздушного фильтра.
3. Место расположения идентификационного номера:  
На правом лонжероне рамы шасси в районе передней оси
4. Структура и содержание идентификационного номера (номеров) шасси:

1	2	3	4	5	6	7	8	9	10	11	12	13	14	15	16	17
?	?	?	?	4	X	2	0	0	?	?	?	?	?	?	?	?

- поз. 1 - 3: Международный идентификационный код изготовителя (WMI):  
**YS2** – SCANIA CV AB, Швеция;  
 SCANIA Production Zwolle B.V., Нидерланды;  
 SCANIA Production Angers SAS, Франция;  
**9BS** – SCANIA Latin America Ltda, Бразилия.
- поз. 4 – 9: Тип шасси:  
**K4X200** – шасси автобуса с колесной формулой 4x2 и задним продольным расположением двигателя;  
**N4X200** – шасси автобуса с колесной формулой 4x2 и задним поперечным расположением двигателя;
- поз. 10 – 17: Производственный номер шасси.

Руководитель органа по сертификации



Подпись

Б.В. Кисуленко  
инициалы, фамилия



**ОБЩИЙ ВИД ШАССИ**

Марка SCANIA, тип K4X200,  
 модификации K250..., K270..., K280..., K310..., K320..., K340..., K360 ..., K400..., K440...,  
 исполнение K1B, KEB, KUB

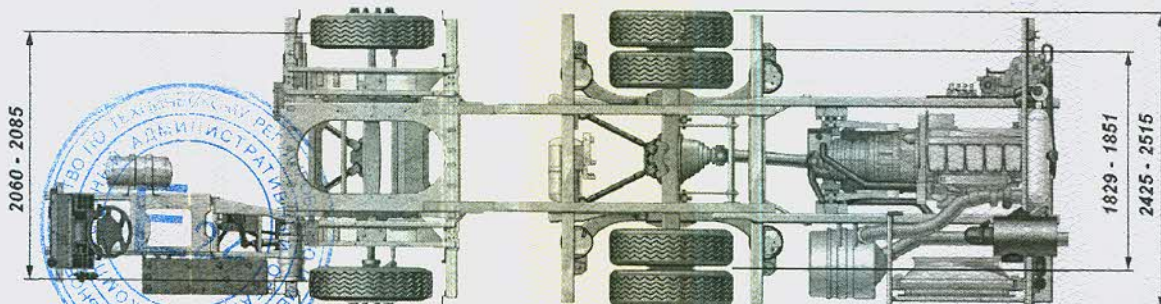
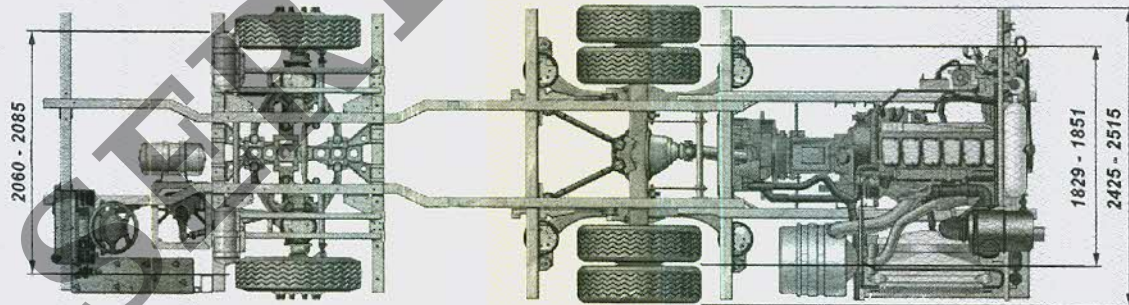
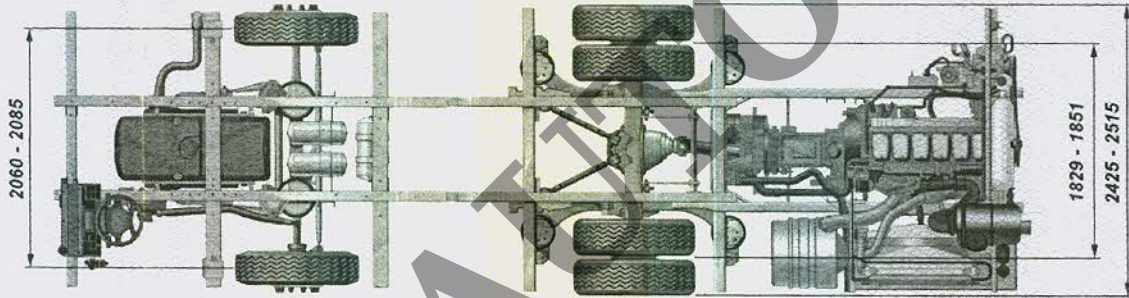
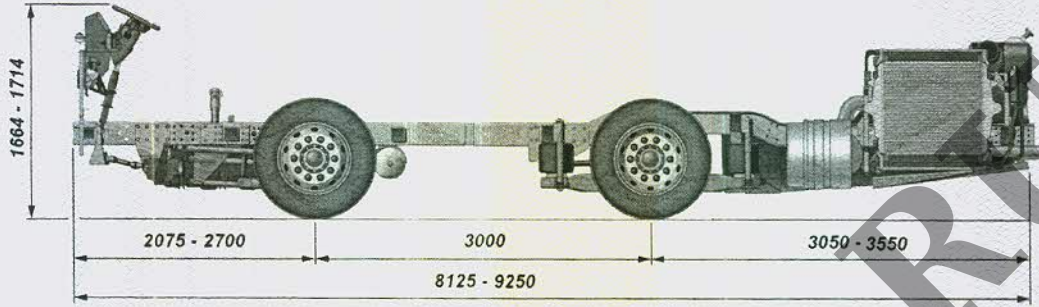



## Приложение № 4

**ОБЩИЙ ВИД ШАССИ**  
Марка SCANIA, тип N4X200,  
модификации N250..., N270..., N280..., N310..., N320..., N340..., N360..., N400..., N440...  
исполнение NUB

