

РОССИЙСКАЯ ФЕДЕРАЦИЯ
ОДОБРЕНИЕ ТИПА ТРАНСПОРТНОГО СРЕДСТВА

0002607

№ E-FR.MT02.B.00212

Срок действия с 22 ноября 2011 по 22 ноября 2014

ОРГАН ПО СЕРТИФИКАЦИИ

механических транспортных средств и прицепов, их составных частей и предметов оборудования
“САТР-ФОНД” Межотраслевого Фонда “Сертификация автотранспорта САТР” (ОС “САТР-ФОНД”)
125480, г. Москва, ул. Героев Панфиловцев, 24, ОГРН: 1027739132530
№ РОСС RU.0001.11MT02 от 04.06.2009 г. до 04.06.2014 г.
тел.: (495) 454-42-27, факс: (495) 454-72-12, e-mail: mail@satrfond.ru

ТРАНСПОРТНЫЕ СРЕДСТВА

МАРКА	RENAULT
КОММЕРЧЕСКОЕ НАИМЕНОВАНИЕ	LAGUNA
ТИП	T
МОДИФИКАЦИИ	DT380E
КАТЕГОРИЯ	M ₁
ЭКОЛОГИЧЕСКИЙ КЛАСС	4
КОД ОКП/ТН ВЭД	45 1481/ 8703 23
ЗАЯВИТЕЛЬ И ЕГО АДРЕС	ОАО “АВТОФРАМОС”, 109147, г. Москва, ул. Воронцовская, д. 35, Российская Федерация, ОГРН 1027739178202, тел.: (495) 775-40-00, факс: (495) 775-40-17
ИЗГОТОВИТЕЛЬ И ЕГО АДРЕС	RENAULT s.a.s., 13-15, Quai Alphonse le Gallo, 92100, Boulogne Billancourt, France, тел.: +33 (0)1 76 84 04 04, факс: +33 1 76 86 90 81
ПРЕДСТАВИТЕЛЬ ИЗГОТОВИТЕЛЯ И ЕГО АДРЕС	ОАО “АВТОФРАМОС”, 109147, г. Москва, ул. Воронцовская, д. 35, Российская Федерация, ОГРН 1027739178202, тел.: (495) 775-40-00, факс: (495) 775-40-17
СБОРОЧНЫЙ ЗАВОД И ЕГО АДРЕС	Sandouville, Z.I. Portuaire du Havre, BP 134, 76051 le Havre Cedex, France
ПОСТАВЩИК СБОРОЧНЫХ КОМПЛЕКТОВ И ЕГО АДРЕС	—

соответствуют установленным в Российской Федерации требованиям технического регламента о безопасности колесных транспортных средств.

Действие данного ОДОБРЕНИЯ ТИПА ТРАНСПОРТНОГО СРЕДСТВА распространяется на серийно выпускаемую продукцию.

Данное ОДОБРЕНИЕ ТИПА ТРАНСПОРТНОГО СРЕДСТВА без приложений недействительно.

Приложение № 1. Общие характеристики транспортного средства

Приложение № 2. Перечень документов, явившихся основанием для оформления ОДОБРЕНИЯ ТИПА ТРАНСПОРТНОГО СРЕДСТВА

Приложение № 3. Описание маркировки транспортного средства

Приложение № 4. Общий вид транспортного средства на одной странице

ДОПОЛНИТЕЛЬНАЯ ИНФОРМАЦИЯ

отсутствует

Руководитель органа по сертификации



подпись

Б.В. Кисуленко

инициалы, фамилия

ОДОБРЕНИЕ ТИПА ТРАНСПОРТНОГО СРЕДСТВА УТВЕРЖДЕНО.

Внесена запись в реестр за № E-FR.MT02.B.00212 от 22 сентября 2011

Заместитель руководителя

РОССТАНДАРТА

наименование федерального органа
исполнительной власти, выполняющего функции
компетентного административного органа
Российской Федерации в соответствии
с Женевским Соглашением 1958 года

подпись

А.В. Зажигалкин

инициалы, фамилия

SERTIFICATE

к Одобрению типа транспортного средства № E-FR.MT02.B.00212

ОБЩИЕ ХАРАКТЕРИСТИКИ ТРАНСПОРТНОГО СРЕДСТВА

Колесная формула / ведущие колеса	4 x 2 / передние
Схема компоновки транспортного средства	переднеприводная
Расположение двигателя	переднее, поперечное
Тип кузова/ количество дверей	цельнометаллический, несущий, купе / 3
Количество мест для сидения спереди/ сзади	2 / 2
Габаритные размеры, мм	
– длина	4643
– ширина	1811
– высота	1400
База, мм	2693
Колея передних/ задних колес, мм	1551 / 1553

Масса транспортного средства в снаряженном состоянии, кг	1555
Полная (технически допустимая) масса транспортного средства, кг	1950
Максимальная (технически допустимая) осевая масса:	
– на переднюю ось, кг	1160
– на заднюю ось, кг	960
Максимальная масса прицепа	
– прицеп без тормозной системы, кг	650
– прицеп с тормозной системой, кг	1300

Двигатель (марка, тип)	Renault, F4R
	четырёхтактный с искровым зажиганием
- количество и расположение цилиндров	4, рядное
- рабочий объем цилиндров, см ³	1998
- степень сжатия	9.47
Максимальная мощность, кВт (мин ⁻¹) по Правилам ЕЭК ООН № 85	125 (5000)
Максимальный крутящий момент, Н·м (мин ⁻¹)	270 (3250)
Топливо	бензин с октановым числом не менее 95 (допускается временное использование бензина с октановым числом не менее 87)
Система питания (тип)	распределенный впрыск топлива с электронным управлением
Блок управления (маркировка)	Renault/ VALEO-JCAE
Турбокомпрессор (тип, маркировка)	Renault, 82 00 054 417 ¹
Форсунки (тип, маркировка)	Renault, 82 00 064 228 ¹
Воздушный фильтр (марка, тип)	Renault, 82 00 581 273
Глушители шума впуска (маркировка)	
– 1 степень	Renault, 82 00 607 636
– 2 степень	-

¹ Все или некоторые из первых четырех символов могут не указываться.

к Одобрению типа транспортного средства № E-FR.MT02.B.00212

Система зажигания	электронная, бесконтактная
Катушка зажигания	Renault, 8200568671, 22448ED800, RENAULT/ BERU 7700875000
Свечи зажигания (марка, тип)	Eyquem: RFN52LZ, C52LS, C52LS3, RFC50LZ2E, RC52LS, RFC52LS, RFN58LZ, FC52LS, FN52LS, RFC58LZ2; Champion: C9YCX, RC10DMC, RC10YCC, RC10YCL, C10YC, RC10YC, C10YCX, RC89YCL, RC87YCL, N7YCX, RC10PYC, N281YC, UE 0073007; NGK: BCP5ES, BKR5ESZA, BK5ESZ, BKR5ESZ, PERTZ-TG, PER6G-9, D7E19, PFR6G; PFR6G-9 Bosch: W7DCO, W8DCO, W8DCO4, WR8DCO4, 0 124 425013, FGR8MQPE, FGR7MQPE; MITSU: M000T 45371ZT 8200399271; 22401CK87B
Система выпуска и нейтрализации отработавших газов	два глушителя с системой нейтрализации
Нейтрализатор (маркировка)	
- 1 ступень	Renault, 8200 115 217, 82 00 936 182
- 2 ступень	-
Глушители (маркировка)	
- 1 ступень	Renault, 411
- 2 ступень	Renault, 416
Трансмиссия (тип)	гидромеханическая
Сцепление (марка, тип)	-
Коробка передач (марка, тип)	Renault, с автоматическим управлением
- число передач	вперед - 6, назад - 1
- передаточные числа	I - 4.199 II - 2.405 III - 1.583 IV - 1.161 V - 0.856 VI - 0.686 З.Х. - 3.394
Главная передача (тип, маркировка)	цилиндрическая косозубая
- передаточное число	3.550

Подвеска

Передняя (описание)

независимая, пружинная, типа Макферсон, со стабилизатором поперечной устойчивости или без него

Задняя (описание)

полузависимая, пружинная, с гидравлическими телескопическими амортизаторами и стабилизатором поперечной устойчивости или без него

Рулевое управление (описание)

с гидравлическим или электрогидравлическим усилителем

- рулевой механизм
(тип, маркировка)

"шестерня - рейка"

ОБЩИЙ ВИД ТРАНСПОРТНОГО СРЕДСТВА
Renault Laguna (DT380E)

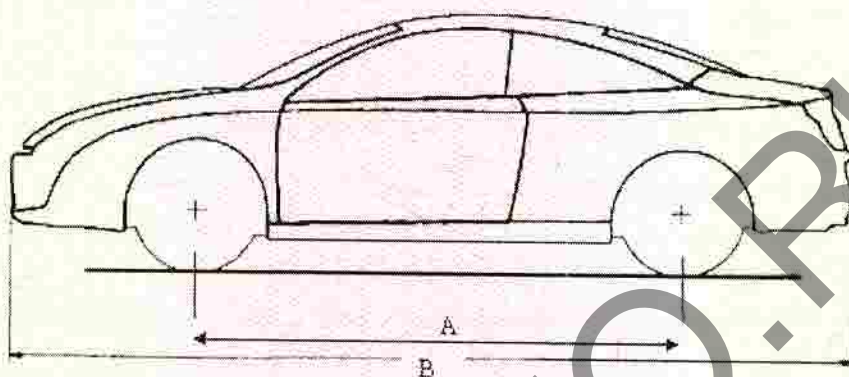

Размеры в мм	
A	2693
B	4643
E Колея передних колес	1551
F Колея задних колес	1553
G	1811
H	1400

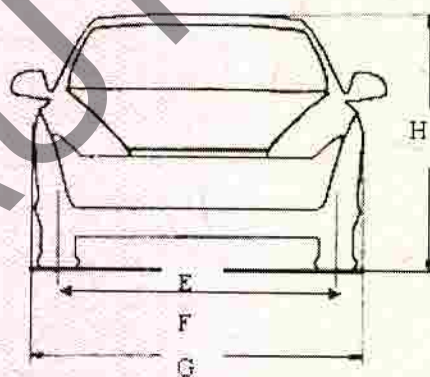

ОПИСАНИЕ МАРКИРОВКИ ТРАНСПОРТНОГО СРЕДСТВА

1. Место расположения и форма знака обращения на рынке:
 На табличке изготовителя или рядом с табличкой изготовителя.
 Знак обращения на рынке выполнен в соответствии с Постановлением Правительства Российской Федерации от 19 ноября 2003 г. № 696.
2. Место расположения таблички изготовителя:
 На центральной стойке в проеме правой передней двери, в нижней части.
3. Место расположения идентификационного номера:
 - 3.1. На табличке изготовителя.
 - 3.2. В моторном отсеке на панели перегородки с правой стороны.
4. Структура и содержание идентификационного номера (номеров) транспортных средств:

1	2	3	4	5	6	7	8	9	10	11	12	13	14	15	16	17
V	F	1	D	T	3	8	0	E	?	?	?	?	?	?	?	?

- поз. 1 - 3: Международный идентификационный код изготовителя (WMI):
VF1 – Renault s.a.s, Франция.
- поз. 4: Обозначение типа кузова: **D** – купе.
- поз. 5: Обозначение семейства: **T** – RENAULT LAGUNA.
- поз. 6-7: Обозначение типа двигателя: **38** – F4R
- поз. 8: Обозначение варианта комплектации: **0**
- поз. 9: Обозначение типа трансмиссии:
E - гидромеханическая шестиступенчатая, с автоматическим управлением.
- поз. 10 - 17: Производственный номер транспортного средства.

Руководитель органа по сертификации



Б.В. Кисуленко
 инициалы, фамилия

